

# LISTA DE PRECIOS WEG MOTORES

VIGENTE DESDE 01 DE JULIO 2022



Transformando energía en soluciones

[www.weg.net/co](http://www.weg.net/co)

# NUESTRA EFICIENCIA GARANTIZA SU AHORRO



El 70% de toda la energía generada en el mundo es consumida por motores eléctricos y migrando a motores de alta eficiencia operados con variadores de velocidad se puede ahorrar entre un 20% y 70% de su consumo actual.



CONOZCA MÁS SOBRE  
LAS NOVEDADES WEG EN  
EFICIENCIA ENERGÉTICA



Transformando energía en soluciones

[www.weg.net/co](http://www.weg.net/co)

# LISTA DE PRECIOS WEG MOTORES

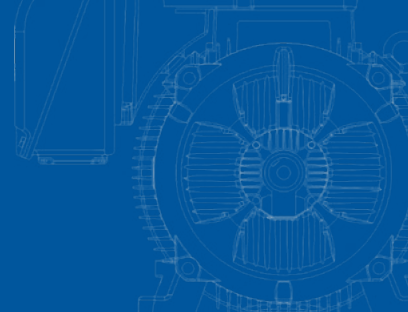

CONFIGURACIÓN CÓDIGO DE PEDIDO	4
OPERACIÓN CON VARIADOR DE VELOCIDAD	5
MOTORES TRIFÁSICOS IEC	
■ Motores Trifásicos Uso General W12 Premium IE3	11
■ Motores Trifásicos Uso General W21 Premium IE3	13
■ Motores Trifásicos Severe Duty W22 Premium IE3	16
■ Motofrenos Severe Duty W22 Premium IE3	22
■ Motores Trifásicos Severe Duty (Ex-d) IE2	24
■ Motores Trifásicos Severe Duty W22 Super Premium IE4	28
MOTORES TRIFÁSICOS NEMA	
■ Motores Trifásicos Severe Duty W22 NEMA Premium	30
■ Motores Trifásicos Severe Duty W22 NEMA Premium IEEE841	33
■ Motores Trifásicos Severe Duty A Prueba de Explosión NEMA Premium	36
■ Motores Trifásicos Severe Duty W22 NEMA Super Premium	39
MOTORES INDUSTRIALES	
■ Motores Trifásicos Severe Duty W22 Wash	42
■ Motores Trifásicos Severe Duty W22 Mining	45
■ Motores Trifásicos Severe Duty W22 WMagnet	48
■ Motores Trifásicos Severe Duty W22 Well	51
■ Motores Trifásicos Severe Duty W22 Roller Table	52
■ Motores Trifásicos Severe Duty W22 Quattro	53
■ Motores Trifásicos Severe Duty W22 WDIP	54
■ Motores Trifásicos Severe Duty W50	55
■ Motores Trifásicos Severe Duty W22 Water Cooled	56
■ Motores Trifásicos Severe Duty W22 Cooling Tower	57
■ Motores Trifásicos Severe Duty W22 Reductor Tipo I	58
■ Motores Trifásicos Severe Duty W22 para Bomba Monoblock	59
■ Motores Trifásicos Severe Duty W22 Smoke Extraction	60
MOTORES MONOFÁSICOS	
■ Motores Monofásicos W01 Nema 56	62
■ Motores Monofásicos Uso General W12	64
■ Motores Monofásicos IEC	66
MOTORREDUCTORES Y REDUCTORES	
■ Motorreductores WCG20	69
■ Reductores Industriales	70
REPUESTOS MOTORES	75
INFORMACIONES ADICIONALES	80
SERVICIOS WEG	100
DISTRIBUIDORES AUTORIZADOS	101
ASISTENTES TÉCNICOS AUTORIZADOS	104
TÉRMINOS DE GARANTÍA MOTORES	107
TÉRMINOS DE GARANTÍA REDUCTORES	108



## CONFIGURACIÓN CÓDIGO DE PEDIDO

El código de WEG contiene hasta 13 caracteres, distribuidos de la siguiente manera:

<b>XX</b> Aplicación	<b>XXX</b> Potencia (HP)	<b>XX</b> Velocidad (RPM)	<b>X</b> Fases	<b>X</b> Índice de Protección (IP)	<b>X</b> Eficiencia + Norma	<b>X</b> Tensión	<b>XX</b> Adicionales (1)
-------------------------	-----------------------------	------------------------------	-------------------	---------------------------------------	--------------------------------	---------------------	------------------------------

### 1 - APLICACIÓN:

DOS CARACTERES, DEFINE EL PROPÓSITO DE USO DE LA LÍNEA.

PG - Propósito general  
 SD - Severe Duty (Uso Severo)  
 XP - A Prueba de Explosión, áreas clasificadas  
 MG - WMagnet (Imanes Permanentes)  
 MF - Moto Freno  
 WD - WWash (Línea Lavable)  
 MN - WMining (Minería)  
 IE - Nema Premium IEEEE841  
 CD - Compressor Duty

### 2 - POTENCIA (HP):

LOS SIGUIENTES TRES CARACTERES DEFINEN LA POTENCIA EN HP.

.12 - .16 - .25 - .33 - .50 - .75 - 001 - 002  
 - 003 - 004 - 005 - 006 - 007 - 010 - 012  
 - 015 - 020 - 025 - 030 - 040 - 050 - 060  
 - 075 - 100 - 125 - 150 - 175 - 200 - 250  
 - 270 - 300 - 350 - 400 - 450 - 500 - 550  
 - 600 - 650 - 700

### 3 - VELOCIDAD (RPM):

DOS CARACTERES.

36: 3600  
 18: 1800  
 12: 1200  
 09: 900

### 4 - FASES:

UN CARACTER.

1 - Una fase (Monofásico)  
 3 - Tres fases (Trifásico)

### 5 - ÍNDICE DE PROTECCIÓN:

UN CARACTER.

C - IP55 Hierro  
 A - IP55 Aluminio  
 G - IP22 Hierro  
 H - IP21 Lámina  
 K - IP65 Hierro  
 L - IP66 Hierro  
 P - IP55 Lámina  
 D - IP 54 Aluminio

### 6 - EFICIENCIA:

UN CARACTER.

P - Alta Eficiencia IEC IE2  
 Q - Eficiencia Premium IEC IE3  
 W - IEC Super Premium IE4  
 R - IEC Ultra Premium IE5  
 H - High Efficiency NEMA  
 E - Premium Efficiency NEMA  
 V - Super Premium NEMA

### 8 - TENSIÓN:

UN CARACTER.

A - 220/380/440V  
 B - 110/220V  
 C - 208-230/460V  
 D - 220V  
 E - 440V  
 F - 460V  
 G - 480V

### 7 - ADICIONALES:

UNO O DOS CARACTERES.

I - Carcasa Reducida  
 A - Carcasa Superior  
 \* - Bajo consulta de WEG

#### Notas:

- No todos los adicionales son aplicables a todos los motores, deben ser consultados con WEG.
- WEG desarrolla líneas de aplicaciones y uso especiales como: Roller Table, WMining, WWash, Cooling Tower, etc.
- Velocidades especiales pueden ser desarrolladas bajo consulta. (10 Polos en adelante)
- Grado de protección especial como IP56, IP65 y IP66 pueden ser desarrollados.
- Eficiencia Ultra Premium disponibles.
- Otras tensiones disponibles para fabricación.



## OPERACIÓN CON VARIADORES DE VELOCIDAD:

### CONSIDERACIONES RELATIVAS AL SISTEMA DE AISLAMIENTO DEL MOTOR.

El estator bobinado de los motores W22 es suministrado con aislamiento térmico clase F y está apto tanto para el arranque directo de la red como para accionamiento por variador de velocidad. Opcionalmente, los motores pueden ser suministrados con aislamiento térmico de la clase H.

Los motores son suministrados con la tecnología exclusiva de aislamiento WISE® (WEG Insulation System Evolution), que asegura características superiores de aislamiento eléctrico. Los motores son fabricados de acuerdo con la tensión estándar para cada mercado, según lo mostrado abajo, y están aptos para el accionamiento por variador de velocidad, considerando los criterios indicados en la Tabla 1.

Tensión Nominal				
380/660V (50Hz) 220/440V IEC (60Hz)				
230/460V (60Hz) 230/460V NEMA (60Hz)				
Tensión nominal del motor	Tensión de pico en los terminales del motor (fase-fase)	dV/dt en los terminales del motor (fase-fase)	Rise time	Tiempo entre pulsos
$V_n \leq 460V$	$\leq 1.600V$	$\leq 5.200 V/\mu s$	$\geq 0.1 \mu s$	$\geq 6 \mu s$
$460 V < V_n \leq 575V$	$\leq 1.800V$	$\leq 6.500 V/\mu s$		
$575 V < V_n \leq 690V$	$\leq 2.200V$	$\leq 7.800 V/\mu s$		

Tabla 1. Criterios de soportabilidad del sistema de aislamiento de motores de baja tensión.

### Notas

1. Si una o más de las condiciones arriba no es debidamente atendida (incluyendo la frecuencia de conmutación), un filtro de salida (reactor de carga) debe ser instalado en la salida del variador de velocidad.
2. La frecuencia máxima de conmutación recomendada para el variador es 5kHz. Frecuencias de conmutación arriba de este valor pueden acelerar la degradación del sistema aislante del motor y causar daños a los rodamientos.
3. La humedad es un agente agresivo y debe ser evitada para preservar la vida útil del motor. Para motores en inventario, o fuera de operación por largos periodos deben ser usadas resistencias calefactoras para mantener los devanados sin humedad.
4. Motores para uso general con tensión nominal arriba de 460V, que en el momento de la compra no sean indicados para operación con variador de velocidad, son aptos para soportar los refuerzos eléctricos definidos por la tabla arriba para tensión nominal hasta 575V. En caso que tales condiciones no sean integralmente atendidas, filtros deben ser instalados en la salida del variador.
5. Motores para uso general de doble tensión (ej. 380/660V y 400/690V), que, en el momento de la compra no sean indicados para operación con variadores de velocidad, están aptos a la operación con variador de velocidad en la tensión más grande solamente si los límites definidos en la tabla arriba para tensión nominal hasta 460V sean plenamente satisfechos en la aplicación. De lo contrario, filtros de salida deben ser usados.

### Influencia del Variador en la Elevación de Temperatura del Motor

El motor de inducción puede tener un aumento de la temperatura mayor, cuando es alimentado por variador de velocidad, que cuando es alimentado con tensión sinusoidal. Esta sobre-elevación de temperatura es debido a la combinación de dos factores: el aumento de pérdidas ocurrido en el motor, en función de las componentes armónicas de la tensión PWM suministrada por el variador, y la reducción de la eficacia del sistema de refrigeración, cuando el motor opera a bajas frecuencias. Básicamente existen las siguientes soluciones para evitar el sobrecalentamiento del motor:

- Reducción del par nominal (sobredimensionamiento del motor autoventilado);
- Utilización de un sistema de refrigeración independiente (ventilación forzada);
- Utilización del “flujo óptimo” (solución exclusiva WEG).

## Criterios de Reducción de Par (Torque Derating)

Para mantener la temperatura de los motores de inducción WEG dentro de niveles aceptables, cuando son operados con variadores de velocidad, deben ser obedecidos los límites de carga presentados en la figura 1 (para operación en la condición de flujo constante) o 2 (para operación en la condición de flujo óptimo).

### Notas

1. Motores para aplicaciones en atmósferas explosivas deben ser evaluados caso a caso por WEG.
2. Las curvas de Derating presentadas están relacionadas con la elevación de temperatura en el devanado de los motores y no con su clase térmica. Estas curvas determinan solamente limitaciones de par para motores accionados por variadores de velocidad, pero no establecen factores de huelga térmica.
3. El ajuste/precisión de velocidad dependerá del tipo de control del variador y su correcto ajuste.
4. La reducción de par es una solución requerida cuando el motor acciona carga de par constante. Para cargas de par cuadrático normalmente no se necesita aplicar factor de Derating.
5. Bajo solicitud, a partir de la carcasa 90 los motores pueden ser suministrados con sistema de ventilación independiente. En este caso, el motor estará apto a suministrar el par nominal constante de la frecuencia-base de operación hasta 0Hz con cualquier tipo de carga, sin exceder los límites de la clase térmica de su sistema aislante.
6. Para aplicaciones que requiere operación arriba de la rotación-base, cuestiones mecánicas (límites de velocidad para operación segura) deben ser también observadas. Verificar tabla 2.



Figura 1. Curvas de Derating para condición de flujo constante.

## Operación con Flujo Constante

Aplicable cuando el motor es alimentado por cualquier variador de velocidad comercial operando con cualquier tipo de control que no sea la Solución Flujo Óptimo® disponible en los variadores WEG.

## Operación con Flujo Óptimo®

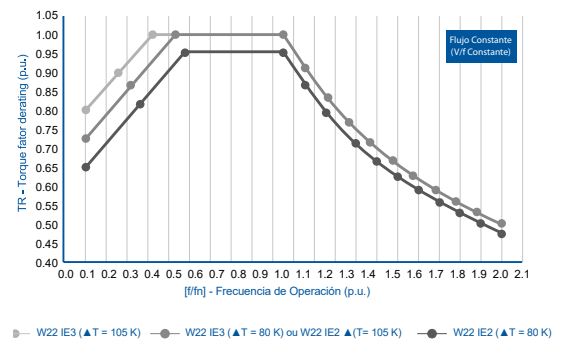
El estudio de la composición de las pérdidas en los motores eléctricos y de su relación con la frecuencia, el flujo, la corriente y la variación de velocidad permitió la determinación de un valor óptimo de flujo magnético para cada rotación. La incorporación de esta solución en los variadores CFW09 y CFW11 permite que haya una continua minimización de las pérdidas en el motor a lo largo de todo su rango de operación, la cual es realizada automáticamente por el variador.

La Solución Flujo Óptimo fue especialmente desarrollada para operaciones en bajas frecuencias y con cargas de par constante, no debiendo ser utilizada con cargas de par variable, o arriba de la frecuencia base, y solo debe ser aplicada cuando:

El motor es WEG, y atiende, como mínimo nivel de eficiencia IE3;

El variador de velocidad es el CFW11, o CFW09 versión 2.40 o posterior.

## Consideraciones Relativas a la Circulación de Corriente Eléctrica por los Cojinetes

Motores hasta la carcasa IEC 280S/M y NEMA 444/5T no requieren características adicionales para la operación con variador de velocidad. A partir de la carcasa 315S/M medidas adicionales deben ser tomadas para impedir la circulación de corriente por los cojinetes. Eso es logrado a través del uso de rodamientos aislados o tapa con la cuba del rodamiento aislada (generalmente puesto en el cojinete trasero) y escobilla de puesta a tierra, generalmente armada en el cojinete delantero. Los motores W22 son normalmente suministrados con los cojinetes protegidos según estas recomendaciones, cuando el accionamiento por variador de velocidad es mencionado en el momento de la compra. Para motores suministrados con cojinetes originalmente desprotegidos (ej. Motores antiguos o motores no especificados para el uso con variador cuando se adquieren) WEG tiene disponible kits para su adecuada modificación.



Figura 2. Curvas de Derating para condición de Flujo Óptimo

### Notas

1. Los valores establecidos en la tabla 2 están relacionados con limitaciones mecánicas. Para operaciones arriba de la velocidad de placa del motor, las limitaciones eléctricas (capacidad de desarrollo de par electromagnético por el motor) deben ser también evaluadas.
2. Los límites establecidos en la tabla 2 están de acuerdo con las recomendaciones de la norma NEMA MG1- parte 30.
3. El valor de sobrevelocidad permitido es de 10% arriba de los valores de la tabla 2 (No excediendo dos minutos de duración), excepto cuando el máximo valor de velocidad segura de operación es el mismo de la velocidad sincrónica en 60 Hz). En estos casos, favor consultar a WEG.
4. Para operación arriba de la velocidad de placa puede ser necesario balanceo especial.
5. La vida de los rodamientos será afectada por el tiempo de operación en velocidades variadas.
6. Para velocidades y potencias nominales no cubiertos por la tabla 2, favor consultar a WEG.

### Kit de Verificación Forzada

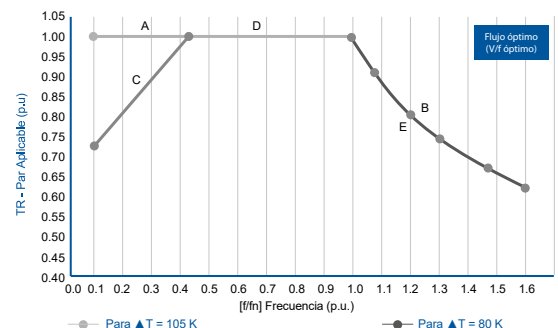
Para aquellos casos donde un sistema independiente de refrigeración se hace necesario, los motores W22 pueden ser suministrados con un Kit de ventilación forzada, según lo ilustrado en la figura 3.

### Encoders

Los motores W22 pueden ser suministrados con encoders para un control de velocidad en circuito cerrado. Los encoders pueden ser suministrados en motores con kit de ventilación forzada o autoventilados.

Cuando se suministran motores autoventilados, los motores no pueden tener doble punta de eje o sombrerete:

Los siguientes modelos de encoder están disponibles para suministro:

- Dynapar - HS35 - 1.024 ppr (hollow shaft)
- Kubler - Model 5020 - 1.024 ppr (hollow shaft)
- Hengstler - RI58 - 1.024 ppr (hollow shaft)
- Line & Linde - XH861 - 1.024 ppr (hollow shaft)
- Hubner Berlín - HOG10 - 1.024 ppr (hollow shaft)
- Hubner Guinzen - FGH4 - 1.024 ppr (shaft)

Obs.: Los encoders descritos son del tipo 1.024 pulsos. Opcionalmente están disponibles modelos de 2.048 pulsos.

Potencia [cv]	Motores Cerrados (TEFC)		
	2 polos	4 polos	6 polos
0.25	7.200	3.600	2.400
0.33			
0.50			
0.75			
1			
1.5			
2	5.400	3.600	2.400
3			
5			
7.5			
10			
15	4.500	2.700	1.800
20			
25			
30			
40	3.600	2.250	1.800
50			
60			
75			
100			
125			
150			
200			
250			
300			
350			
400			
450			
500			

Tabla 2. Rotación máxima (RPM) para operación segura de motores estándar accionados por variadores de velocidad.



Figura 3. Kit de ventilación forzada para los motores W22

Cuando el kit de ventilación forzada esta instalado, la longitud total del motor es conforme las indicaciones de la tabla 3.



## Sistema de Aislamiento para Uso con Variadores (WISE)

El crecimiento del uso de variadores de velocidad ha sido una demanda incesante en todos segmentos industriales en la mayoría de las aplicaciones. Esto resultó en una necesidad inmediata de reevaluación de los motores eléctricos para que los mismos sean aptos para operar bajo las condiciones críticas requeridas por los variadores de velocidad toda vez que el sistema de aislamiento de los motores está comprometido.

Para estar de acuerdo con estos requerimientos, WEG, siendo un fabricante de motores y variadores de velocidad, hizo importantes inversiones en investigación y desarrollo resultando en implementaciones de varias mejoras en el sistema de aislamiento de los motores eléctricos.

Una de estas mejoras es el desarrollo de un sistema de aislamiento único llamado WISE (WEG Insulation System Evolution), incluyendo alambre, cintas aislantes sistema de impregnación, material de impregnación y cables de conexión.

### WISE

Los motores WEG poseen un sistema de aislamiento de última generación para aplicaciones con variadores de velocidad. Picos de tensión y aumento de la tasa de tensión durante la operación con variadores (dV/dT) generados por sistemas de conexión con tecnología IGBT pueden reducir la vida útil de un motor estándar en 75% (con tecnologías inadecuadas para uso con variadores).

La tabla 1 de la página 1/5 muestra la capacidad del sistema WISE en relación a los picos de tensión dv/dt para frecuencias de conexión hasta 5KHz.

Estos valores son significativamente mayores a los requeridos por norma para equipamientos alimentados con tensión senoidal (Para redes de 440V equivalentes a picos de tensión de 865V y 0.14V/ms). Esta evolución extraordinaria es el resultado de investigaciones hechas por WEG sobre los efectos de los variadores en los motores.

Picos de tensión y armónicas pueden aparecer también en otras situaciones independientemente del uso con variadores. Algunos ejemplos son los picos de tensión producidos por la manipulación de red o armónicas generadas por hornos de inducción. De esta manera WEG extendió los beneficios del sistema de aislamiento WISE para todos sus motores eléctricos trifásicos.

El exclusivo alambre esmaltado fabricado en WEG es una característica estándar en todos los motores y es hasta 6 veces más resistente a sobrecargas parciales y con calidad superior a las normas de los mercados mundiales.

### Principales beneficios:

- Mejor protección contra picos de tensión
- Mejor intercambio de calor
- Aumento de la vida útil.

Carcasa	Polos	Longitud total del motor	
		Sin ventilación forzada	Con ventilación forzada
90S	Todos	304	548
L90S	Todos	335	579
90L	Todos	329	573
L90L	Todos	360	604
100L	Todos	376	646
L100L	Todos	420	690
112M	Todos	393	660
L112M	Todos	423	690
132S	Todos	452	715
132M	Todos	490	753
132M/L	Todos	515	778
160M	Todos	598	855
160L	Todos	642	899
180M	Todos	664	908
180L	Todos	702	946
200M	Todos	729	976
200L	Todos	767	1.014
225S/M	2P	856	1.140
	4-8P	886	1.170
250S/M	2P	965	1.217
	4-8P	965	1.217
280S/M	2P	1.071	1.348
	4-8P	1.101	-
315S/M	2P	1.244	1.459
	4-8P	1.274	1.489
315L	2P	1.353	1.568
	4-8P	1.383	1.598
355M/L	2P	1.442	1.816
	4-8P	1.482	1.856
355A/B	2P	1.637	2.011
	4-8P	1.677	-

Tabla 3. Dimensiones de la ventilación forzada

### ¡¡CONOZCA MÁS!!

Informaciones más detalladas sobre aplicaciones de motores de inducción alimentados por variadores de velocidad pueden ser ubicados en la Guía Técnica – Motores de Inducción alimentados por variadores de velocidad PWM, disponibles para descarga en [www.weg.net](http://www.weg.net)

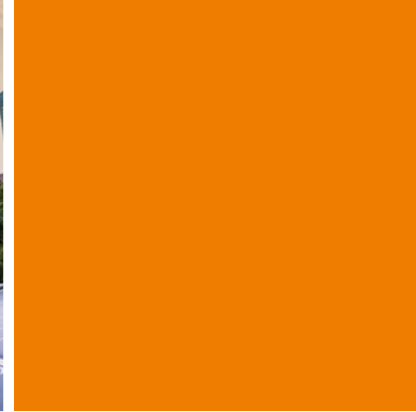

**MOTORES TRIFÁSICOS  
IEC - NEMA**





**NUEVO**  
**W12**

EL MOTOR  
PROYECTADO PARA  
**SU NEGOCIO**



La nueva línea de motores eléctricos W12 fue desarrollada para ofrecer versatilidad y eficiencia.

Con bridas, patas, tapas y caja de conexión en polímero industrial de alta resistencia y carcasa en aluminio inyectado, el motor tiene el menor peso para aplicaciones robustas, lo que le otorga aún más posibilidades.

Todo eso con la garantía, tecnología y confiabilidad de la marca WEG.





## MOTORES USO GENERAL TRIFÁSICOS W12 EFICIENCIA PREMIUM IE3 – TEFC (IP54)



### Motores con y sin ventilación

Los motores W12 poseen como característica estándar el sistema de refrigeración con ventilador externo (TEFC), donde la tapa deflectora garantiza el aumento de la eficiencia de ventilación, manteniendo el motor refrigerado con menor esfuerzo.

Como opcional, cuando son instalados en flujo de aire adecuado a su operación, los motores W12 pueden operar sin ventilador (TEAO).

### Carcasa en aluminio

Además de proporcionar reducción de masa, garantiza, la disipación térmica y la rigidez mecánica para las aplicaciones.

### Versatilidad

Los motores W12 poseen sistema de enganche rápido snap fit para fijación de la tapa de la caja de conexión, tapa deflectora y patas. Para los motores de las carcasas W63 y W71, las patas pueden ser montadas en las posiciones de 90°, 180° y 270°, a partir de la caja de conexión, permitiendo la variación de la forma constructiva y diversas combinaciones para la más completa adecuación a las aplicaciones.

### Intercambiabilidad

Bridas y patas intercambiables con las carcasas IEC56, 63 y 71.

### Características eléctricas:

- Aislamiento clase "F" (elevación de temperatura clase "B" – 80K)
- Temperatura ambiente 40°C a 1000msnm
- Tensión:
  - Trifásico: 220/380/440 V
- Factor de servicio: 1.15

### Características mecánicas:

- Carcasa en inyección de aluminio
- Protección TEFC (Totalmente cerrado con ventilación exterior)
- Forma constructiva: B14T, B34, B5 y B35
- IP54
- Bridas, patas, cajas de conexión y tapas en polímero industrial de alta resistencia.



MOTORES TRIFÁSICOS IEC

MOTORES TRIFÁSICOS NEMA

MOTORES INDUSTRIALES

MOTORES MONOFÁSICOS

MOTORREDUCTORES Y REDUCTORES

REPUESTOS MOTORES

INFORMACIONES ADICIONALES

## MOTORES TRIFÁSICOS W12 MULTIMONTAJE CARCASA EN ALUMINIO - USO GENERAL



### IEC IE3 EFICIENCIA PREMIUM



Referencia	Potencia		RPM	Carcasa	Eficiencia (%)	Factor de Potencia	Corriente Nominal [A]			Factor de Servicio	Masa aprox. [Kg]	Código	Precio COP \$
	HP	kW					220V	380V	440V				
PG.12363DQA	0,12	0,09	3600	63	42,5	0,45	1,24	0,72	*	1,15	-	Consultar	\$ 828.000
PG.12183DQA			1800	63	47	0,45	1,12	0,65	*	1,15	-	Consultar	\$ 821.000
PG.16363DQA	0,16	0,12	3600	63	62	0,76	0,67	0,39	*	1,15	4,1	Consultar	\$ 862.000
PG.16183DQA			1800	63	66	0,66	0,72	0,42	*	1,15	5,7	Consultar	\$ 862.000
PG.25363DQA	0,25	0,18	3600	63	65,6	0,72	1	0,58	*	1,15	4,1	Consultar	\$ 883.000
PG.25183DQA			1800	63	69,5	0,68	0,9	0,52	0,52	1,15	6,4	15656335	\$ 883.000
PG.33363DQA	0,33	0,25	3600	63	69,5	0,75	1,18	0,68	0,72	1,15	4,8	16639580	\$ 895.000
PG.33183DQA			1800	63	73,4	0,67	1,33	0,77	*	1,15	7,5	15656286	\$ 911.000
PG.50363DQA	0,5	0,37	3600	63	73,4	0,78	1,7	0,98	*	1,15	5,8	15656389	\$ 927.000

MOTORES TRIFÁSICOS IEC

MOTORES TRIFÁSICOS NEMA

MOTORES INDUSTRIALES

MOTORES MONOFÁSICOS

MOTORREDUCTORES Y REDUCTORES

REPUESTOS MOTORES

INFORMACIONES ADICIONALES

## MOTORES TRIFÁSICOS W21 MULTIMONTAJE CARCASA EN ALUMINIO - USO GENERAL EFICIENCIA PREMIUM IE3 TEFC (IP55)



### Características Eléctricas:

- Aislamiento clase "F" (elevación de temperatura clase "B" - 80K)
- Temperatura ambiente 40°C a 1000msnm
- Tensión
  - 220/440 V (hasta carcasa 90S/L)
  - 220/380/440 V (a partir de carcasa 100L)
- Factor de servicio: 1,15
- Categoría: N
- Régimen continuo: S1
- Placa de bornes (6 terminales)
- Termistores (1 por fase) para desconexión (desde carcasa 160 hasta 200)

### Características Mecánicas:

- Carcasa en Aluminio
- Patas desmontables (Multi-montaje)
- Rotor en la jaula de ardilla (aluminio inyectado)
- Protección TEFC (Totalmente cerrado con ventilación exterior)
- Forma constructiva B3T
- IP55
- Material del eje: acero AISI 1040/45
- Dreno de goma
- Rosca métrica en la entrada de los cables
- Sello V'Ring



#### CONFIABILIDAD

Motores W21 en aluminio ofrecen todos los beneficios de la línea W22, con construcción más ligera y la flexibilidad ofrecida por sus diseños multimontaje.



#### CONSTRUCCIÓN FLEXIBLE

Patatas removibles permiten montajes flexibles; el diseño permite cambiar fácilmente sin necesidad de mecanizado, ventajas en la estandarización, flexibilidad de stock e intercambiabilidad.





## MOTORES TRIFÁSICOS W21 MULTIMONTAJE CARCASA EN ALUMINIO - USO GENERAL

### IEC IE3 EFICIENCIA PREMIUM



Referencia	Potencia		RPM	Carcasa	Eficiencia (%)	Factor de Potencia	Corriente Nominal [A]			Factor de Servicio	Masa aprox. (Kg)	Código	Precio COP \$
	HP	kW					220V	380V	440V				
PG.25183AQA	0,25	0,18	1800	63	70	0,7	0,964	*	0,482	1,15	5,9	15248225	\$ 1.044.000
PG.33183AQA	0,33	0,25	1800	63	13,4	0,67	1,33	*	0,67	1,15	8,2	Consultar	\$ 1.090.000
PG.50363AQA			3600	63	73,4	0,81	1,63	*	0,815	1,15	6,1	15404975	\$ 1.223.000
PG.50183AQA	0,5	0,37	1800	71	78,2	0,7	1,78	*	0,89	1,15	7,9	15246142	\$ 1.274.000
PG.50123AQA			1200	80	75,3	0,75	1,72	*	0,86	1,15	12,5	Consultar	\$ 1.656.000
PG.75363AQA			3600	71	76,8	0,87	2,16	*	1,08	1,15	7,4	16513350	\$ 1.348.000
PG.75183AQA	0,75	0,55	1800	80	81,1	0,77	2,31	*	1,16	1,15	10,5	15246143	\$ 1.298.000
PG.75123AQA			1200	90S/L	81,7	0,68	2,59	*	1,3	1,15	19	Consultar	\$ 1.910.000
PG001363AQA			3600	71	82,5	0,84	2,83	*	1,42	1,15	8,4	15404977	\$ 1.507.000
PG001183AQA	1	0,75	1800	90S/L	85,4	0,79	2,92	*	1,46	1,15	15,7	15246145	\$ 1.593.000
PG001123AQA			1200	90S/L	82,5	0,68	3,5	*	1,75	1,15	18,4	15246250	\$ 2.451.000
PG1.5363AQA			3600	80	84,6	0,83	4,11	*	2,06	1,15	10,6	15246091	\$ 1.596.000
PG1.5183AQA	1,5	1,1	1800	90S/L	86,5	0,8	4,18	*	2,09	1,15	17,5	15246146	\$ 1.988.000
PG1.5123AQA			1200	L100L	87,5	0,68	4,86	2,81	2,43	1,15	38	15351854	\$ 2.679.000
PG002363AQA			3600	80	85,7	0,85	5,41	*	2,71	1,15	13,4	15405029	\$ 2.045.000
PG002183AQA	2	1,5	1800	90S/L	86,5	0,8	5,68	*	2,84	1,15	18,5	15246147	\$ 2.278.000
PG002123AQA			1200	L112M	88,5	0,68	6,54	3,79	3,27	1,15	42	15351855	\$ 3.134.000
PG003363AQA			3600	90S/L	86,5	0,85	7,86	*	3,93	1,15	17,8	15405030	\$ 2.473.000
PG003183AQA	3	2,2	1800	100L	89,5	0,79	8,16	4,72	4,08	1,15	26	15246208	\$ 2.791.000
PG003123AQA			1200	L112M	89,5	0,68	9,48	5,49	4,74	1,15	47	15351856	\$ 3.674.000
PG004363AQA			3600	L90S/L	88,5	0,82	10,8	*	5,42	1,15	23	15246092	\$ 2.841.000
PG004183AQA	4	3	1800	112M	89,5	0,79	11,1	6,45	5,57	1,15	33,4	16513351	\$ 3.159.000
PG004123AQA			1200	132S	89,5	0,72	12,2	7,07	6,11	1,15	54,4	16513349	\$ 4.880.000
PG005363AQA			3600	100L	88,6	0,85	12,9	7,47	6,45	1,15	25,2	15246093	\$ 3.189.000
PG005183AQA	5	3,7	1800	112M	89,5	0,8	13,6	7,85	6,78	1,15	36,6	15246211	\$ 3.608.000
PG005123AQA			1200	132S	89,5	0,71	15,3	8,85	7,64	1,15	56,9	15246252	\$ 5.299.000
PG006363AQA			3600	112M	89,4	0,88	15	8,7	7,51	1,15	34,2	15405031	\$ 3.881.000
PG006183AQA	6	4,5	1800	112M	89,5	0,8	16,5	9,55	8,25	1,15	36,8	15248227	\$ 4.345.000
PG006123AQA			1200	132M	89,5	0,72	18,3	10,6	9,15	1,15	75	Consultar	\$ 5.787.000
PG007363AQA			3600	112M	89,7	0,87	18,5	10,7	9,25	1,15	33,5	15246094	\$ 4.456.000
PG007183AQA	7,5	5,5	1800	S132S	91,7	0,82	19,2	11,1	9,6	1,15	51,2	16513348	\$ 4.755.000
PG007123AQA			1200	L132M	91	0,72	22	12,8	11	1,15	78	15351857	\$ 6.565.000
PG010363AQA			3600	132S	90,6	0,87	10	5,8	5	1,15	53,6	15246095	\$ 5.392.000
PG010183AQA	10	7,5	1800	132S	92	0,84	25,4	14,7	12,7	1,15	57,4	15246214	\$ 5.981.000
PG010123AQA			1200	160M/L	91	0,82	26,4	15,3	13,2	1,15	109	15351868	\$ 9.350.000

MOTORES TRIFÁSICOS IEC

MOTORES TRIFÁSICOS NEMA

MOTORES INDUSTRIALES

MOTORES MONOFÁSICOS

MOTORREDUCTORES Y REDUCTORES

REPUESTOS MOTORES

INFORMACIONES ADICIONALES



## MOTORES TRIFÁSICOS W21 MULTIMONTAJE CARCASA EN ALUMINIO - USO GENERAL

### IEC IE3 EFICIENCIA PREMIUM



Referencia	Potencia		RPM	Carcasa	Eficiencia (%)	Factor de Potencia	Corriente Nominal [A]			Factor de Servicio	Masa aprox. (Kg)	Código	Precio COP \$
	HP	kW					220V	380V	440V				
PG012363AQA	12,5	9,2	3600	132M	91,2	0,89	29,8	17,3	14,9	1,15	61,1	15246096	\$ 6.028.000
PG012183AQA			1800	132M	91,7	0,83	31,7	18,4	15,9	1,15	75	15246215	\$ 6.872.000
PG015363AQA	15	11	3600	132M	91,5	0,89	35,4	20,5	17,7	1,15	64,8	15246097	\$ 7.442.000
PG015183AQA			1800	160M/L	92,4	0,81	38,5	22,3	19,3	1,15	109	15246216	\$ 7.663.000
PG015123AQA			1200	160M/L	91,7	0,78	40,4	23,4	20,2	1,15	143	Consultar	\$ 11.898.000
PG020363AQA	20	15	3600	160M/L	92	0,86	49,8	28,8	24,9	1,15	98,5	15246138	\$ 9.336.000
PG020183AQA			1800	160M/L	93	0,79	53,5	31	26,8	1,15	118	15246217	\$ 10.151.000
PG020123AQA			1200	180M/L	91,7	0,87	49,4	28,6	24,7	1,15	184	Consultar	\$ 15.455.000
PG025363AQA	25	18,5	3600	160M/L	92	0,85	62,1	36	31,1	1,15	119	16201583	\$ 10.892.000
PG025183AQA			1800	180M/L	93,6	0,83	62,5	36,2	31,3	1,15	163	15246248	\$ 13.060.000
PG025123AQA			1200	180M/L	93	0,87	59,9	34,7	30	1,15	225	Consultar	\$ 18.994.000
PG030363AQA	30	22	3600	160M/L	92	0,87	72,1	41,7	36,1	1,15	111	15246139	\$ 14.117.000
PG030183AQA			1800	180M/L	93,6	0,83	74,3	43	37,1	1,15	171	15246249	\$ 16.333.000
PG030123AQA			1200	200M/L	93	0,83	74,8	43,3	37,4	1,15	271	Consultar	\$ 23.353.000
PG040363AQA	40	30	3600	200M/L	93,1	0,85	99,5	57,6	49,8	1,15	232	Consultar	\$ 19.351.000
PG040183AQA			1800	200M/L	94,1	0,84	99,7	57,7	49,8	1,15	222	15405036	\$ 22.386.000
PG050363AQA	50	37	3600	200M/L	93,5	0,86	121	70,1	60,5	1,15	255	Consultar	\$ 22.248.000
PG050183AQA			1800	200M/L	94,5	0,82	125	72,4	62,5	1,15	286	16235624	\$ 25.738.000

\*Datos eléctricos y mecánicos sujetos a cambios

\*\* Imagen de Referencia

MOTORES TRIFÁSICOS IEC

MOTORES TRIFÁSICOS NEMA

MOTORES INDUSTRIALES

MOTORES MONOFÁSICOS

MOTORREDUCTORES Y REDUCTORES

REPUESTOS MOTORES

INFORMACIONES ADICIONALES



# MOTORES TRIFÁSICOS W22

## CARCARA EN HIERRO - SEVERE DUTY

### EFICIENCIA PREMIUM IE3

### TEFC (IP55)

#### Características Eléctricas:

- Aislamiento clase "F" (elevación de temperatura clase "B" - 80K)
- Temperatura ambiente 40°C a 1000msnm
- Tensión 220/380/440 V - 60 Hz
- Factor de servicio: 1.25 (1.15 carcasa 355M/L)
- Categoría: N
- Régimen continuo: S1
- Placa de bornes (6 terminales)
- Termistores (1 por fase) para desconexión (a partir de la carcasa 160)



#### Apto para aplicaciones con VFD hasta 460 V:

- Ver criterios en las páginas 1/5, 1/6, 1/7 Y 1/8; curvas de desempeño de cada motor disponibles en [www.weg.net/co](http://www.weg.net/co)

#### Características Mecánicas:

- Rotor en la jaula de ardilla (aluminio inyectado)
- Protección TEFC (Totalmente cerrado con ventilación exterior)
- Forma constructiva B3L(D)
- IP55 (carcasas 63 a 200)
- IPW55 (carcasa 225S/M y superior)
- Anillos de fijación de los rodamientos (carcasa 160 y superior)
- Con engrasadores (carcasa 225S/M y superior)
- Material del eje: acero AISI 1040/45 (4140 para 355M/L)
- Dreno de goma
- Rosca métrica en la entrada de los cables
- Brazo extensor a partir de la carcasa 225
- Sello V'Ring (carcasa 63 a 200)
- Sello Wseal (carcasa 225S/M y superior)
- Tapa trasera aislada en la carcasa 315 y 355



#### BAJO COSTO OPERACIONAL TOTAL

Un producto que puede operar la mayoría de su vida útil consumiendo el mínimo de energía posible con altos niveles de productividad operando continuamente sin paradas no planeadas y con alta eficiencia, consecuentemente generando el máximo valor al usuario – esto es lo que se encuentra por detrás del concepto W22.



#### VERSATIBILIDAD

El nuevo concepto W22 permite que la caja de conexiones sea montada arriba, en la derecha o izquierda usando un extensor sin desmontar el motor completo, reduciendo de esta manera el tiempo de modificación y almacenados.



#### HECHO PARA DURAR

Los motores W22 son construidos utilizando hierro gris de alta calidad de las Propias fundiciones de WEG, asegurando máxima durabilidad y alto rendimiento en condiciones adversas. El diseño de la tapa deflector suministra grande resistencia a impactos. Además, las tapas fueron diseñadas para mejorar la disipación del calor.

## MOTORES TRIFÁSICOS W22 CARCASA EN HIERRO - SEVERE DUTY



### Sistema de ventilación

El sistema de ventilación totalmente rediseñado para garantizar mayor flujo de aire através de toda carcasa del motor manteniendo bajas temperaturas de operación y asegurando fiabilidad y aumento de la vida útil. El concepto aerodinámico de la tapa deflectora aumenta efectivamente el flujo de aire, minimizando perdidas debido a recirculación de aire entre ventilador y tapa deflectora. El ventilador fue desarrollado para suministrar una estructura robusta y reducir el nivel de ruido. La caja de conexiones (para las carcasas 225S/M hasta 355A/B) y las argollas de izaje fueron reubicadas para permitir mejor flujo de aire.

Este sistema de ventilación también contribuye para:

- Temperatura de los rodamientos más fría aumentando el intervalo de relubricación.
- Bajo nivel de ruido de acuerdo con las más exigentes normas de Seguridad y Salud.
- Reducción de la temperatura de operación general resultando en un uso más eficiente de material.

### Caja de conexiones

Mayor espacio interno y bloque de conexiones más accesible al usuario, contribuyendo para conexión y manejo más fácil de los cables. Las dimensiones fueron optimizadas para ofrecer mayor espacio para entrada de cables de la red y conexiones auxiliares, resultando un fácil montaje. La caja de conexiones puede ser montada arriba en la derecha o la izquierda del motor utilizando la misma carcasa.

Para las carcasas 225S/M hasta 355A/B el sistema de conexión de la caja de conexiones permite fácil alteración de la forma constructiva del motor, sin la necesidad de desmontaje del rotor, reduciendo el tiempo para modificación e ítems de almacenado.

### Estructura de la Carcasa

La caja de conexiones (para las carcasas 225S/M hasta 355A/B) fue colocada próxima de la tapa delantera resultando en la reducción de la temperatura de los rodamientos y nivel de ruido, una vez que el flujo de aire fue mejor distribuido a través de la carcasa. Los pies del motor son sólidos suministrando mayor resistencia contra vibración. Para las carcasas 160M hasta 355A/B, el diseño de la carcasa tiene puntos que pueden ser utilizados como provisiones para sensores de vibración como característica estándar.

- Reducción de la temperatura del motor.
- Argollas de izaje reubicadas - fácil manejo en la aplicación.
- Provisión para sensores de vibración - carcasa y tapas con provisiones a 90° una de la otra de acuerdo con recomendaciones técnicas de mantenimiento (carcasas 160M hasta 355A/B).
- Análisis de vibración más fácil y segura.
- Pies sólidos - resistencia mejorada cuando operando en aplicación de alta vibración y también ofrece fácil alineamiento en la instalación.

### Exclusivo sistema de sellado de los rodamientos

Aumenta la vida útil del motor en ambientes adversos y facilita la transformación del grado de protección de los motores almacenados en las sucursales y distribuidores, reduciendo los ítems de almacén (repuestos). El grado de protección estándar es IP55. Puede ser fácilmente aumentado para IP65 por medio del conjunto adaptador WEG, que comprende una caja sobresaliente con nuevo sellado de los soportes para una mayor protección contra el ingreso de polvo y agua, y permitiendo la utilización de limpieza a altas presiones. Este conjunto puede ser suministrado para montaje por el cliente o por los Asistentes Técnicos Autorizados WEG.

### Sistema de Aislamiento WISE®

Los menores niveles de temperatura permiten mejorar mucho más las características del exclusivo sistema WISE® de WEG, lo cual ofrece una resistencia más prolongada a degradación del aislamiento debido a la temperatura a través del mejoramiento de los materiales que componen el sistema, tales como: alambre, filmes aislantes, sistema de impregnación, barniz, cables y otros componentes.

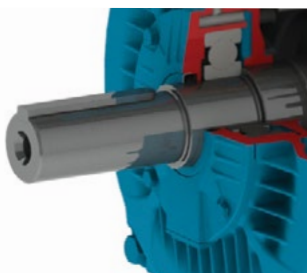

# MOTORES TRIFÁSICOS W22 CARCASA EN HIERRO - SEVERE DUTY



## Diseño de los componentes

### Caja de conexiones

- Mejor calidad en las conexiones.
- Facilidad de manejo de los cables durante la instalación.
- Mayor espacio disponible para instalación de accesorios.
- Fácil mantenimiento.

### Sistema de enfriamiento

#### Tapa deflectora

- Concepto aerodinámico
- Reducción del nivel de ruido
- Fácil montaje
- Mejor distribución del flujo de aire arriba de la carcasa
- Aumento de la resistencia mecánica

#### Ventilador

- Reducción del número de aletas
- Estructura del núcleo del ventilador reforzada
- Reducción del ruido
- Aumento del flujo de aire
- Ventilador con mayor rigidez

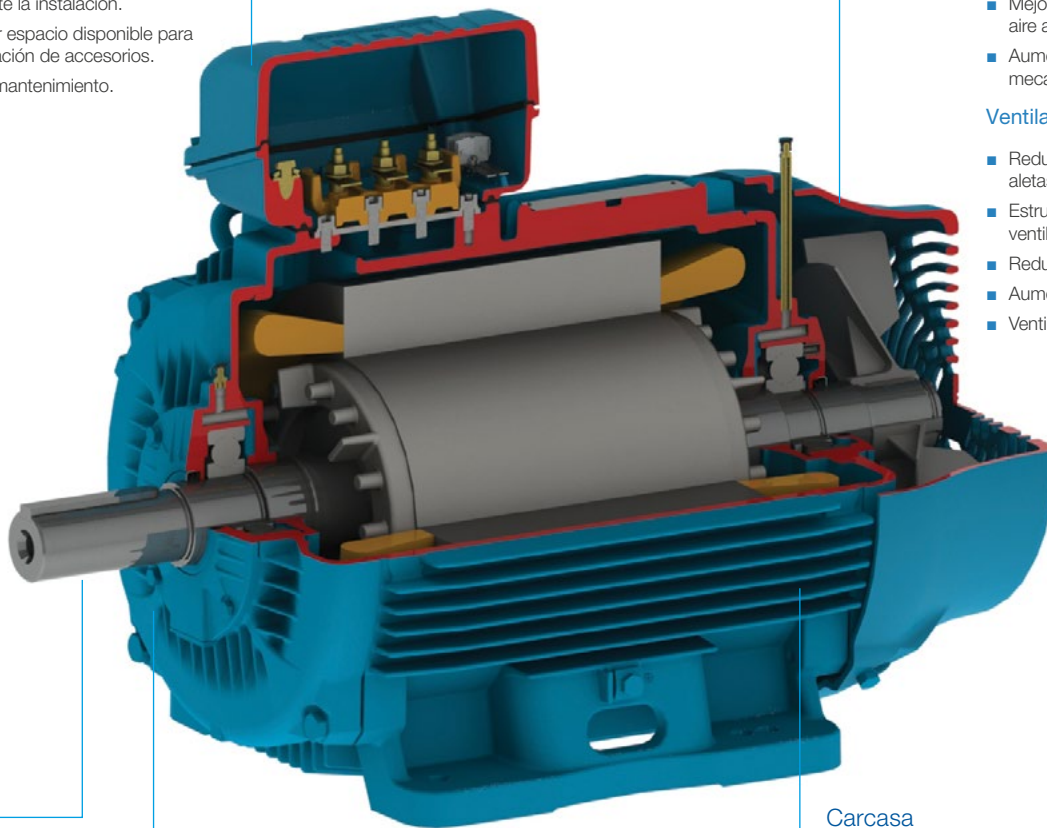

### Tapas

- Estructura de la tapa reforzada.
- Superficie aletada para mejor disipación del calor del rodamiento.

### Anillos de Fijación de los Rodamientos

- Estructura de la tapa reforzada.
- Estructura reforzada para evitar deformación durante el mecanizado.

### Carcasa

- Cambio en la posición de la caja de conexiones
- Temperatura reducida en los bobinados y rodamientos
- Reducción del nivel de ruido



### DURABILIDAD

El hierro fundido utilizado en la fabricación de los motores industriales es producido dentro de WEG, con alto estándar de calidad. Asociando la calidad del hierro gris a las ventajas de un diseño innovador, los componentes producidos en hierro fundido confieren a la línea W22 mayor resistencia al impacto y mejor disipación térmica, asegurando mayor durabilidad y confiabilidad en condiciones adversas.



### APLICACIONES CON VARIADORES

El exclusivo sistema de aislamiento WISE® utilizado en la línea W22 aumenta la resistencia dieléctrica de los bobinados, permitiendo operaciones con variadores de velocidad hasta 575 V sin la necesidad de modificaciones adicionales, lo que resulta en flexibilidad y aumento de la vida útil del motor.



### EXTENSIONES DE LA LÍNEA PARA EL FUTURO

La plataforma W22, ofreciendo alta eficiencia y bajo costo de mantenimiento, será la base para futuros desarrollos de WEG. Por ejemplo, así como los nuevos motores de imanes permanentes y a prueba de explosión, un diseño Eco (Ecológico) de motores compactos con materiales de fabricación optimizados están siendo desarrollados ofreciendo una relación potencia/carcasa reducida



## MOTORES TRIFÁSICOS W22 CARCASA EN HIERRO - SEVERE DUTY



### IEC IE3 EFICIENCIA PREMIUM



Referencia	Potencia		RPM	Carcasa	Eficiencia (%)	Factor de Potencia	Corriente Nominal (A)			Factor de Servicio	Masa Aprox. (Kg)	Código	Precio COP \$
	HP	kW					220V	380V	440V				
SD.50363CQA	0,5	0,37	3600	63	73,4	0,83	1,59	0,92	0,9	1,25	7,7	16621301	\$ 1.301.000
SD.50183CQA			1800	71	78,2	0,72	1,78	-	0,89	1,25	8,5	16621304	\$ 1.340.000
SD.50123CQA			1200	80	75,3	0,75	1,72	-	0,86	1,25	12,5	Consultar	\$ 1.902.000
SD.50093CQA			900	90S	72	0,6	2,24	-	1,12	1,25	19,5	Consultar	\$ 2.623.000
SD.75363CQA	0,75	0,55	3600	71	76,8	0,88	2,14	1,24	1,17	1,25	7,5	16620894	\$ 1.321.000
SD.75183CQA			1800	80	81,1	0,79	2,25	1,3	1,29	1,25	14,3	16621298	\$ 1.290.000
SD.75123CQA			1200	90S	81,7	0,67	2,63	-	1,32	1,25	19	Consultar	Consultar
SD.75093CQA			900	90L	74	0,6	3,26	-	1,63	1,25	23	Consultar	Consultar
SD001363CQA	1	0,75	3600	71	80,5	0,84	2,92	1,69	1,46	1,25	9	15331096	\$ 1.571.000
SD001183CQA			1800	90S	84	0,72	3,26	1,89	1,63	1,25	19,9	15331270	\$ 1.691.000
SD001123CQAI			1200	90L	82,5	0,68	3,5	-	1,75	1,25	23	15332307	\$ 2.359.000
SD001093CQA			900	L90L	75,5	0,6	4,34	2,51	2,17	1,25	25	15331708	\$ 2.874.000
SD1.5363CQA	1,5	1,1	3600	80	84	0,83	4,15	2,4	2,07	1,25	14	15331094	\$ 1.705.000
SD1.5183CQA			1800	L90S	86,5	0,8	4,18	2,42	2,09	1,25	22	15331310	\$ 2.077.000
SD1.5123CQA			1200	L100L	87,5	0,65	5,08	2,94	2,54	1,25	38	15331620	\$ 2.984.000
SD1.5093CQA			900	100L	81,4	0,6	5,92	3,43	2,96	1,25	33	15331626	\$ 3.596.000
SD002363CQA	2	1,5	3600	L80	85,5	0,85	5,42	3,41	2,71	1,25	16,3	15331093	\$ 2.179.000
SD002183CQA			1800	90L	86,5	0,8	5,68	3,29	2,84	1,25	23	15331311	\$ 2.376.000
SD002123CQA			1200	112M	88,5	0,68	6,54	3,79	3,27	1,25	42	15331392	\$ 3.778.000
SD002093CQA			900	112M	84,5	0,66	7,06	4,09	3,53	1,15	42	15331709	\$ 4.985.000
SD003363CQA	3	2,2	3600	L90S	86,5	0,85	7,86	4,55	3,93	1,25	23,7	15331092	\$ 2.641.000
SD003183CQA			1800	100L	89,5	0,79	8,16	4,72	4,08	1,25	33	15331312	\$ 2.919.000
SD003123CQA			1200	L112M	89,5	0,68	9,48	5,49	4,74	1,25	47	15331621	\$ 4.601.000
SD003093CQA			900	132M	86,5	0,72	9,28	5,37	4,64	1,25	75	15331458	\$ 7.188.000
SD004363CQA	4	3	3600	L90L	88,5	0,82	10,8	6,25	5,4	1,25	23	15331090	\$ 3.032.000
SD004183CQA			1800	112M	89,5	0,79	11,1	6,45	5,57	1,25	42	15331313	\$ 3.043.000
SD004123CQA			1200	132S	89,5	0,72	12,2	7,06	6,1	1,25	62	15331545	\$ 4.471.000
SD004093CQA			900	132M	86,6	0,72	12,6	7,31	6,31	1,25	74	16688608	\$ 7.569.000
SD005363CQA	5	3,7	3600	100L	88,6	0,86	12,7	7,35	6,35	1,25	32	15331089	\$ 3.396.000
SD005183CQA			1800	112M	89,5	0,8	13,6	59,7	6,78	1,25	44	15893560	\$ 3.767.000
SD005123CQA			1200	132S	89,5	0,71	15,3	8,86	7,65	1,25	63	15331546	\$ 5.652.000
SD005093CQA			900	132M/L	86,5	0,72	15,6	9,03	7,8	1,25	90	15331624	\$ 8.317.000
SD006363CQA	6	4,5	3600	112M	89,4	0,88	15	8,68	7,5	1,25	40	15330907	\$ 4.144.000
SD006183CQA			1800	112M	89,5	0,8	16,5	9,55	8,25	1,25	44	16254015	\$ 4.549.000
SD006123CQA			1200	132M	89,5	0,72	18,3	10,6	9,15	1,25	75	15331618	\$ 6.175.000
SD007363CQA	7,5	5,5	3600	112M	89,7	0,87	18,5	10,7	9,25	1,25	43	15330906	\$ 4.759.000
SD007183CQA			1800	132S	91,7	0,82	19,2	11,1	9,6	1,15	67	16688609	\$ 4.972.000
SD007123CQA			1200	132M	91	0,73	21,8	12,6	10,9	1,25	80	Consultar	\$ 7.008.000
SD007093CQA			900	160M	88,4	0,71	23	13,3	11,5	1,25	134	15331711	\$ 13.058.000
SD010363CQA	10	7,5	3600	132S	90,6	0,87	25	14,5	12,5	1,25	67	15325130	\$ 5.759.000
SD010183CQA			1800	132S	92	0,84	25,4	14,7	12,7	1,25	72	15325502	\$ 6.251.000
SD010123CQA			1200	160M	91	0,79	27,4	15,9	13,7	1,25	116	15325503	\$ 9.182.000
SD010093CQA			900	160L	90	0,7	31,2	18,1	15,6	1,25	148	15331622	\$ 13.752.000

MOTORES TRIFÁSICOS IEC

MOTORES TRIFÁSICOS NEMA

MOTORES INDUSTRIALES

MOTORES MONOFÁSICOS

MOTORREDUCTORES Y REDUCTORES

REPUESTOS MOTORES

INFORMACIONES ADICIONALES



## MOTORES TRIFÁSICOS W22 CARCASA EN HIERRO - SEVERE DUTY

### IEC IE3 EFICIENCIA PREMIUM

Referencia	Potencia		RPM	Carcasa	Eficiencia (%)	Factor de Potencia	Corriente Nominal (A)			Factor de Servicio	Masa Aprox. (Kg)	Código	Precio COP \$
	HP	kW					220V	380V	440V				
SD012363CQA	12,5	9,2	3600	132M	91,2	0,89	29,8	17,3	14,9	1,25	79,3	15325133	\$ 6.432.000
SD012183CQA			1800	132M/L	92,3	0,84	31,2	18,1	15,6	1,25	83,2	15325263	\$ 7.184.000
SD012123CQA			1200	160M	91,7	0,78	33,8	19,6	16,9	1,25	122	15325445	\$ 12.497.000
SD012093CQA			900	180M	90	0,78	34,4	19,9	17,2	1,25	169	Consultar	\$ 17.643.000
SD015363CQA	15	11	3600	132M	91,5	0,88	35,8	20,7	17,9	1,25	78	15325135	\$ 7.945.000
SD015183CQA			1800	160M	92,4	0,81	38,6	22,3	19,3	1,25	112	16639851	\$ 7.730.000
SD015123CQA			1200	160M	91,7	0,8	39,4	22,8	19,7	1,25	140	15325446	\$ 13.251.000
SD015093CQA			900	180L	90	0,78	41,2	23,9	20,6	1,25	185	Consultar	\$ 19.772.000
SD020363CQA	20	15	3600	160M	92,2	0,87	49	28,4	24,5	1,25	121	15325179	\$ 10.179.000
SD020183CQA			1800	160M	93	0,82	51,6	29,9	25,8	1,25	139	14504319	\$ 10.764.000
SD020123CQA			1200	180M	92,2	0,85	50,2	29,1	25,1	1,25	166	13255795	\$ 16.860.000
SD020093CQA			900	180L	91,5	0,79	54,4	31,5	27,2	1,25	196	Consultar	\$ 23.526.000
SD025363CQA	25	18,5	3600	160M	92,8	0,87	60,2	34,9	30,1	1,25	128	15325182	\$ 11.880.000
SD025183CQA			1800	160L	93,6	0,81	64	37,1	32	1,15	159	16639852	\$ 13.845.000
SD025123CQA			1200	180L	93,1	0,84	62	35,9	31	1,25	199	15325478	\$ 20.708.000
SD025093CQA			900	200L	91,5	0,75	70,8	41	35,4	1,25	231	Consultar	\$ 25.647.000
SD030363CQA	30	22	3600	160L	92,8	0,87	71,6	41,5	35,8	1,25	136	15325183	\$ 15.395.000
SD030183CQA			1800	180M	93,6	0,81	76,2	44,1	38,1	1,25	178	16639853	\$ 17.316.000
SD030123CQA			1200	200L	93,6	0,81	76,2	44,1	38,1	1,25	232	15325479	\$ 25.467.000
SD030093CQA			900	225S/M	91,7	0,81	77,8	45	38,9	1,25	367	Consultar	\$ 45.474.000
SD040363CQA	40	30	3600	200M	93,4	0,86	98	56,7	49	1,25	223	15325186	\$ 22.169.000
SD040183CQA			1800	200M	94,1	0,84	99,6	57,7	49,8	1,25	243	16646157	\$ 23.737.000
SD040123CQA			1200	200L	94,1	0,79	106	61,4	53	1,25	251	15325480	\$ 32.762.000
SD040093CQA			900	225S/M	92,9	0,8	106	61,4	53	1,25	400	Consultar	\$ 53.372.000
SD050363CQA	50	37	3600	200L	94	0,87	119	68,9	59,5	1,25	261	15325218	\$ 25.946.000
SD050183CQA			1800	200L	94,5	0,84	122	70,6	61,2	1,25	243	15325331	\$ 27.233.000
SD050123CQA			1200	225S/M	94,2	0,84	123	71,2	61,5	1,25	398	15325481	\$ 43.778.000
SD050093CQA			900	250S/M	93,5	0,81	128	74,1	64	1,25	463	16391153	\$ 59.241.000
SD060363CQA	60	45	3600	225S/M	94	0,89	141	81,6	70,5	1,25	408	15325221	\$ 35.879.000
SD060183CQA			1800	225S/M	95,1	0,85	146	84,5	73	1,25	420	15325353	\$ 37.593.000
SD060123CQA			1200	250S/M	94,5	0,84	149	86,3	74,5	1,25	463	15325482	\$ 48.044.000
SD060093CQA			900	250S/M	93,6	0,82	154	89	76,9	1,25	485	Consultar	\$ 66.444.000
SD075363CQA	75	55	3600	225S/M	94,2	0,89	172	100	86,1	1,25	406	16688610	\$ 42.758.000
SD075183CQA			1800	225S/M	95,4	0,85	178	103	89	1,25	447	16639854	\$ 42.674.000
SD075123CQA			1200	250S/M	94,7	0,85	179	103,6	89,5	1,25	517	15325484	\$ 53.547.000
SD075093CQA			900	280S/M	94,3	0,8	191	110,6	95,7	1,25	682	Consultar	\$ 87.094.000
SD100363CQA	100	75	3600	250S/M	94,9	0,88	236	136,6	118	1,25	500	15325225	\$ 52.150.000
SD100183CQA			1800	250S/M	95,4	0,84	246	142	123	1,25	550	16639138	\$ 54.970.000
SD100123CQA			1200	280S/M	95	0,83	250	144,7	125	1,25	735	15325485	\$ 78.171.000
SD100093CQA			900	280S/M	94,4	0,79	264	152,8	132	1,25	815	Consultar	\$ 97.123.000



MOTORES TRIFÁSICOS IEC

MOTORES TRIFÁSICOS NEMA

MOTORES INDUSTRIALES

MOTORES MONOFÁSICOS

MOTORREDUCTORES Y REDUCTORES

REPUESTOS MOTORES

INFORMACIONES ADICIONALES

## MOTORES TRIFÁSICOS W22 CARCASA EN HIERRO - SEVERE DUTY



### IEC IE3 EFICIENCIA PREMIUM



Referencia	Potencia		RPM	Carcasa	Eficiencia (%)	Factor de Potencia	Corriente Nominal (A)			Factor de Servicio	Masa Aprox. (Kg)	Código	Precio COP \$
	HP	kW					220V	380V	440V				
SD125363CQA	125	90	3600	280S/M	95,3	0,88	282	163,3	141	1,25	726	15325226	\$ 71.521.000
SD125183CQA			1800	280S/M	95,4	0,82	302	175	151	1,25	740	15325356	\$ 71.174.000
SD125123CQA			1200	280S/M	95	0,83	300	173,7	150	1,25	678	15325487	\$ 88.530.000
SD125093CQA			900	315S/M	94,9	0,8	312	180,6	156	1,25	1,008	Consultar	\$ 123.274.000
SD150363CQA	150	110	3600	280S/M	95,2	0,89	340	196,8	170	1,25	756	15325259	\$ 77.386.000
SD150183CQA			1800	280S/M	95,8	0,86	350	203	175	1,25	804	15325357	\$ 79.186.000
SD150123CQA			1200	315S/M	95,8	0,83	364	210,7	182	1,25	1,028	15325498	\$ 97.579.000
SD150093CQA			900	315S/M	94,9	0,8	380	220	190	1,25	1,085	Consultar	\$ 135.923.000
SD175363CQA	175	132	3600	315S/M	95,6	0,89	408	236,2	204	1,25	906	15325260	\$ 91.226.000
SD175183CQA			1800	315S/M	96,2	0,86	418	242	209	1,25	1,011	15325438	\$ 95.612.000
SD175123CQA			1200	315S/M	95,8	0,83	436	252,4	218	1,25	1,072	15325633	\$ 109.148.000
SD175093CQA			900	355M/L	95,3	0,8	454	262,8	227	1,25	1,492	Consultar	\$ 211.138.000
SD200363CQA	200	150	3600	315S/M	95,6	0,89	462	267,5	231	1,25	975	15325571	\$ 94.135.000
SD200183CQA			1800	315S/M	96,2	0,86	476	275,6	238	1,25	1,118	15325439	\$ 101.086.000
SD200123CQA			1200	315S/M	95,9	0,83	494	286	247	1,25	1,112	15325634	\$ 117.923.000
SD200093CQA			900	355M/L	95,6	0,79	522	302,2	261	1,25	1,561	Consultar	\$ 223.671.000
SD250363CQA	250	185	3600	315S/M	96,1	0,9	562	325,4	281	1,25	1,053	15325572	\$ 118.088.000
SD250183CQA			1800	315S/M	96,3	0,87	580	336	290	1,25	1,163	15325442	\$ 118.253.000
SD250123CQA			1200	355M/L	96	0,81	624	361,3	312	1,25	1,528	15325674	\$ 206.197.000
SD250093CQA			900	355M/L	95,7	0,8	634	367,1	317	1,25	1,721	Consultar	\$ 259.693.000
SD270363CQA	270	200	3600	355M/L	95,8	0,9	608	352	304	1,25	1,429	15331097	\$ 142.026.000
SD270183CQA			1800	355M/L	96,3	0,86	634	367	317	1,15	1,388	16639855	\$ 151.290.000
SD270123CQA			1200	355M/L	96	0,82	666	385,6	333	1,25	1,594	15325637	\$ 220.519.000
SD300363CQA	300	220	3600	355M/L	95,8	0,9	670	387,9	335	1,25	1,504	15331268	\$ 171.222.000
SD300183CQA			1800	355M/L	96,2	0,84	714	413	357	1,25	1,438	16639856	\$ 188.180.000
SD300123CQA			1200	355M/L	96,1	0,8	750	434,2	375	1,25	1,642	15325709	\$ 224.078.000
SD300093CQA			900	355M/L	95,9	0,8	752	435,4	376	1,25	1,859	Consultar	\$ 319.594.000
SD350363CQA	350	260	3600	355M/L	95,8	0,9	792	458,5	396	1,25	1,605	Consultar	\$ 191.916.000
SD350183CQA			1800	355M/L	96,2	0,84	844	489	422	1,25	1,637	16639857	\$ 202.001.000
SD350123CQA			1200	355M/L	96,2	0,82	864	500,2	432	1,25	1,824	15325710	\$ 242.388.000
SD400363CQA	400	300	3600	355M/L	96,1	0,91	900	521,1	450	1,25	1,743	Consultar	\$ 235.849.000
SD400183CQA			1800	355M/L	96,6	0,86	948	549	474	1,25	1,615	16639888	\$ 223.600.000
SD400123CQA			1200	355M/L	96,4	0,8	1020	590,5	510	1,25	1,982	15325711	\$ 263.713.000
SD450363CQA	450	330	3600	355M/L	96	0,92	980	567,4	490	1,25	1,86	Consultar	\$ 241.744.000
SD450183CQA			1800	355M/L	96,7	0,86	1040	603	521	1,25	1,751	16688611	\$ 235.973.000

MOTORES TRIFÁSICOS IEC

MOTORES TRIFÁSICOS NEMA

MOTORES INDUSTRIALES

MOTORES MONOFÁSICOS

MOTORREDUCTORES Y REDUCTORES

REPUESTOS MOTORES

INFORMACIONES ADICIONALES



# MOTOFRENOS W22

## CARCARA EN HIERRO - SEVERE DUTY

### EFICIENCIA PREMIUM IE3

### TEFC (IP55)

#### Características Eléctricas:

- Aislamiento clase F (elevación de temperatura "B" - 80 °C)
- Temperatura ambiente: 40 °C a 1000 msnm
- Tensión: 220/440 V
- Tensión alimentación del freno: 220/230/240 V\*
- Freno normalmente cerrado
- Categoría N
- Factor de servicio 1.15
- Placa bornera BMC de 6 terminales



#### Características Mecánicas:

- Rotor en jaula de ardilla (aluminio inyectado)
- Forma constructiva B3L(D)
- IP55 con sello V'ring (carcasa 63 a 200L)
- Ventilador plástico (carcasa 63 a 132M/L)
- Ventilador aluminio (carcasa 160 y superior)
- Material del eje AISI 1040/45
- Rodamientos de bolas
- Rosca métrica en la entrada de los cables

\*Para otras tensiones, consulte con su asesor WEG



#### BAJO COSTO OPERACIONAL TOTAL

Un producto que puede operar la mayoría de su vida útil consumiendo el mínimo de energía posible con altos niveles de productividad operando continuamente sin paradas no planeadas y con alta eficiencia, consecuentemente generando el máximo valor al usuario – esto es lo que se encuentra por detrás del concepto W22.



#### HECHO PARA DURAR

Los motores W22 son construidos utilizando hierro gris de alta calidad de las Propias fundiciones de WEG, asegurando máxima durabilidad y alto rendimiento en condiciones adversas. El diseño de la tapa defleitora suministra grande resistencia a impactos. Además, las tapas fueron diseñadas para mejorar la disipación del calor.



#### DURABILIDAD

El hierro fundido utilizado en la fabricación de los motores industriales es producido dentro de WEG, con alto estándar de calidad. Asociando la calidad del hierro gris a las ventajas de un diseño innovador, los componentes producidos en hierro fundido confieren a la línea W22 mayor resistencia al impacto y mejor disipación térmica, asegurando mayor durabilidad y confiabilidad en condiciones adversas.



#### APLICACIONES CON VARIADORES

El exclusivo sistema de aislamiento WISE® utilizado en la línea W22 aumenta la resistencia dieléctrica de los bobinados, permitiendo operaciones con variadores de velocidad hasta 575 V sin la necesidad de modificaciones adicionales, lo que resulta en flexibilidad y aumento de la vida útil del motor.



#### EXTENSIONES DE LA LÍNEA PARA EL FUTURO

La plataforma W22, ofreciendo alta eficiencia y bajo costo de mantenimiento, será la base para futuros desarrollos de WEG. Por ejemplo, así como los nuevos motores de imanes permanentes y a prueba de explosión, un diseño Eco (Ecológico) de motores compactos con materiales de fabricación optimizados están siendo desarrollados ofreciendo una relación potencia/carcasa reducida

## MOTOFRENOS W22 CARCASA EN HIERRO - SEVERE DUTY



EFICIENCIA PREMIUM IE3 - TEFC (IP55)



Referencia	Potencia		RPM	Carcasa	Eficiencia (%)	Factor de Potencia	Corriente Nominal (A)			Factor de Servicio	Freno		Masa Aprox. (Kg)	Código	Precio COP \$
	HP	kW					220V	380V	440V		Torque (Nm)	Tamaño			
MF.50183CQA	0,5	0,37	1800	71	78,2	0,7	1,78	-	0,89	1,25	8	8	10	Consultar	\$ 6.262.000
MF.75183CQA	0,75	0,55	1800	80	81,1	0,78	2,28	-	1,14	1,25	8	8	24,5	Consultar	\$ 6.656.000
MF001363CQA	1	0,75	3600	71	82	0,84	2,85	1,65	1,43	1,25	8	8	10,5	Consultar	\$ 6.018.000
MF001183CQA			1800	90S	85,5	0,79	2,92	1,69	1,46	1,25	16	10	21	Consultar	\$ 6.837.000
MF1.5363CQA	1,5	1,1	3600	80	84,6	0,83	4,11	2,38	2,06	1,25	8	8	15,5	Consultar	\$ 6.459.000
MF1.5183CQA			1800	90L	86,5	0,8	4,18	2,42	2,09	1,25	16	10	24,5	Consultar	\$ 6.673.000
MF002363CQA	2	1,5	3600	90S	85,5	0,85	5,42	3,14	2,71	1,25	16	100	21,5	Consultar	\$ 6.752.000
MF002183CQA			1800	90L	86,5	0,8	5,68	3,29	2,84	1,25	16	10	25,5	Consultar	\$ 6.969.000
MF003363CQA	3	2,2	3600	90L	86,5	0,85	7,86	4,55	3,93	1,25	16	10	24,5	Consultar	\$ 7.049.000
MF003183CQA			1800	100L	89,5	0,79	8,16	4,72	4,08	1,25	32	12	33	Consultar	\$ 7.961.000
MF004183CQA	4	3	1800	112M	89,5	0,79	11,1	6,45	5,57	1,25	60	14	48	Consultar	\$ 8.218.000
MF005363CQA	5	3,7	3600	100L	88,6	0,86	12,7	7,38	6,37	1,25	32	2	36	Consultar	\$ 9.107.000
MF005183CQA			1800	112M	89,5	0,8	13,6	7,85	6,78	1,25	60	14	50	Consultar	\$ 10.081.000
MF006363CQA	6	4,5	3600	112M	89,4	0,88	15	8,7	7,51	1,25	60	14	46	Consultar	\$ 10.221.000
MF006183CQA			1800	112M	89,5	0,8	16,5	9,55	8,25	1,25	60	14	50	Consultar	\$ 11.144.000
MF007363CQA	7,5	5,5	3600	112M	89,7	0,87	18,5	10,7	9,25	1,25	60	14	49	Consultar	\$ 10.400.000
MF007183CQA			1800	132S	91,7	0,82	19,2	11,1	9,6	1,15	80	16	76	Consultar	\$ 12.027.000
MF010363CQA	10	7,5	3600	132S	90,6	0,87	25	14,5	12,5	1,25	80	6	76	Consultar	\$ 12.116.000
MF010183CQA			1800	132S	92	0,84	25,4	14,7	12,7	1,25	0	16	81	Consultar	\$ 12.629.000
MF012363CQA	12,5	9,2	3600	132M	91,2	0,89	29,8	17,3	14,9	1,25	80	16	83	Consultar	\$ 12.869.000
MF012183CQA			1800	132M/L	92,4	0,84	31,2	18,1	15,6	1,25	80	16	95	Consultar	\$ 13.384.000
MF015363CQA	15	11	3600	132M	91,5	0,88	35,8	20,7	17,9	1,25	80	16	87	Consultar	\$ 13.184.000
MF015183CQA			1800	160M	92,7	0,81	38,4	22,2	19,2	1,25	150	18	131	Consultar	\$ 20.250.000
MF020363CQA	20	15	3600	160M	92,2	0,87	49	28,4	24,5	1,25	150	18	134	Consultar	\$ 20.654.000
MF020183CQA			1800	160M	93,4	0,82	51,4	29,8	25,7	1,25	150	18	152	Consultar	\$ 21.864.000
MF025363CQA	25	18,5	3600	160M	92,8	0,87	60,2	34,9	30,1	1,25	150	18	138	Consultar	\$ 22.156.000
MF025183CQA			1800	160L	93,6	0,81	64	37,1	32	1,15	150	18	167	Consultar	\$ 24.343.000
MF030363CQA	30	22	3600	160L	92,8	0,87	71,6	41,5	35,8	1,25	150	18	150	Consultar	\$ 24.515.000
MF030183CQA			1800	180M	94	0,81	75,8	43,9	37,9	1,15	260	20	205	Consultar	\$ 25.561.000
MF040183CQA	40	30	1800	200M	94,4	0,84	99,2	57,4	49,6	1,15	400	25	256	Consultar	\$ 34.365.000
MF050183CQA	50	37	1800	200L	94,6	0,84	122	70,7	61,1	1,25	400	25	284	Consultar	\$ 38.764.000

MOTORES TRIFÁSICOS IEC

MOTORES TRIFÁSICOS NEMA

MOTORES INDUSTRIALES

MOTORES MONOFÁSICOS

MOTORREDUCTORES Y REDUCTORES

REPUESTOS MOTORES

INFORMACIONES ADICIONALES





## MOTORES A PRUEBA DE EXPLOSIÓN (Ex-d) TRIFÁSICOS CARCASA EN HIERRO - SEVERE DUTY ALTA EFICIENCIA IE2 TEFC (IP55)

### Características Eléctricas

- Aislamiento clase "F" (elevación de temperatura Clase "B" - 80K)
- Temperatura ambiente 40°C a 1000 msnm
- Tensión 220/440V - 60 Hz
- Factor de servicio 1,15
- Categoría: N
- Régimen continuo: S1
- Placa de conexiones (6 terminales)
- Protección térmica Termostato 130 °C (90S hasta 280S/M)
- Protección térmica Termostato 155 °C (315S/M y 355M/L)
- Impregnación por inmersión (63 hasta 200)
- IEC-79 Zona 1, Grupos IIA/IIB - T4 (hasta carcasa 280S/M) T3 (315S/M y 355 S/M)
- NEC (art. 500) División I Clase I Grupos C y D Clase II Grupos F y G (Opcional)

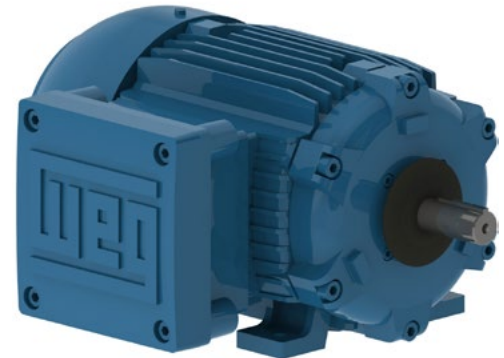

### Características Mecánicas:

- Forma constructiva B3L(D)
- Sello Retenes hasta la carcasa 280S/M y 315 S/M (II polos)
- Laberinto Taconite a partir de la carcasa 315 S/M (4 polos y arriba) y 355S/M
- Rodamiento de bolas hasta carcasa 355 M/L
- Graseras para carcasas 225S/M y arriba
- Material del eje: acero AISI 1040/45 y 4140 para la carcasa 355 M/L - 4 polos y superior
- Rosca NPT en la entrada de cables

Nota: para uso con variador de velocidad, caso a caso debe ser consultado con WEG



#### DURABILIDAD

El hierro fundido utilizado en la fabricación de los motores industriales es producido dentro de WEG, con alto estándar de calidad. Asociando la calidad del hierro gris a las ventajas de un diseño innovador, los componentes producidos en hierro fundido confieren a la línea W22 mayor resistencia al impacto y mejor disipación térmica, asegurando mayor durabilidad y confiabilidad en condiciones adversas.



#### APLICACIONES CON VARIADORES

El exclusivo sistema de aislamiento WISE® utilizado en la línea W22 aumenta la resistencia dieléctrica de los bobinados, permitiendo operaciones con variadores de velocidad hasta 575 V sin la necesidad de modificaciones adicionales, lo que resulta en flexibilidad y aumento de la vida útil del motor.



#### EXTENSIONES DE LA LÍNEA PARA EL FUTURO

La plataforma W22, ofreciendo alta eficiencia y bajo costo de mantenimiento, será la base para futuros desarrollos de WEG. Por ejemplo, así como los nuevos motores de imanes permanentes y a prueba de explosión, un diseño Eco (Ecológico) de motores compactos con materiales de fabricación optimizados están siendo desarrollados ofreciendo una relación potencia/carcasa reducida



## MOTORES TRIFÁSICOS A PRUEBA DE EXPLOSIÓN (Ex-d) CARCASA EN HIERRO - SEVERE DUTY

IE2 ALTA EFICIENCIA



Referencia	Potencia		RPM	Carcasa	Eficiencia (%)	Factor de Potencia	Corriente Nominal (A)		Factor de Servicio	Masa Aprox. (Kg)	Código	Precio COP \$
	HP	kW					220V	440V				
XP.50363CPA	0,5	0,37	3600	90S	66	0,83	1,77	0,885	1,15	27	Consultar	\$ 4.232.000
XP.50183CPA			1800	90S	71,7	0,74	1,83	0,915	1,15	28	Consultar	\$ 4.310.000
XP.50123CPA			1200	90S	68	0,62	2,3	1,15	1,15	28	Consultar	\$ 4.433.000
XP.75363CPA	0,75	0,55	3600	90S	75	0,82	2,35	1,18	1,15	26	Consultar	\$ 4.289.000
XP.75183CPA			1800	90S	75,5	0,75	2,55	1,28	1,15	28	Consultar	\$ 4.329.000
XP.75123CPA			1200	90S	72,1	0,65	3,08	1,54	1,15	28	Consultar	\$ 4.543.000
XP001363CPA	1	0,75	3600	90S	80,1	0,83	2,96	1,48	1,15	28	Consultar	\$ 4.412.000
XP001183CPA			1800	90S	82,6	0,76	3,14	1,57	1,15	28	Consultar	\$ 4.632.000
XP001123CPA			1200	90L	80	0,7	3,51	1,76	1,15	32	Consultar	\$ 4.804.000
XP1.5363CPA	1,5	1,1	3600	90S	83	0,84	4,14	2,07	1,15	28	Consultar	\$ 4.488.000
XP1.5183CPA			1800	90S	81,6	0,79	4,48	2,24	1,15	29	Consultar	\$ 4.703.000
XP1.5123CPA			1200	100L	85,5	0,67	5,04	2,52	1,15	43	Consultar	\$ 5.672.000
XP002363CPA	2	1,5	3600	90S	83,8	0,85	5,53	2,77	1,15	29	Consultar	\$ 4.581.000
XP002183CPA			1800	90L	84,2	0,76	6,15	3,08	1,15	31	Consultar	\$ 4.757.000
XP002123CPA			1200	100L	83,5	0,7	6,73	3,37	1,15	43	Consultar	\$ 5.845.000
XP003363CPA	3	2,2	3600	90L	85,1	0,84	8,08	4,04	1,15	30	Consultar	\$ 4.928.000
XP003183CPA			1800	100L	85,1	0,82	8,27	4,14	1,15	43	Consultar	\$ 5.768.000
XP003123CPA			1200	112M	84	0,71	9,68	4,84	1,15	60	Consultar	\$ 6.795.000
XP004363CPA	4	3	3600	100L	87,5	0,86	10,5	5,25	1,15	42	Consultar	\$ 5.803.000
XP004183CPA			1800	100L	86,5	0,82	11,1	5,55	1,15	44	Consultar	\$ 6.108.000
XP004123CPA			1200	132S	87,5	0,72	12,5	6,25	1,15	80	Consultar	\$ 9.076.000
XP005363CPA	5	3,7	3600	100L	85	0,88	13	6,5	1,15	42	Consultar	\$ 6.181.000
XP005183CPA			1800	112M	88,2	0,78	14,1	7,05	1,15	59	Consultar	\$ 7.604.000
XP005123CPA			1200	132S	87,5	0,73	15,2	7,6	1,15	79	Consultar	\$ 9.365.000
XP006363CPA	6	4,5	3600	112M	88,1	0,89	15,1	7,55	1,15	56	Consultar	\$ 7.522.000
XP006183CPA			1800	112M	88,5	0,82	16,3	8,15	1,15	59	Consultar	\$ 7.674.000
XP006123CPA			1200	132M	87,5	0,74	18,2	9,1	1,15	87	Consultar	\$ 10.805.000
XP007363CPA	7,5	5,5	3600	132S	88,6	0,84	19,4	9,7	1,15	77,4	Consultar	\$ 8.900.000
XP007183CPA			1800	132S	89,6	0,82	19,6	9,8	1,15	71	Consultar	\$ 9.243.000
XP007123CPA			1200	160M	88,1	0,82	20	10	1,15	128	Consultar	\$ 14.025.000
XP010363CPA	10	7,5	3600	132M	89,6	0,88	25	12,5	1,15	65	Consultar	\$ 9.394.000
XP010183CPA			1800	132S	89,5	0,83	26,5	13,3	1,15	77	Consultar	\$ 10.456.000
XP010123CPA			1200	160M	88,7	0,82	27,1	13,6	1,15	137	Consultar	\$ 15.301.000
XP012363CPA	12,5	9,2	3600	132M	89,6	0,88	30,6	15,3	1,15	88	Consultar	\$ 10.213.000
XP012183CPA			1800	132M	90	0,83	32,3	16,2	1,15	91	Consultar	\$ 14.258.000
XP012123CPA			1200	160M	89,5	0,82	32,9	16,5	1,15	143	Consultar	\$ 15.738.000
XP015363CPA	15	11	3600	160M	90,5	0,87	36,7	18,4	1,15	130	Consultar	\$ 14.123.000
XP015183CPA			1800	132M	90	0,85	37,7	18,9	1,15	93	Consultar	\$ 14.705.000
XP015123CPA			1200	160L	91	0,79	40,2	20,1	1,15	159	Consultar	\$ 17.221.000

MOTORES TRIFÁSICOS IEC  
MOTORES TRIFÁSICOS NEMA  
MOTORES INDUSTRIALES  
MOTORES MONOFÁSICOS  
MOTORREDUCTORES Y REDUCTORES  
REPUESTOS MOTORES  
INFORMACIONES ADICIONALES



## MOTORES TRIFÁSICOS A PRUEBA DE EXPLOSIÓN (Ex-d) CARCASA EN HIERRO - SEVERE DUTY

### IE2 ALTA EFICIENCIA



Referencia	Potencia		RPM	Carcasa	Eficiencia (%)	Factor de Potencia	Corriente Nominal (A)		Factor de Servicio	Masa Aprox. (Kg)	Código	Precio COP \$
	HP	kW					220V	440V				
XP020363CPA	20	15	3600	160M	90,9	0,86	50,4	25,2	1,15	145	Consultar	\$ 15.543.000
XP020183CPA			1800	160M	91,5	0,81	53,1	26,6	1,15	144	Consultar	\$ 16.294.000
XP020123CPA			1200	180M	91,7	0,86	49,9	25	1,15	200	Consultar	\$ 22.857.000
XP025363CPA	25	18,5	3600	160L	92	0,85	62,1	31,1	1,15	156	Consultar	\$ 16.876.000
XP025183CPA			1800	160L	92,4	0,82	64,1	32,1	1,15	162	Consultar	\$ 22.482.000
XP025123CPA			1200	180L	92,2	0,88	59,8	29,9	1,15	218	Consultar	\$ 23.624.000
XP030363CPA	30	22	3600	180M	91,8	0,86	73,1	36,6	1,15	198	Consultar	\$ 22.840.000
XP030183CPA			1800	180M	92,4	0,85	73,5	36,8	1,15	198	Consultar	\$ 24.455.000
XP030123CPA			1200	200L	92,5	0,82	76,1	38,1	1,15	285	Consultar	\$ 29.585.000
XP040363CPA	40	30	3600	200M	93,1	0,85	98,3	49,2	1,15	278	Consultar	\$ 28.405.000
XP040183CPA			1800	200M	93,1	0,85	99,6	49,8	1,15	266	Consultar	\$ 29.689.000
XP040123CPA			1200	200L	93,4	0,82	103	51,5	1,15	294	Consultar	\$ 31.934.000
XP050363CPA	50	37	3600	200L	92,9	0,86	122	61	1,15	312	Consultar	\$ 31.906.000
XP050183CPA			1800	200L	93,2	0,85	123	61,5	1,15	305	Consultar	\$ 34.326.000
XP050123CPA			1200	225S/M	93,5	0,83	125	62,5	1,15	435	Consultar	\$ 54.836.000
XP060363CPA	60	45	3600	225S/M	93,5	0,89	142	71	1,15	410	Consultar	\$ 51.931.000
XP060183CPA			1800	225S/M	93,9	0,86	146	73	1,15	414	Consultar	\$ 54.366.000
XP060123CPA			1200	250S/M	93,7	0,82	154	77	1,15	485	Consultar	\$ 60.491.000
XP075363CPA	75	55	3600	225S/M	93,8	0,89	173	86,5	1,15	424	Consultar	\$ 54.858.000
XP075183CPA			1800	225S/M	94,2	0,88	174	87	1,15	442	Consultar	\$ 57.451.000
XP075123CPA			1200	250S/M	93,7	0,82	188	94	1,15	507	Consultar	\$ 63.972.000
XP100363CPA	100	75	3600	250S/M	94,3	0,9	232	116	1,15	509	Consultar	\$ 64.008.000
XP100183CPA			1800	250S/M	94,6	0,85	245	123	1,15	539	Consultar	\$ 72.015.000
XP100123CPA			1200	280S/M	94,2	0,84	249	125	1,15	820	Consultar	\$ 89.926.000
XP125363CPA	125	90	3600	280S/M	94,6	0,89	281	141	1,15	829	Consultar	\$ 82.908.000
XP125183CPA			1800	280S/M	95	0,85	292	146	1,15	767	Consultar	\$ 85.265.000
XP125123CPA			1200	280S/M	94,5	0,84	298	149	1,15	883	Consultar	\$ 96.608.000
XP150363CPA	150	110	3600	280S/M	94,6	0,89	343	172	1,15	829	Consultar	\$ 93.159.000
XP150183CPA			1800	280S/M	95,2	0,86	353	177	1,15	829	Consultar	\$ 100.387.000
XP150123CPA			1200	315S/M	95,1	0,84	361	181	1,15	1063	Consultar	\$ 117.321.000
XP175363CPA	175	132	3600	315S/M	94,8	0,89	411	206	1,15	957	Consultar	\$ 115.723.000
XP175183CPA			1800	315S/M	95,3	0,87	418	209	1,15	991	Consultar	\$ 123.372.000
XP175123CPA			1200	315S/M	95,1	0,83	439	220	1,15	1165	Consultar	\$ 133.837.000
XP200363CPA	200	150	3600	315S/M	95,1	0,88	470	235	1,15	1023	Consultar	\$ 121.651.000
XP200183CPA			1800	315S/M	95,5	0,87	474	237	1,15	1038	Consultar	\$ 129.665.000
XP200123CPA			1200	315S/M	95,3	0,83	498	249	1,15	1165	Consultar	\$ 140.640.000
XP250363CPA	250	185	3600	315S/M	95,5	0,89	571	286	1,15	1154	Consultar	\$ 141.145.000
XP250183CPA			1800	315S/M	95,5	0,86	591	296	1,15	1184	Consultar	\$ 155.259.000
XP250123CPA			1200	355M/L	95,2	0,79	646	323	1,15	1750	Consultar	\$ 269.180.000



## MOTORES TRIFASICOS A PRUEBA DE EXPLOSIÓN (Ex-d) CARCASA EN HIERRO - SEVERE DUTY

IE2 ALTA EFICIENCIA



Referencia	Potencia		RPM	Carcasa	Eficiencia (%)	Factor de Potencia	Corriente Nominal (A)		Factor de Servicio	Masa Aprox. (Kg)	Código	Precio COP \$
	HP	kW					220V	440V				
XP300363CPA	300	220	3600	355M/L	95,5	0,9	672	336	1,15	1680	Consultar	\$ 252.232.000
XP300183CPA			1800	355M/L	96	0,87	691	346	1,15	1704	Consultar	\$ 262.481.000
XP300123CPA			1200	355M/L	95,8	0,8	753	377	1,15	1849	Consultar	\$ 302.352.000
XP350363CPA	350	260	3600	355M/L	95,5	0,92	776	388	1,15	1900	Consultar	\$ 290.623.000
XP350183CPA			1800	355M/L	96	0,87	817	409	1,15	1806	Consultar	\$ 302.952.000
XP350123CPA			1200	355M/L	95,5	0,8	893	447	1,15	2050	Consultar	\$ 322.062.000
XP400183CPA	400	300	1800	355M/L	96,2	0,88	930	465	1,15	2016	Consultar	\$ 332.523.000
XP400123CPA			1200	355M/L	95,9	0,79	1040	520	1,15	2185	Consultar	\$ 350.490.000
XP450183CPA	450	330	1800	355M/L	96,1	0,88	1020	510	1,15	2090	Consultar	\$ 355.167.000
XP450123CPA			1200	355M/L	96	0,8	1130	565	1,15	2270	Consultar	\$ 379.049.000
XP500183CPA	500	370	1800	355M/L	96,4	0,86	1170	584	1,15	2197	Consultar	\$ 386.377.000

MOTORES TRIFÁSICOS IEC

MOTORES TRIFÁSICOS NEMA

MOTORES INDUSTRIALES

MOTORES MONOFÁSICOS

MOTORREDUCTORES Y REDUCTORES

REPUESTOS MOTORES

INFORMACIONES ADICIONALES



## MOTORES TRIFÁSICOS W22 CARCASA EN HIERRO - SEVERE DUTY EFICIENCIA SUPER PREMIUM IEC IE4 TEFC (IP55)

### Características Eléctricas

- Aislamiento clase "F" (elevación de temperatura clase "B" - 80K)
- Temperatura ambiente 40°C a 1000msnm
- Tensión 220/440 V - 60 Hz
- Factor de servicio: 1.15
- Categoría: N
- Régimen continuo: S1
- Placa de bornes (6 terminales)
- Termistores (1 por fase) para desconexión (carcasa 160 y superior)
- Impregnación por inmersión (carcasa 63 hasta 200)
- Impregnación por flujo continuo de resina (goteo) (carcasa 225 S/M y superior)



### Características Mecánicas

- Rotor en jaula de ardilla (aluminio inyectado)
- Protección TEFC (totalmente cerrado con ventilación exterior)
- Forma constructiva B3L (D)
- IP55 (carcasas 63 a 200)
- IPW55 (carcasa 225S/M y superior)
- Rodamientos de bolas con huelga C3
- Anillos de fijación de los rodamientos (carcasa 160 y superior)
- Con engrasadores (carcasa 225S/M y superior)
- Material del eje: acero AISI 1040/45 (4140 para 355M/L)
- Dreno de goma
- Rosca métrica en la entrada de los cables
- Brazo extensor a partir de la carcasa 225
- Sello V'Ring (carcasa 63 a 200)
- Sello Wseal (carcasa 225 S/M y superior)
- Tapa trasera aislada en la carcasa 315 y 355





## MOTORES TRIFÁSICOS W22 CARCASA EN HIERRO - SEVERE DUTY



EFICIENCIA SUPER PREMIUM IE4 TEFC (IP55)



Referencia	Potencia		RPM	Carcasa	Eficiencia (%)	Factor de Potencia	Corriente Nominal (A)		Factor de Servicio	Precio COP \$
	HP	kW					220V	440V		
SD040363CWA	40	30	3600	200M	94,1	0,86	97,2	48,6	1,25	\$ 40.665.000
SD040183CWA			1800	200M	95	0,81	102,4	51,2	1,25	\$ 40.800.000
SD050363CWA	50	37	3600	200L	94,5	0,86	119,4	59,7	1,25	\$ 43.724.000
SD050183CWA			1800	200L	95,4	0,81	125,6	62,8	1,25	\$ 46.009.000
SD050123CWA			1200	225S/M	95	0,81	126,2	63,1	1,15	\$ 82.254.000
SD060363CWA	60	45	3600	225S/M	95	0,89	139,6	69,8	1,25	\$ 73.410.000
SD060183CWA			1800	225S/M	95,6	0,84	147	73,5	1,25	\$ 70.628.000
SD060123CWA			1200	250S/M	95,4	0,82	151	75,5	1,15	\$ 80.626.000
SD075363CWA	75	55	3600	225S/M	95	0,88	172,6	86,3	1,25	\$ 82.875.000
SD075183CWA			1800	225S/M	95,8	0,83	181,6	90,8	1,25	\$ 82.710.000
SD075123CWA			1200	250S/M	95,4	0,81	186,8	93,4	1,15	\$ 85.590.000
SD100363CWA	100	75	3600	250S/M	95,4	0,89	232	116	1,25	\$ 84.975.000
SD100183CWA			1800	250S/M	96,2	0,84	244	122	1,25	\$ 87.858.000
SD100123CWA			1200	280S/M	95,8	0,79	260	130	1,15	\$ 124.953.000
SD125363CWA	125	90	3600	280S/M	95,8	0,87	284	142	1,25	\$ 122.480.000
SD125183CWA			1800	280S/M	96,2	0,84	292	146	1,25	\$ 121.895.000
SD125123CWA			1200	280S/M	95,8	0,8	308	154	1,15	\$ 140.702.000
SD150363CWA	150	110	3600	280S/M	96	0,88	342	171	1,25	\$ 132.530.000
SD150183CWA			1800	280S/M	96,5	0,84	356	178	1,25	\$ 135.612.000
SD150123CWA			1200	315S/M	96,2	0,82	366	183	1,15	\$ 163.769.000
SD175363CWA	175	132	3600	315S/M	96	0,89	406	203	1,25	\$ 156.233.000
SD175183CWA			1800	315S/M	96,5	0,85	422	211	1,25	\$ 163.753.000
SD175123CWA			1200	315S/M	96,2	0,83	434	217	1,15	\$ 186.923.000
SD200363CWA	200	150	3600	315S/M	96,2	0,9	454	227	1,25	\$ 161.213.000
SD200183CWA			1800	315S/M	96,8	0,87	468	234	1,25	\$ 173.116.000
SD200123CWA			1200	315S/M	96,3	0,83	492	246	1,15	\$ 196.905.000
SD250363CWA	250	185	3600	315S/M	96,5	0,9	560	280	1,25	\$ 202.238.000
SD250183CWA			1800	315S/M	96,8	0,86	584	292	1,25	\$ 202.520.000
SD250123CWA			1200	355M/L	96,3	0,81	622	311	1,15	\$ 353.138.000

Potencias disponibles desde 1 HP hasta 500 HP; potencias no enlistadas favor contactarse con su asesor comercial

MOTORES TRIFÁSICOS IEC

MOTORES TRIFÁSICOS NEMA

MOTORES INDUSTRIALES

MOTORES MONOFÁSICOS

MOTORREDUCTORES Y REDUCTORES

REPUESTOS MOTORES

INFORMACIONES ADICIONALES



## MOTORES TRIFÁSICOS W22 CARCASA EN HIERRO - SEVERE DUTY NEMA PREMIUM EFFICIENCY TEFC (IP55)

### Características Eléctricas:

- Aislamiento clase "F" (elevación de temperatura Clase "B" -80K)
- Temperatura ambiente 40°C a 1000 msnm
- Tensión 208-230/460 V – 60 Hz
- Factor de servicio: 1.25 (de 1HP hasta 100HP) 1.15 (125HP hasta 500HP) – para excepciones, consulte con WEG
- Diseño NEMA: B
- Régimen continuo: s1
- Impregnación por inmersión (carcasas 143T hasta 326T)
- Impregnación por flujo continuo de resina (goteo) (carcasa 364/5T hasta 588/9T)
- Resistencia de calefacción para la carcasa 586/7T
- Clase I División 2 Grupos CyD
- Clase II División 2 Grupos FyG



### Uso con Variador de Velocidad (VDF)

- Motores WEG cuentan con sistema de aislamiento WISE que les permiten operar bajo las exigencias de variadores de velocidad, condiciones de uso y desempeño deben ser consultados en los catálogos técnicos y hojas de datos de los motores.

### Características Mecánicas:

- Rotor en jaula de ardilla (aluminio inyectado)
- Protección TEFC (totalmente cerrado con ventilación externa)
- Forma constructiva F1
- Sello Anillo V'ring hasta la carcasa 324/6T
- Sello Wseal 364/5T hasta 504/5T
- Sello Laberinto Taconite para la carcasa 586/7T y 588/9T
- Rodamiento de bolas (con holgura C3 - 254T y superior)
- Dreno de goma (carcasa 254T en adelante)
- Rosca NPT en la entrada de los cables
- Tapa trasera aislada en carcasas 504/5 y 586/7
- Brazo extensor a partir de la carcasa 447/9



#### BAJO COSTO OPERACIONAL TOTAL

Un producto que puede operar la mayoría de su vida útil consumiendo el mínimo de energía posible con altos niveles de productividad operando continuamente sin paradas no planeadas y con alta eficiencia, consecuentemente generando el máximo valor al usuario – esto es lo que se encuentra por detrás del concepto W22.



#### VERSATILIDAD

El nuevo concepto W22 permite que la caja de conexiones sea montada arriba, en la derecha o izquierda usando un extensor sin desmontar el motor completo, reduciendo de esta manera el tiempo de modificación y almacenados.



#### HECHO PARA DURAR

Los motores W22 son construidos utilizando hierro gris de alta calidad de las Propias fundiciones de WEG, asegurando máxima durabilidad y alto rendimiento en condiciones adversas. El diseño de la tapa deflectora suministra grande resistencia a impactos. Además, las tapas fueron diseñadas para mejorar la disipación del calor.

## MOTORES TRIFÁSICOS W22 CARCASA EN HIERRO - SEVERE DUTY



### NEMA PREMIUM EFFICIENCY

Referencia	Potencia		RPM	Carcasa	Eficiencia (%)	Factor de Potencia	Corriente Nominal [A]			Factor de Servicio	Masa aprox. (Kg)	Código	Precio COP \$
	HP	kW					220V	380V	440V				
SD001363CEC	1	0.75	3600	143/5T	80	0,8	3,16	2,94	1,47	1,25	18,7	16606818	\$ 2.263.000
SD001183CEC			1800	143/5T	85,5	0,75	3,07	2,94	1,47	1,25	20,2	16606819	\$ 2.545.000
SD001123CEC			1200	143/5T	82,5	0,66	3,82	3,46	1,73	1,25	24,5	16606820	\$ 2.917.000
SD1.5363CEC	1.5	1.1	3600	143/5T	84	0,84	4,2	3,92	1,96	1,25	20,3	16606821	\$ 2.493.000
SD1.5183CEC			1800	143/5T	86,5	0,79	4,36	4,04	2,02	1,25	23,2	12493419	\$ 2.697.000
SD1.5123CEC			1200	182/4T	87,5	0,62	5,62	5,08	2,54	1,25	42,5	16606823	\$ 3.753.000
SD002363CEC	2	1.5	3600	143/5T	85,5	0,86	5,6	5,12	2,56	1,25	23	12161817	\$ 2.628.000
SD002183CEC			1800	143/5T	86,5	0,79	5,85	5,52	2,76	1,25	22,8	11941647	\$ 2.831.000
SD002123CEC			1200	182/4T	88,5	0,66	7,13	6,44	3,22	1,25	44,5	16643104	\$ 3.969.000
SD003363CEC	3	2.2	3600	182/4T	86,5	0,88	8,01	7,26	3,63	1,25	39,3	16643105	\$ 3.363.000
SD003183CEC			1800	182/4T	89,5	0,79	8,65	7,82	3,91	1,25	41,1	12433083	\$ 3.426.000
SD003123CEC			1200	213/5T	89,5	0,7	9,76	8,83	4,41	1,25	70	16643179	\$ 5.265.000
SD005363CEC	5	3.7	3600	182/4T	88,5	0,89	13,1	11,8	5,9	1,25	41,7	15190813	\$ 3.651.000
SD005183CEC			1800	182/4T	89,5	0,8	14,3	12,9	6,45	1,25	45	11941719	\$ 3.819.000
SD005123CEC			1200	213/5T	89,5	0,76	15,1	13,7	6,83	1,25	77,4	16643181	\$ 5.751.000
SD007363CEC	7.5	5.5	3600	213/5T	89,5	0,88	19,4	17,5	8,76	1,25	71,5	15190814	\$ 5.093.000
SD007183CEC			1800	213/5T	91,7	0,82	19,9	18,4	9,18	1,25	71,4	16643183	\$ 5.331.000
SD007123CEC			1200	254/6T	91	0,8	21	19	9,48	1,25	127	12383642	\$ 7.252.000
SD010363CEC	10	7.5	3600	213/5T	90,2	0,9	25,7	23,2	11,6	1,25	72,9	11844585	\$ 5.825.000
SD010183CEC			1800	213/5T	91,7	0,83	27,4	24,8	12,4	1,25	79,8	16643184	\$ 6.380.000
SD010123CEC			1200	254/6T	91	0,78	28,5	26,6	13,3	1,25	131	11438382	\$ 9.441.000
SD015363CEC	15	11	3600	254/6T	91	0,88	38	34,4	17,2	1,25	119	12375663	\$ 8.562.000
SD015183CEC			1800	254/6T	92,4	0,83	39,8	36	18	1,25	142	11723921	\$ 8.743.000
SD015123CEC			1200	284/6T	91,7	0,84	39,6	35,8	17,9	1,25	179	12446942	\$ 14.481.000
SD020363CEC	20	15	3600	254/6T	91	0,89	51,3	46,4	23,2	1,25	131	11441798	\$ 10.292.000
SD020183CEC			1800	254/6T	93	0,84	53,3	48,2	24,1	1,25	163	11438008	\$ 10.817.000
SD020123CEC			1200	284/6T	91,7	0,85	53,5	48,4	24,2	1,25	191	11441772	\$ 17.165.000
SD025363CEC	25	18.5	3600	284/6TS	91,7	0,89	63	57	28,5	1,25	172	12447102	\$ 13.082.000
SD025183CEC			1800	284/6T	93,6	0,84	65,2	59	29,5	1,25	188	12424790	\$ 14.299.000
SD025123CEC			1200	324/6T	93	0,81	67,2	61,6	30,8	1,25	248	12447065	\$ 21.257.000
SD030363CEC	30	22	3600	284/6TS	91,7	0,89	73,8	67,6	33,8	1,25	181	11413120	\$ 15.526.000
SD030183CEC			1800	284/6T	93,6	0,84	77,6	70,2	35,1	1,25	205	11443945	\$ 17.412.000
SD030123CEC			1200	324/6T	93	0,82	79,2	72,4	36,2	1,25	268	11442886	\$ 25.743.000
SD040363CEC	40	30	3600	324/6TS	92,4	0,89	101	91,6	45,8	1,25	250	12448181	\$ 22.406.000
SD040183CEC			1800	324/6T	94,1	0,85	104	94,2	47,1	1,25	260	11723922	\$ 23.913.000
SD040123CEC			1200	364/5T	94,1	0,86	103	93	46,5	1,25	405	11165470	\$ 33.036.000
SD050363CEC	50	37	3600	324/6TS	93	0,89	124	112	56,1	1,25	260	12389774	\$ 26.184.000
SD050183CEC			1800	324/6T	94,5	0,83	131	118	59,2	1,25	270	11438076	\$ 27.409.000
SD050123CEC			1200	364/5T	94,1	0,86	127	115	57,4	1,25	409	11165648	\$ 44.309.000



MOTORES TRIFÁSICOS IEC

MOTORES TRIFÁSICOS NEMA

MOTORES INDUSTRIALES

MOTORES MONOFÁSICOS

MOTORREDUCTORES Y REDUCTORES

REPUESTOS MOTORES

INFORMACIONES ADICIONALES

## MOTORES TRIFÁSICOS W22 CARCASA EN HIERRO - SEVERE DUTY

**NEMA PREMIUM EFFICIENCY**

Referencia	Potencia		RPM	Carcasa	Eficiencia (%)	Factor de Potencia	Corriente Nominal (A)			Factor de Servicio	Masa Aprox. (Kg)	Código	Precio COP \$
	HP	kW					220V	380V	440V				
SD060363CEC	60	45	3600	364/5TS	93,6	0,9	148	134	67	1,25	386	11165995	\$ 36.359.000
SD060183CEC			1800	364/5T	95	0,83	151	143	71,6	1,25	400	11166654	\$ 37.868.000
SD060123CEC			1200	404/5T	94,5	0,86	154	139	69,5	1,25	517	11355046	\$ 48.734.000
SD075363CEC	75	55	3600	364/5TS	93,6	0,9	181	164	81,9	1,25	389	11529716	\$ 43.028.000
SD075183CEC			1800	364/5T	95,4	0,83	186	174	87,2	1,25	418	11166657	\$ 43.554.000
SD075123CEC			1200	404/5T	94,5	0,86	188	170	84,9	1,25	540	11413125	\$ 53.948.000
SD100363CEC	100	75	3600	404/5TS	94,1	0,91	243	224	112	1,25	501	11165996	\$ 52.727.000
SD100183CEC			1800	404/5T	95,4	0,88	245	226	113	1,25	532	11355340	\$ 55.437.000
SD100123CEC			1200	444/5T	95	0,82	268	242	121	1,25	755	11355339	\$ 78.593.000
SD125363CEC	125	90	3600	444/5TS	95	0,89	296	268	134	1,15	740	11611958	\$ 72.226.000
SD125183CEC			1800	444/5T	95,4	0,85	307	278	139	1,15	746	11355769	\$ 72.658.000
SD125123CEC			1200	444/5T	95	0,83	316	286	143	1,15	817	11355771	\$ 89.612.000
SD150363CEC	150	110	3600	444/5TS	95	0,89	356	326	163	1,15	790	11165997	\$ 78.248.000
SD150183CEC			1800	444/5T	95,8	0,85	376	340	170	1,15	841	11536355	\$ 80.039.000
SD150123CEC			1200	445/7T	95,8	0,82	389	352	176	1,15	1035	11626903	\$ 98.654.000
SD200363CEC	200	150	3600	445/7TS	95,4	0,9	484	438	219	1,15	937	11600529	\$ 95.398.000
SD200363CECA			3600	504/5TS	95,4	0,89	491	444	222	1,15	983	Consultar	\$ 119.246.000
SD200183CEC			1800	445/7T	96,2	0,85	509	460	230	1,15	1043	11431026	\$ 102.594.000
SD200183CECA	200	150	1800	504/5T	96,2	0,86	504	456	228	1,15	1031	Consultar	\$ 117.982.000
SD200123CEC			1200	445/7T	95,8	0,83	524	474	237	1,15	1137	11627303	\$ 119.354.000
SD200123CECA			1200	504/5T	95,8	0,83	524	474	237	1,15	1115	Consultar	\$ 127.707.000
SD250363CEC	250	185	3600	445/7TS	95,8	0,9	588	538	269	1,15	1500	11627486	\$ 119.455.000
SD250363CECA			3600	504/5TS	95,8	0,9	595	538	269	1,15	1083	Consultar	\$ 132.595.000
SD250183CEC			1800	445/7T	96,2	0,86	621	562	281	1,15	1044	11401682	\$ 120.715.000
SD250183CECA	250	185	1800	447/9T	96,2	0,86	-	562	281	1,15	1243	Consultar	\$ 156.931.000
SD250123CEC			1200	447/9T	95,8	0,83	646	584	292	1,15	1348	12274751	\$ 210.102.000
SD250123CECA			1200	586/7T	95,8	0,81	661	598	299	1,15	1454	Consultar	\$ 237.416.000
SD300363CEC	300	220	3600	447/9TS	95,8	0,9	708	640	320	1,15	1287	11627487	\$ 173.766.000
SD300363CECA			3600	586/7TS	95,8	0,91	701	634	317	1,15	1534	Consultar	\$ 198.094.000
SD300183CEC			1800	447/9T	96,2	0,87	730	660	330	1,15	1299	Consultar	\$ 193.678.000
SD300183CECA	300	220	1800	586/7T	96,2	0,86	739	668	334	1,15	1397	Consultar	\$ 213.047.000
SD300123CEC			1200	L447/9T	95,8	0,81	787	712	356	1,15	1185	13012660	\$ 229.538.000
SD350363CEC			350	260	3600	447/9TS	96,2	0,88	834	770	385	1,15	1225
SD350363CECA	3600	586/7TS			96,2	0,91	825	746	373	1,15	1642	Consultar	\$ 224.306.000
SD350183CEC	1800	447/9T			96,2	0,85	877	798	399	1,15	1359	11401687	\$ 212.960.000
SD350183CECA	350	260	1800	586/7T	96,2	0,86	871	788	394	1,15	1213	Consultar	\$ 238.515.000
SD350123CEC			1200	586/7T	95,8	0,81	931	842	421	1,15	1716	14016384	\$ 248.271.000
SD400363CEC			400	300	3600	586/7TS	96,2	0,91	951	860	430	1	1700
SD400183CEC	1800	586/7T			96,2	0,86	1010	910	455	1,15	1662	11627529	\$ 242.956.000
SD400123CEC	1200	586/7T			96,2	0,81	1070	966	483	1,15	2117	11627530	\$ 269.143.000
SD450363CEC	450	330	3600	586/7TS	96,2	0,91	1050	946	473	1	1777	Consultar	\$ 246.488.000
SD450183CEC			1800	586/7T	96,2	0,85	1120	1010	507	1,15	1924	Consultar	\$ 253.866.000
SD450123CEC			1200	586/7T	96,2	0,81	1180	1060	532	1	2248	13012662	\$ 269.788.000
SD500363CEC	500	370	3600	586/7TS	96,2	0,91	1170	1060	530	1	1853	Consultar	\$ 257.833.000
SD500183CEC			1800	586/7T	96,2	0,87	1230	1110	555	1	1873	13014369	\$ 267.443.000

**MOTORES TRIFÁSICOS IEC**
**MOTORES TRIFÁSICOS NEMA**
**MOTORES INDUSTRIALES**
**MOTORES MONOFÁSICOS**
**MOTOREDUCTORES Y REDUCTORES**
**REPUESTOS MOTORES**
**INFORMACIONES ADICIONALES**



## MOTORES TRIFÁSICOS W22 CARCASA EN HIERRO - SEVERE DUTY NEMA PREMIUM IEEE 841 DE 2009 TEFC (IP55)



### Características Eléctricas:

- Aislamiento clase "F" (elevación de temperatura Clase "B"-80K)
- Temperatura ambiente 40°C a 1000 msnm
- Tensión 460 V - 60 Hz (Disponible bajo pedido 230 V o 575 V)
- Factor de servicio: 1.25 (de 1HP hasta 100HP) 1.15 (125HP hasta 500HP) - para excepciones, consulte con WEG
- Diseño NEMA: B
- Régimen continuo: S1
- Impregnación por inmersión (carcasas 143T hasta 326T)
- Impregnación por flujo continuo de resina (goteo) (carcasa 364/5T hasta 588/9T)
- Resistencia de calefacción para la carcasa 586/7T
- Clase I División 2 Grupos CyD
- Clase II División 2 Grupos FyG

### Uso con Variador de Velocidad (VDF)

- Motores WEG cuentan con sistema de aislamiento WISE que les permiten operar bajo las exigencias de variadores de velocidad, condiciones de uso y desempeño deben ser consultados en los catálogos técnicos y hojas de datos de los motores.

### Características Mecánicas:

- Drenos roscados en acero inoxidable del tipo "T"
- Sello de los cojinetes Inpro/Seal®
- Engrasadores en acero inoxidable
- Grado de balanceado G1: Nivel de vibración inferior a 0,06 ips
- Llanura de las patas de 0,005" (0,127mm)
- Ventilador con plástico conductor (Opcional en Bronce bajo consulta)
- Interior del motor totalmente cubierto con pintura base Epóxica resistente a corrosión
- Resina de sello Loctite 5923 en las juntas de encaje
- Plan de pintura: 202E - poliamida epóxica
- Pruebas de desempeño de acuerdo con la Norma IEEE 841 suministradas
- con cada motor.



#### DURABILIDAD

El hierro fundido utilizado en la fabricación de los motores industriales es producido dentro de WEG, con alto estándar de calidad. Asociando la calidad del hierro gris a las ventajas de un diseño innovador, los componentes producidos en hierro fundido confieren a la línea W22 mayor resistencia al impacto y mejor disipación térmica, asegurando mayor durabilidad y confiabilidad en condiciones adversas.



#### APLICACIONES CON VARIADORES

El exclusivo sistema de aislamiento WISE® utilizado en la línea W22 aumenta la resistencia dieléctrica de los bobinados, permitiendo operaciones con variadores de velocidad hasta 575 V sin la necesidad de modificaciones adicionales, lo que resulta en flexibilidad y aumento de la vida útil del motor.



#### EXTENSIONES DE LA LÍNEA PARA EL FUTURO

La plataforma W22, ofreciendo alta eficiencia y bajo costo de mantenimiento, será la base para futuros desarrollos de WEG. Por ejemplo, así como los nuevos motores de imanes permanentes y a prueba de explosión, un diseño Eco (Ecológico) de motores compactos con materiales de fabricación optimizados están siendo desarrollados ofreciendo una relación potencia/carcasa reducida

## MOTORES TRIFÁSICOS W22 CARCASA EN HIERRO - SEVERE DUTY

**IEEE 841 NEMA PREMIUM EFFICIENCY**

Referencia	Potencia		RPM	Carcasa	Eficiencia (%)	Factor de Potencia	Corriente Nominal (A)	Factor de Servicio	Masa Aprox. (Kg)	Código	Precio COP \$
	HP	kW					460V				
IE001363CEF	1	0,75	3600	143/5T	81,5	0,8	1,44	1,25	21,8	12767091	\$ 5.342.000
IE001183CEF			1800	143/5T	85,5	0,75	1,47	1,25	23,6	12373466	\$ 5.501.000
IE001123CEF			1200	143/5T	82,5	0,66	1,73	1,25	27,6	11432497	\$ 5.845.000
IE1.5363CEF	1,5	1,1	3600	143/5T	84	0,84	1,96	1,25	23	12373788	\$ 5.755.000
IE1.5183CEF			1800	143/5T	86,5	0,79	2,02	1,25	25,8	11431462	\$ 6.005.000
IE1.5123CEF			1200	182/4T	87,5	0,62	2,54	1,25	46,7	12373791	\$ 7.616.000
IE002363CEF	2	1,5	3600	143/5T	85,5	0,86	2,56	1,25	25,7	11431396	\$ 6.206.000
IE002183CEF			1800	143/5T	86,5	0,79	2,76	1,25	25,4	12016992	\$ 6.405.000
IE002123CEF			1200	182/4T	88,5	0,66	3,22	1,25	49,4	11431639	\$ 8.470.000
IE003363CEF	3	2,2	3600	182/4T	86,5	0,88	3,63	1,25	42	12373844	\$ 7.080.000
IE003183CEF			1800	182/4T	89,5	0,79	3,91	1,25	45,5	12373795	\$ 6.849.000
IE003123CEF			1200	213/5T	89,5	0,7	4,41	1,25	75,7	12376409	\$ 10.100.000
IE005363CEF	5	3,7	3600	182/4T	88,5	0,89	5,9	1,25	46,6	11431312	\$ 7.303.000
IE005183CEF			1800	182/4T	89,5	0,8	6,45	1,25	49,9	11431316	\$ 7.431.000
IE005123CEF			1200	213/5T	89,5	0,76	6,83	1,25	82,7	11432051	\$ 9.642.000
IE007363CEF	7,5	5,5	3600	213/5T	89,5	0,88	8,76	1,25	68,6	12378984	\$ 9.784.000
IE007183CEF			1800	213/5T	91,7	0,82	9,18	1,25	79,8	12378979	\$ 9.765.000
IE007123CEF			1200	254/6T	91	0,8	9,48	1,25	129	12385057	\$ 11.861.000
IE010363CEF	10	7,5	3600	213/5T	90,2	0,9	11,6	1,25	77,7	11431348	\$ 10.654.000
IE010183CEF			1800	213/5T	91,7	0,83	12,4	1,25	84,6	12070752	\$ 11.504.000
IE010123CEF			1200	254/6T	91	0,8	12,9	1,25	133	11431955	\$ 14.596.000
IE015363CEF	15	11	3600	254/6T	91	0,88	17,2	1,25	121	12385189	\$ 12.447.000
IE015183CEF			1800	254/6T	92,4	0,83	18	1,25	143	12385115	\$ 12.580.000
IE015123CEF			1200	284/6T	91,7	0,84	17,9	1,25	181	12424292	\$ 21.574.000
IE020363CEF	20	15	3600	254/6T	91	0,89	23,2	1,25	132	11432095	\$ 15.051.000
IE020183CEF			1800	254/6T	93	0,84	24,1	1,25	165	12050008	\$ 15.952.000
IE020123CEF			1200	284/6T	91,7	0,85	24,2	1,25	193	11432056	\$ 23.031.000
IE025363CEF	25	18,5	3600	284/6TS	91,7	0,89	28,5	1,25	174	12424297	\$ 19.725.000
IE025183CEF			1800	284/6T	93,6	0,84	29,5	1,25	189	12424295	\$ 19.559.000
IE025123CEF			1200	324/6T	93	0,82	30,4	1,25	251	12447793	\$ 33.226.000
IE030363CEF	30	22	3600	284/6TS	91,7	0,89	33,8	1,25	183	11431928	\$ 22.401.000
IE030183CEF			1800	284/6T	93,6	0,84	35,1	1,25	206	11431667	\$ 24.090.000
IE030123CEF			1200	324/6T	93	0,83	35,8	1,25	272	12025546	\$ 36.553.000
IE040363CEF	40	30	3600	324/6TS	92,4	0,89	45,8	1,25	265	12981509	\$ 33.496.000
IE040183CEF			1800	324/6T	94,1	0,85	47,1	1,25	263	12447812	\$ 34.698.000
IE040123CEF			1200	364/5T	94,1	0,86	46,5	1,25	410	12109400	\$ 50.252.000
IE050363CEF	50	37	3600	324/6TS	93	0,89	56,1	1,25	263	11431306	\$ 36.693.000
IE050183CEF			1800	324/6T	94,5	0,83	59,2	1,25	284	11936181	\$ 37.067.000
IE050123CEF			1200	364/5T	94,1	0,86	57,4	1,25	344	11431708	\$ 63.743.000



MOTORES TRIFÁSICOS IEC

MOTORES TRIFÁSICOS NEMA

MOTORES INDUSTRIALES

MOTORES MONOFÁSICOS

MOTOREDUCTORES Y REDUCTORES

REPUESTOS MOTORES

INFORMACIONES ADICIONALES

## MOTORES TRIFÁSICOS W22 CARCASA EN HIERRO - SEVERE DUTY



### IEEE 841 NEMA PREMIUM EFFICIENCY



Referencia	Potencia		RPM	Carcasa	Eficiencia (%)	Factor de Potencia	Corriente Nominal (A)	Factor de Servicio	Masa Aprox. (Kg)	Código	Precio COP \$
	HP	kW					460V				
IE060363CEF	60	45	3600	364/5TS	93,6	0,9	67	1,25	392	11431671	\$ 51.557.000
IE060183CEF			1800	364/5T	95	0,83	71,6	1,25	404	11431934	\$ 52.655.000
IE060123CEF			1200	404/5T	94,5	0,86	69,5	1,25	521	11431398	\$ 74.040.000
IE075363CEF	75	55	3600	364/5TS	93,6	0,9	81,9	1,25	413	11431378	\$ 59.876.000
IE075183CEF			1800	364/5T	95,4	0,83	87,2	1,25	431	11431400	\$ 58.609.000
IE075123CEF			1200	404/5T	94,5	0,86	84,9	1,25	550	11431307	\$ 79.849.000
IE100363CEF	100	75	3600	404/5TS	94,1	0,89	112	1,25	506	11431717	\$ 80.177.000
IE100183CEF			1800	404/5T	95,4	0,85	116	1,25	558	11431935	\$ 75.562.000
IE100123CEF			1200	444/5T	95	0,82	121	1,25	771	11507519	\$ 124.623.000
IE125363CEF	125	90	3600	444/5TS	95	0,89	134	1,15	743	11431380	\$ 102.241.000
IE125183CEF			1800	444/5T	95,4	0,85	139	1,15	751	11431379	\$ 101.031.000
IE125123CEF			1200	444/5T	95	0,83	143	1,15	834	11431949	\$ 130.675.000
IE150363CEF	150	110	3600	444/5TS	95	0,89	163	1,15	793	11431952	\$ 121.227.000
IE150183CEF			1800	444/5T	95,8	0,85	170	1,15	844	11431430	\$ 102.540.000
IE150123CEF			1200	445/7T	95,8	0,82	176	1,15	1049	11431430	\$ 135.731.000
IE200363CEF	200	150	3600	445/7TS	95,4	0,9	219	1,15	932	11431381	\$ 145.577.000
IE200363CEFA			3600	447/9TS	95,4	0,89	222	1,15	983	Consultar	\$ 156.953.000
IE200183CEF			1800	445/7T	96,2	0,85	230	1,15	1009	12293222	\$ 131.684.000
IE200183CEFA			1800	504/5T	96,2	0,86	228	1,15	1031	Consultar	\$ 136.291.000
IE200123CEF			1200	447/9T	95,8	0,83	237	1,15	1019	11432479	\$ 182.259.000
IE250363CEF	250	185	3600	445/7TS	95,8	0,9	269	1,15	979	12981623	\$ 160.010.000
IE250363CEFA			3600	504/5TS	95,8	0,9	269	1,15	1083	Consultar	\$ 157.274.000
IE250183CEF			1800	445/7T	96,2	0,86	281	1,15	1052	12981625	\$ 150.174.000
IE250183CEFA			1800	504/5T	96,2	0,87	277	1,15	1111	Consultar	\$ 156.181.000
IE250123CEF			1200	586/7T	95,8	0,81	299	1,15	1454	12981626	\$ 363.576.000
IE300363CEF	300	220	3600	447/9TS	95,8	0,9	320	1,15	1154	Consultar	\$ 175.325.000
IE300363CEFA			3600	586/7TS	95,8	0,91	317	1,15	1534	12981698	\$ 214.941.000
IE300183CEF			1800	447/9T	96,2	0,87	330	1,15	1080	Consultar	\$ 225.728.000
IE300183CEFA			1800	586/7T	96,2	0,86	334	1,15	1315	12981699	\$ 233.767.000
IE300123CEF			1200	586/7T	95,8	0,81	356	1,15	1840	12981700	\$ 334.363.000
IE350363CEF	350	260	3600	586/7TS	96,2	0,9	377	1,15	1642	12981704	\$ 263.272.000
IE350183CEF			1800	586/7T	96,2	0,86	394	1,15	1213	12981705	\$ 275.282.000
IE350123CEF			1200	586/7T	95,8	0,81	421	1,15	1716	12981706	\$ 317.505.000
IE400363CEF	400	300	3600	586/7TS	96,2	0,91	430	1,15	1700	12981712	\$ 275.231.000
IE400183CEF			1800	586/7T	96,2	0,86	455	1,15	1567	12981714	\$ 266.787.000
IE450363CEF	450	330	3600	586/7TS	96,2	0,91	473	1,15	1777	12981717	\$ 296.780.000
IE450183CEF			1800	586/7T	96,2	0,85	507	1,15	1651	12981738	\$ 293.470.000
IE500363CEF	500	370	3600	586/7TS	96,2	0,91	530	1,15	1853	12981740	\$ 322.008.000
IE500183CEF			1800	586/7T	96,2	0,87	555	1	1984	12981741	\$ 322.819.000

MOTORES TRIFÁSICOS IEC

MOTORES TRIFÁSICOS NEMA

MOTORES INDUSTRIALES

MOTORES MONOFÁSICOS

MOTORREDUCTORES Y REDUCTORES

REPUESTOS MOTORES

INFORMACIONES ADICIONALES



## MOTORES TRIFÁSICOS A PRUEBA DE EXPLOSION CARCASA EN HIERRO - SEVERE DUTY NEMA PREMIUM EFFICIENCY TEFC (IP55)

### Características Eléctricas

- Aislamiento clase "F" (elevación de temperatura clase "B" - 80K)
- Temperatura ambiente 40°C a 1000 msnm
- Tensión 208 - 230/460 V, o 575 V - 60 Hz
- Factor de servicio: 1.15 - para las excepciones, consulte con WEG
- Diseño Nema: B
- Régimen continuo: S1
- Termostato (1/fase)
- Impregnación por inmersión (carcasa 143T hasta 326T)
- Impregnación por resina continua (carcasa 364 hasta 586/7T)



### CSA Aprobado en el documento N° LR50962- 1/3/7/12/14/15/17

- División I, Clase I, Grupos C y D - Clase II Grupos F y G
- Código de Temperatura T3C

### UL Aprobado en el documento N° E87848 (Bajo Consulta)

- 143T hasta 326T: Temp. T4, Div. I, Clase I Grupos C y D - Clase II Grupos F y G
- 364/5T hasta 586/7T (vea abajo 447 y 449): Temp T3C, Div. I, Clase I, grupos C y D
- Clase II, Grupos F y G (Fs 1.00 para grupo G)
- Carcasas 447T y 449T: Temp. T3C, Div. I, Clase I Grupos C y D
- Clase II, Grupo F. Máximo Fs de 1.00. Los motores deben ser marcados apenas con frecuencia única. Máximo 40°C ambiente con 80°C elevación de temperatura



### Características Mecánicas

- Rotor en jaula de ardilla (aluminio inyectado)
- Protección TEFC (totalmente cerrado con ventilación externa)
- Forma constructiva F1
- Rodamiento de bolas
- Sistema de graseras en los rodamientos (carcasa 364T y superior)
- Material del eje: acero AISI 1045
- Material del eje: AISI 4140 para carcasas 404/5 y superior - excepto para motores de 2 polos
- Rosca NPT en la entrada de cables
- Slinger en la punta del eje (Nota: para motores con rodamientos de rodillos es opcional, el slinger será suministrado por separado)
- Sello de Retén con resorte (143T a 405T), retén de Vitón con resorte (444T a 586/7T)
- Sello NDE Retén sin resorte (143T a 447T y 504/5T), Retén de Vitón sin resorte (449T y 586/7T)

Nota: Para uso con variador de de velocidad, favor consultar con su asesor comercial.



# MOTORES TRIFÁSICOS A PRUEBA DE EXPLOSIÓN CARCASA EN HIERRO - SEVERE DUTY

## NEMA PREMIUM EFFICIENCY



Referencia	Potencia		RPM	Carcasa	Eficiencia (%)	Factor de Potencia	Corriente Nominal (A)			Factor de Servicio	Masa aprox. (Kg)	Código	Precio COP \$
	HP	kW					208V	230V	460V				
XP001363CEC	1	0,75	3600	143/5T	77	0,82	3,13	2,98	1,49	1,15	31,6	14458358	\$ 4.277.000
XP001183CEC			1800	143/5T	85,5	0,77	3,16	2,86	1,43	1,15	30,8	14255321	\$ 4.291.000
XP001123CEC			1200	143/5T	82,5	0,7	3,6	3,26	1,63	1,15	34,1	14412517	\$ 4.216.000
XP1.5363CEC	1,5	1,1	3600	143/5T	84	0,8	4,53	4,1	2,05	1,15	31,8	14480957	\$ 4.364.000
XP1.5183CEC			1800	143/5T	86,5	0,78	4,53	4,1	2,05	1,15	33,3	14319266	\$ 4.434.000
XP1.5123CEC			1200	182/4T	87,5	0,68	5,13	4,64	2,32	1,15	55,7	14275902	\$ 5.857.000
XP002363CEC	2	1,5	3600	143/5T	85,5	0,82	5,95	5,38	2,69	1,15	33,4	14338143	\$ 4.480.000
XP002183CEC			1800	143/5T	86,5	0,8	6,02	5,58	2,79	1,15	33,3	14325085	\$ 4.480.000
XP002123CEC			1200	182/4T	88,5	0,68	6,92	6,26	3,13	1,15	60,5	14325198	\$ 6.157.000
XP003363CEC	3	2,2	3600	182/4T	86,5	0,85	8,32	7,52	3,76	1,15	55,8	15269169	\$ 5.424.000
XP003183CEC			1800	182/4T	89,5	0,79	8,65	7,82	3,91	1,15	56	14480938	\$ 5.778.000
XP003123CEC			1200	213/5T	89,5	0,7	9,75	8,82	4,41	1,15	90,8	14325202	\$ 7.836.000
XP005363CEC	5	3,7	3600	182/4T	88,5	0,86	13,5	12,2	6,1	1,15	59,5	14325205	\$ 6.133.000
XP005183CEC			1800	182/4T	89,5	0,79	14,5	13,1	6,57	1,15	60,4	14325310	\$ 6.014.000
XP005123CEC			1200	213/5T	89,5	0,76	15,1	13,7	6,83	1,15	95,4	14353304	\$ 8.388.000
XP007363CEC	7,5	5,5	3600	213/5T	89,5	0,9	19,8	17,1	8,57	1,15	93	15269172	\$ 8.491.000
XP007183CEC			1800	213/5T	91,7	0,8	20,8	18,8	9,41	1,15	94,5	14325313	\$ 8.728.000
XP007123CEC			1200	254T	91	0,78	21,5	19,5	9,73	1,15	146	11342120	\$ 11.543.000
XP010363CEC	10	7,5	3600	213/5T	90,2	0,9	25,7	23,4	11,7	1,15	93,2	14348909	\$ 8.728.000
XP010183CEC			1800	L215T	91,7	0,81	28,1	25,4	12,7	1,15	103	14311559	\$ 9.315.000
XP010123CEC			1200	256T	91	0,78	29,4	26,6	13,3	1,15	166	11342125	\$ 13.293.000
XP015363CEC	15	11	3600	254T	91	0,87	37,3	34,8	17,4	1,15	146	11342126	\$ 13.679.000
XP015183CEC			1800	254T	92,4	0,81	40,7	36,8	18,4	1,15	149	14406836	\$ 13.634.000
XP015123CEC			1200	284T	91,7	0,86	38,7	35	17,5	1,15	212	11342129	\$ 18.840.000
XP020363CEC	20	15	3600	256T	91	0,89	50,6	46,4	23,2	1,15	162	11342130	\$ 15.799.000
XP020183CEC			1800	256T	93	0,81	55,3	50	25	1,15	177	14390089	\$ 15.449.000
XP020123CEC			1200	286T	91,7	0,85	53,5	48,4	24,2	1,15	225	14407389	\$ 21.085.000
XP025363CEC	25	18,5	3600	284TS	92,4	0,88	62,8	57,2	28,6	1,15	210	11342401	\$ 20.519.000
XP025183CEC			1800	284T	93,6	0,83	64,5	59,8	29,9	1,15	216	11342403	\$ 19.459.000
XP025123CEC			1200	324T	93	0,81	67,2	61,6	30,8	1,15	292	14407586	\$ 25.282.000
XP030363CEC	30	22	3600	286TS	93	0,88	74,5	67,4	33,7	1,15	233	11342170	\$ 20.992.000
XP030183CEC			1800	286T	93,6	0,82	79,6	72	36	1,15	235	11342405	\$ 22.055.000
XP030123CEC			1200	326T	93	0,81	81,2	73,4	36,7	1,15	295	11342406	\$ 29.195.000
XP040363CEC	40	30	3600	324TS	93,6	0,88	101	91,5	45,8	1,15	286	11341152	\$ 28.303.000
XP040183CEC			1800	324T	94,1	0,83	107	96,4	48,2	1,15	296	11341750	\$ 27.594.000
XP040123CEC			1200	364/5T	94,1	0,85	104	94,2	47,1	1,15	447	11341752	\$ 48.347.000
XP050363CEC	50	37	3600	326TS	94,1	0,89	123	111	55,5	1,15	314	11341753	\$ 32.075.000
XP050183CEC			1800	326T	94,5	0,81	134	121	60,6	1,15	316	11341183	\$ 32.431.000
XP050123CEC			1200	364/5T	94,1	0,85	128	116	58,1	1,15	488	11341754	\$ 50.028.000

MOTORES TRIFÁSICOS IEC

MOTORES TRIFÁSICOS NEMA

MOTORES INDUSTRIALES

MOTORES MONOFÁSICOS

MOTORREDUCTORES Y REDUCTORES

REPUESTOS MOTORES

INFORMACIONES ADICIONALES



## MOTORES TRIFÁSICOS A PRUEBA DE EXPLOSIÓN CARCASA EN HIERRO - SEVERE DUTY

**NEMA PREMIUM EFFICIENCY**

Referencia	Potencia		RPM	Carcasa	Eficiencia (%)	Factor de Potencia	Corriente Nominal (A)			Factor de Servicio	Masa Aprox. (Kg)	Código	Precio COP \$
	HP	kW					208V	230V	460V				
XP060363CEC	60	45	3600	364/5TS	93,6	0,88	151	137	68,6	1,15	465	11439680	\$ 51.178.000
XP060183CEC			1800	364/5T	95	0,87	151	137	68,3	1,15	456	11439789	\$ 53.773.000
XP060123CEC			1200	404/5T	94,5	0,85	156	141	70,3	1,15	533	11439790	\$ 62.070.000
XP075363CEC	75	55	3600	364/5TS	94,1	0,89	182	165	82,4	1,15	457	11439795	\$ 57.784.000
XP075183CEC			1800	364/5T	95,4	0,87	184	166	83,2	1,15	465	11439797	\$ 57.309.000
XP075123CEC			1200	404/5T	94,5	0,84	192	174	87	1,15	555	11439852	\$ 64.505.000
XP100363CEC	100	75	3600	404/5TS	95	0,9	244	220	110	1,15	539	11439856	\$ 62.972.000
XP100183CEC			1800	404/5T	95,4	0,87	250	226	113	1,15	550	11439868	\$ 70.991.000
XP100123CEC			1200	444/5T	95	0,82	267	242	121	1,15	953	11439870	\$ 98.003.000

Disponible en potencia hasta 500 HP bajo consulta

## MOTORES TRIFÁSICOS W22 CARCASA EN HIERRO - SEVERE DUTY NEMA SUPER PREMIUM



### Características Eléctricas

- Aislamiento clase "F" elevación de temperatura clase "B" -80K
- Temperatura ambiente 40°C a 1000msnm
- Tensión 208-230/460 V - 60 Hz
- Factor de servicio:1.25
- Diseño NEMA: B
- Régimen continuo: S1
- Impregnación por inmersión (carcasa 143T hasta 326T)
- Impregnación por flujo continuo de resina (goteo) (carcasa 364/5T hasta 588/9T)
- Resistencia de calefacción para la carcasa 586/7T
- Clase I División 2 Grupos CyD
- Clase II División 2 Grupos FyG

### Características Mecánicas

- Rotor en jaula de ardilla (aluminio inyectado)
- Protección TEFC (totalmente cerrado con ventilación externa)
- Forma constructiva F1
- Sello Anillo V'Ring hasta la carcasa 324/6T
- Sello Wseal 364/5T hasta 504/5T
- Sello Laberinto Taconite para la carcasa 586/7T y 588/9T
- Rodamiento de bolas (con holgura C3 -254T y superior)
- Dreno de goma (carcasa 254T en adelante)
- Rosca NPT en la entrada de los cables
- Tapa trasera aislada en carcasas 504/5 y 586/7
- Brazo extensor a partir de la carcasa 447/9.



MOTORES TRIFÁSICOS IEC

MOTORES TRIFÁSICOS NEMA

MOTORES INDUSTRIALES

MOTORES MONOFÁSICOS

MOTORREDUCTORES Y REDUCTORES

REPUESTOS MOTORES

INFORMACIONES ADICIONALES

## MOTORES TRIFÁSICOS W22 CARCASA EN HIERRO - SEVERE DUTY



### NEMA SUPER PREMIUM



Referencia	Potencia		RPM	Carcasa	Eficiencia (%)	Factor de Potencia	Corriente Nominal (A)		Factor de Servicio	Precio COP \$
	HP	kW					230V	460V		
SD001363CVC	1	0,75	3600	143/5T	84	0,83	2,7	1,4	1,25	\$ 3.982.000
SD001183CVC			1800	L143/5T	87,5	0,79	2,7	1,3	1,25	\$ 4.253.000
SD1.5363CVC	1,5	1,1	3600	143/5T	86,5	0,83	3,8	1,9	1,25	\$ 4.153.000
SD1.5183CVC			1800	L143/5T	88,5	0,81	3,9	1,9	1,25	\$ 4.306.000
SD002363CVC	2	1,5	3600	143/5T	87,5	0,84	5,1	2,6	1,25	\$ 4.213.000
SD002183CVC			1800	L143/5T	88,5	0,81	5,3	2,6	1,25	\$ 4.385.000
SD003363CVC	3	2,2	3600	182/4T	88,5	0,85	7,3	3,7	1,25	\$ 5.905.000
SD003183CVC			1800	L182/4T	91	0,81	7,5	3,8	1,25	\$ 5.978.000
SD003123CVC	5	3,7	1200	L213/5T	90,2	0,71	8,6	4,3	1,25	\$ 8.711.000
SD005363CVC			3600	182/4T	90,2	0,86	12	6	1,25	\$ 6.616.000
SD005183CVC	7,5	5,5	1800	L182/4T	91	0,80	12,8	6,4	1,25	\$ 6.906.000
SD005123CVC			1200	L213/5T	91	0,75	13,6	6,8	1,25	\$ 10.614.000
SD007363CVC	10	7,5	3600	213/5T	91	0,86	17,6	8,8	1,25	\$ 8.811.000
SD007183CVC			1800	L213/5T	93	0,83	17,9	8,9	1,25	\$ 9.137.000
SD007123CVC	15	11	1200	254/6T	92,4	0,79	18,9	9,5	1,25	\$ 15.427.000
SD010363CVC			3600	213/5T	91,7	0,89	23	11,5	1,25	\$ 9.979.000
SD010183CVC	20	15	1800	L213/5T	93	0,84	24	12	1,25	\$ 10.402.000
SD010123CVC			1200	254/6T	92,4	0,80	25,4	12,7	1,25	\$ 17.575.000
SD015363CVC	25	18,5	3600	254/6T	92,4	0,86	34,8	17,4	1,25	\$ 15.789.000
SD015183CVC			1800	254/6T	93,6	0,83	35,6	17,8	1,25	\$ 15.444.000
SD015123CVC	30	22	1200	284/6T	93	0,82	36,2	18,1	1,25	\$ 26.595.000
SD020363CVC			3600	254/6T	93	0,88	46	23	1,25	\$ 19.022.000
SD020183CVC	40	30	1800	254/6T	94,1	0,81	49,4	24,7	1,25	\$ 17.827.000
SD020123CVC			1200	284/6T	93	0,83	48,8	24,4	1,25	\$ 31.541.000
SD025363CVC	50	37	3600	284/6TS	93,6	0,87	57	28,5	1,25	\$ 25.230.000
SD025183CVC			1800	284/6T	94,5	0,81	60,6	30,3	1,25	\$ 24.036.000
SD025123CVC	60	45	1200	324/6T	94,1	0,80	61,6	30,8	1,25	\$ 34.614.000
SD030363CVC			3600	284/6TS	93,6	0,88	67	33,5	1,25	\$ 27.579.000
SD030183CVC	75	55	1800	284/6T	94,5	0,82	71,2	35,6	1,25	\$ 25.078.000
SD030123CVC			1200	324/6T	94,1	0,80	73,4	36,7	1,25	\$ 38.867.000
SD040363CVC	100	75	3600	324/6TS	94,1	0,86	93	46,5	1,25	\$ 37.001.000
SD040183CVC			1800	324/6T	95	0,81	97,8	48,9	1,25	\$ 33.021.000
SD040123CVC	125	90	1200	364/5T	95	0,81	97,8	48,9	1,25	\$ 56.673.000
SD050363CVC			3600	324/6TS	94,5	0,86	114,2	57,1	1,25	\$ 40.133.000
SD050183CVC	150	110	1800	324/6T	95,4	0,81	120,2	60,1	1,25	\$ 35.557.000
SD050123CVC			1200	364/5T	95	0,81	120,6	60,3	1,25	\$ 61.787.000
SD060363CVC	200	150	3600	364/5TS	95	0,89	133,6	66,8	1,25	\$ 59.420.000
SD060183CVC			1800	364/5T	95,8	0,84	140,4	70,2	1,25	\$ 56.539.000
SD060123CVC	250	185	1200	404/5T	95,4	0,82	144,4	72,2	1,25	\$ 77.213.000
SD075363CVC			3600	364/5TS	95	0,88	165,2	82,6	1,25	\$ 68.787.000
SD075183CVC	300	200	1800	364/5T	95,8	0,83	173,6	86,8	1,25	\$ 62.922.000
SD075123CVC			1200	404/5T	95,4	0,81	178,6	89,3	1,25	\$ 82.362.000
SD100363CVC	400	280	3600	404/5TS	95,4	0,89	222	111	1,25	\$ 84.963.000
SD100183CVC			1800	404/5T	96,2	0,84	232	116	1,25	\$ 79.748.000
SD100123CVC	500	350	1200	444/5T	95,8	0,79	248	124	1,25	\$ 119.940.000
SD125363CVC			3600	444/5TS	95,8	0,87	272	136	1,25	\$ 123.057.000
SD125183CVC	600	400	1800	444/5T	96,2	0,84	280	140	1,25	\$ 112.231.000
SD125123CVC			1200	444/5T	95,8	0,80	304	152	1,25	\$ 133.309.000
SD150363CVC	800	500	3600	444/5TS	96,2	0,88	326	163	1,25	\$ 144.904.000
SD150183CVC			1800	444/5T	96,5	0,84	340	170	1,25	\$ 122.519.000
SD150123CVC	1000	600	1200	447/9T	96,2	0,80	358	179	1,25	\$ 180.555.000
SD200363CVC			3600	445/7TS	96,2	0,90	434	217	1,25	\$ 193.174.000
SD200183CVC	1200	800	1800	447/9T	96,8	0,83	468	234	1,25	\$ 184.308.000
SD200123CVC			1200	447/9T	96,2	0,80	490	245	1,25	\$ 210.171.000
SD250363CVC	1600	1100	3600	445/7TS	96,5	0,90	534	267	1,25	\$ 205.036.000
SD250183CVC			1800	447/9T	96,8	0,84	572	286	1,25	\$ 211.941.000

Para mayor información favor contactarse con su asesor comercial  
Potencias disponibles desde 1HP hasta 400 HP

# MOTORES INDUSTRIALES EFICIENCIA Y CONFIABILIDAD PARA LA **INDUSTRIA**





## W22 WASH

**MOTORES TRIFÁSICOS W22 WASH  
CARCASA EN HIERRO - SEVERE DUTY  
EFICIENCIA PREMIUM IE3  
TEFC (IP66)**



MOTORES  
TRIFÁSICOS IEC

MOTORES  
TRIFÁSICOS NEMA

MOTORES  
INDUSTRIALES

MOTORES  
MONOFÁSICOS

MOTOREDUCTORES  
Y REDUCTORES

REPUESTOS  
MOTORES

INFORMACIONES  
ADICIONALES

### Características Eléctricas

- Aislamiento clase “F” (elevación de temperatura clase “B” - 80K)
- Temperatura ambiente 40°C a 1000msnm
- Tensión 220/380/440V - 60 Hz
- Factor de servicio:1.25
- Categoría: N
- Régimen continuo: S1
- Placa de bornes (6 terminales)
- Termistores (1 por fase) para desconexión (carcasa 160 y superior)
- Impregnación por inmersión (carcasa 63 hasta 200)
- Resistencia de calentamiento

### Características Mecánicas

- Rotor en jaula de ardilla (aluminio inyectado)
- Protección TEFC (totalmente cerrado con ventilación exterior)
- Forma constructiva B3L (D)
- IPW66
- Rodamientos de bolas 2RS
- Anillos de fijación de los rodamientos (carcasa 160 y superior)
- Eje y tornillería en acero inoxidable AISI 316
- Dreno de goma
- Rosca métrica en la entrada de los cables
- Sello Retén de vitón con resorte hasta carcasa 80
- Sello W3seal a partir de la carcasa 90
- Pintura antimicrobiana WEG NOBAC RAL 9003
- Permatex en las juntas
- Pintura interna anticorrosiva
- Masa epoxi en la caja de conexión



### Aplicaciones

Bombas, ventiladores, mezcladores, agitadores, desplumadoras, esteras, discos de corte, industrias farmacéuticas y alimentos.



## W22 WASH ATRIBUTOS Y BENEFICIOS

### Pintura Externa WEG NOBAC®

La pintura antimicrobiana WEG reduce la proliferación de las bacterias hasta un 99,9%, garantizando la higiene necesaria en las aplicaciones alimenticias y farmacéuticas.

### Eje y Tornillos de fijación en acero inoxidable

Hace el motor más resistente a la oxidación y corrosión, aumentando la vida útil y la confianza en ambientes húmedos

### Tapas y Caja de conexión Vedadas con Permatex® (Resina de Policarbonato)

Evita la entrada de agua e impurezas en el interior de la caja de conexión, protegiendo las conexiones eléctricas contra la corrosión y desgaste.

### Pintura Interna Anticorrosiva

Protege los componentes internos, como el rotor y el bobinado motor contra la oxidación, aumentando la confianza y durabilidad el motor.

### W3 Seal® - IPW66

Previene la entrada de agentes contaminantes que causan daños al bobinado y a los rodamientos. Para garantizar el grado de protección IPW66, se utilizan sellos especiales en todas las juntas de acoplamiento y sellado de los cojinetes a través del exclusivo sistema W3 Seal®. El W3 Seal®, constituido de laberinto taconite, anillo V'Ring y anillo O'Ring, impide el ingreso de los contaminantes a través de los cojinetes.

### Resistencia de calefacción

Instalada en el bobinado, mantiene el motor calentado internamente, evitando la corrosión debido a la condensación de la humedad en el interior del motor. Debe utilizarse sólo cuando el motor esté fuera de funcionamiento.

### Sistema WISE®

Motor apto para la operación con variadores de velocidad\*, debido al exclusivo sistema de aislamiento WISE® (WEG Insulation System Evolution), que aumenta la resistencia de aislamiento del bobinado.

\*Aislamiento para tensiones superiores a 575 V, bajo consulta.

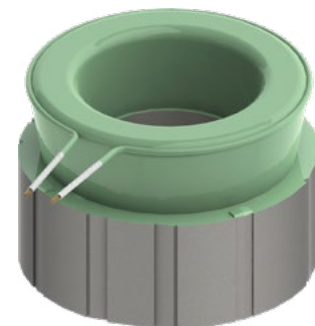

## MOTORES TRIFASICOS W22 WASH CARCASA EN HIERRO - SEVERE DUTY

**PREMIUM IE3**

Referencia	Potencia		RPM	Carcasa	Eficiencia (%)	Factor de Potencia	Corriente Nominal (A)			Factor de Servicio	Precio COP \$
	HP	kW					220V	380V	440V		
WD.50363LQA	0,5	0,37	3600	63	73,6	0,83	1,59	-	0,795	1,25	\$ 4.666.000
WD.50183LQA			1800	71	78,2	0,7	1,78	-	0,89	1,25	\$ 5.405.000
WD.50123LQA			1200	80	75,3	0,75	1,72	-	0,86	1,25	\$ 6.131.000
WD001363LQA	1	0,75	3600	71	82	0,84	2,85	1,65	1,43	1,25	\$ 5.610.000
WD001183LQA			1800	90S	85,5	0,79	2,92	1,69	1,46	1,25	\$ 7.745.000
WD001123LQA			1200	L90S	82,5	0,68	3,5	2,03	1,75	1,25	\$ 8.736.000
WD1.5363LQA	1,5	1,1	3600	80	84,6	0,83	4,11	2,38	2,06	1,25	\$ 6.031.000
WD1.5183LQA			1800	L90S	86,5	0,8	4,18	2,42	2,09	1,25	\$ 7.942.000
WD1.5123LQA			1200	L100L	87,5	0,65	5,08	2,94	2,54	1,25	\$ 10.478.000
WD002363LQA	2	1,5	3600	L80	85,7	0,85	5,41	3,13	2,71	1,25	\$ 6.619.000
WD002183LQA			1800	L90S	86,5	0,8	5,68	3,29	2,84	1,25	\$ 8.386.000
WD002123LQA			1200	112M	88,5	0,68	6,54	3,79	3,27	1,25	\$ 14.054.000
WD003363LQA	3	2,2	3600	L90S	86,5	0,85	7,86	4,55	3,93	1,25	\$ 8.962.000
WD003183LQA			1800	100L	89,5	0,79	8,16	4,72	4,08	1,25	\$ 11.048.000
WD003123LQA			1200	L112M	89,5	0,68	9,48	5,49	4,74	1,25	\$ 16.357.000
WD004363LQA	4	3	3600	L90L	88,5	0,82	10,8	6,25	5,4	1,25	\$ 9.696.000
WD004183LQA			1800	112M	89,5	0,79	11,1	6,43	5,55	1,25	\$ 13.806.000
WD004123LQA			1200	132S	89,5	0,72	12,2	7,06	6,1	1,25	\$ 17.443.000
WD005363LQA	5	3,7	3600	100L	88,6	0,86	12,7	7,35	6,35	1,25	\$ 11.596.000
WD005183LQA			1800	L100L	89,5	0,77	14,1	8,15	7,04	1,25	\$ 12.558.000
WD005183LQA			1800	112M	89,5	0,8	13,6	7,87	6,8	1,25	\$ 14.167.000
WD005123LQA			1200	132S	89,5	0,71	15,3	8,86	7,65	1,25	\$ 17.836.000
WD006363LQA	6	4,5	3600	112M	89,4	0,88	15	8,68	7,5	1,25	\$ 14.676.000
WD006183LQA			1800	112M	89,5	0,8	16,5	9,55	8,25	1,25	\$ 14.350.000
WD006123LQA			1200	132M	89,5	0,72	18,3	10,59	9,15	1,25	\$ 18.423.000
WD007363LQA	7,5	5,5	3600	112M	89,7	0,87	18,5	10,71	9,25	1,25	\$ 13.916.000
WD007183LQA			1800	132S	91,7	0,82	19,2	11,12	9,6	1,25	\$ 18.094.000
WD007123LQA			1200	132M	91	0,73	21,8	12,62	10,9	1,25	\$ 19.755.000
WD010363LQA	10	7,5	3600	132S	90,6	0,87	25	14,47	12,5	1,25	\$ 17.053.000
WD010183LQA			1800	132S	92	0,84	25,4	14,71	12,7	1,25	\$ 18.854.000
WD010123LQA			1200	160M	91	0,79	27,4	15,86	13,7	1,25	\$ 32.092.000
WD012363LQA	12,5	9,2	3600	132M	91,2	0,89	29,8	17,25	14,9	1,25	\$ 18.340.000
WD012183LQA			1800	132M/L	92,4	0,84	31,2	18,06	15,6	1,25	\$ 21.959.000
WD012123LQA			1200	160M	91,7	0,78	33,8	19,57	16,9	1,25	\$ 33.237.000
WD015363LQA	15	11	3600	132M	91,5	0,88	35,8	20,73	17,9	1,25	\$ 20.269.000
WD015183LQA			1800	160M	92,7	0,81	38,4	22,23	19,2	1,25	\$ 30.114.000
WD015123LQA			1200	160M	91,7	0,8	39,4	22,81	19,7	1,25	\$ 36.410.000
WD020363LQA	20	15	3600	160M	92,2	0,87	49	28,37	24,5	1,25	\$ 31.053.000
WD020183LQA			1800	160M	93,4	0,82	51,4	29,76	25,7	1,25	\$ 32.305.000
WD020123LQA			1200	180M	92,2	0,85	50,2	29,06	25,1	1,25	\$ 46.920.000
WD025363LQA	25	18,5	3600	160M	92,8	0,87	60,2	34,85	30,1	1,25	\$ 34.456.000
WD025183LQA			1800	160L	93,6	0,81	64	37,05	32	1,25	\$ 38.546.000
WD025123LQA			1200	180L	93,1	0,84	62	35,89	31	1,25	\$ 53.027.000
WD030363LQA	30	22	3600	160L	92,8	0,87	71,6	41,45	35,8	1,25	\$ 40.656.000
WD030183LQA			1800	180M	94	0,81	75,8	43,88	37,9	1,25	\$ 46.329.000
WD030123LQA			1200	200L	93,6	0,81	76,2	44,12	38,1	1,25	\$ 64.091.000

Para mayor información favor contactarse con su asesor comercial

## W22 MINING

MOTORES TRIFASICOS W22 MINING  
CARCASA EN HIERRO - SEVERE DUTY  
NEMA PREMIUM  
TEFC (IP66)

MOTORES TRIFASICOS IEC

MOTORES TRIFASICOS NEMA

MOTORES INDUSTRIALES

MOTORES MONOFASICOS

MOTORREDUCTORES Y REDUCTORES

REPUESTOS MOTORES

INFORMACIONES ADICIONALES

### Características Eléctricas

- Aislación clase "F" (elevación de temperatura clase "B" - 80K)
- Temperatura ambiente 40°C a 1000msnm
- Tensión 208-230/460 V - 60 Hz
- Factor de servicio: 1.25 (de 1HP hasta 100HP) 1.15 (125HP hasta 500HP)
- Diseño NEMA: B
- Régimen continuo: S1
- Impregnación por inmersión (carcasa 143T hasta 326T)
- Impregnación por flujo continuo de resina (goteo) (carcasa 364/5T hasta 588/9T)
- Resistencia de calentamiento
- Clase I División 2 Grupos CyD
- Clase II División 2 Grupos FyG

### Características Mecánicas

- Rotor en jaula de ardilla (aluminio inyectado)
- Protección TEFC (totalmente cerrado con ventilación externa)
- Forma constructiva F1
- Sello W3seal
- IPW66
- Rodamiento de bolas (con holgura C3 -254T y superior)
- Dreno de goma (carcasa 254T en adelante)
- Rosca NPT en la entrada de los cables
- Tapa trasera aislada en carcasas 504/5 y 586/7
- Brazo extensor a partir de la carcasa 447/9
- Termostato en devanados
- Tapa deflectora en hierro
- Ventilador en hierro
- Caja conexión adicional para protecciones
- Protector de carcasa opcional

### Características Eléctricas

Extracción, transporte y procesamiento de la industria minera



## W22 MINING

### ATRIBUTOS Y BENEFICIOS

#### Cajas de conexión

Apertura de corte diagonal, exponiendo mejor los cables y facilitando el acceso a la conexión. A partir de la carcasa 225, la salida de los cables de conexión es a través de la parte superior de la carcasa, lo que permite una versatilidad superior de la ubicación de la caja de conexión.

Para carcasas desde la 135 hasta la 355, se presenta la opción de provisión adicional de caja de conexión dedicada para resistencia de calentamiento y otra para protecciones térmicas y sensores.

Las cajas de conexión poseen un O'ring para sellar el montaje con la carcasa del motor, garantía de protección contra contaminantes externos.



#### Sistema WISE

El exclusivo sistema de aislamiento WISE (WEG Insulation System Evolution), utilizado en la línea W22, aumenta la resistencia dieléctrica de los devanados, permitiendo así la operación con variadores de velocidad hasta 575 V sin necesidad de modificaciones adicionales. El resultado es flexibilidad y mayor vida útil del motor.



#### Plan de pintura

Los motores son protegidos por el sistema de pintura de alto desempeño de WEG, por eso son capaces de pasar por un ensayo de 240h en la cámara de niebla salina ASTM 117B.

Permite la óptima operación en ambientes abrasivos y húmedos con presencia de SO<sub>2</sub>

#### Ventilador y tapa en fundición de hierro

Protegen el motor contra la corrosión debido a agentes sólidos y abrasivos en el medio ambiente.

El diseño de la tapa deflectora ofrece una alta resistencia a los impactos. Las tapas fueron diseñadas para ofrecer una mayor rigidez estructural y mejor disipación de calor en los cojinetes.



#### Protecciones - IPW66

Para garantizar un elevado grado de protección IPW66, se utilizan sellos especiales en todas las juntas (tapas y cajas de conexión) con Permatex y sellos de los rodamientos mediante el exclusivo sistema W3 Seal, compuesto por un laberinto taconite, un anillo V'Ring y un anillo O'ring.

El sistema de sello W3 Seal protege el motor de los agentes contaminantes que causan daños a los devanados y cojinetes.

#### Sistema de carenaje

Los motores W22 Mining con carenaje están diseñados para ofrecer un alto desempeño y confiabilidad en el agresivo ambiente minero. Un carenaje funciona como una protección adicional contra impactos y acumulación de mineral sobre las aletas del motor, evitando sobrecalentamiento causado por falta de ventilación adecuada, incrementando la vida útil del motor.

Disponible a partir de la carcasa 112M.



## MOTORES TRIFASICOS W22 MINING CARCASA EN HIERRO - SEVERE DUTY



### NEMA PREMIUM



Referencia	Potencia		RPM	Carcasa	Eficiencia (%)	Factor de Potencia	Corriente Nominal (A)			Factor de Servicio	Precio COP \$
	HP	kW					208V	230V	460V		
MN030363LEC	30	22	3600	284/6TS	91,7	0,89	73,8	67,6	33,8	1,25	\$ 32.857.000
MN030183LEC			1800	284/6T	93,6	0,84	77,6	70,2	35,1	1,25	\$ 32.311.000
MN030123LEC			1200	324/6T	93,0	0,82	79,2	72,4	36,2	1,25	\$ 44.750.000
MN040363LEC	40	30	3600	324/6TS	92,4	0,89	101	91,6	45,8	1,25	\$ 40.197.000
MN040183LEC			1800	324/6T	94,1	0,85	104	94,2	47,1	1,25	\$ 38.263.000
MN040123LEC			1200	364/5T	94,1	0,86	103	93	46,5	1,25	\$ 62.379.000
MN050363LEC	50	37	3600	324/6TS	93,0	0,89	124	112	56,1	1,25	\$ 44.074.000
MN050183LEC			1800	324/6T	94,5	0,83	131	118	59,2	1,25	\$ 41.997.000
MN050123LEC			1200	364/5T	94,1	0,86	127	115	57,4	1,25	\$ 69.360.000
MN060363LEC	60	45	3600	364/5TS	93,6	0,90	148	134	67	1,25	\$ 64.629.000
MN060183LEC			1800	364/5T	95,0	0,83	151	143	71,6	1,25	\$ 63.297.000
MN060123LEC			1200	404/5T	94,5	0,86	154	139	69,5	1,25	\$ 79.566.000
MN075363LEC	75	55	3600	364/5TS	93,6	0,90	181	164	81,9	1,25	\$ 73.513.000
MN075183LEC			1800	364/5T	95,4	0,83	186	174	87,2	1,25	\$ 71.594.000
MN075123LEC			1200	404/5T	94,5	0,86	188	170	84,9	1,25	\$ 85.259.000
MN100363LEC	100	75	3600	404/5TS	94,1	0,91	243	224	112	1,25	\$ 81.267.000
MN100183LEC			1800	404/5T	95,4	0,88	245	226	113	1,25	\$ 84.596.000
MN100123LEC			1200	444/5T	95,0	0,82	268	242	121	1,25	\$ 110.519.000
MN125363LEC	125	90	3600	444/5TS	95,0	0,89	296	268	134	1,15	\$ 112.895.000
MN125183LEC			1800	444/5T	95,4	0,85	307	278	139	1,15	\$ 106.632.000
MN125123LEC			1200	444/5T	95,0	0,83	316	286	143	1,15	\$ 129.169.000
MN150363LEC	150	110	3600	444/5TS	95,0	0,89	356	326	163	1,15	\$ 119.195.000
MN150183LEC			1800	444/5T	95,8	0,85	376	340	170	1,15	\$ 122.292.000
MN150123LEC			1200	445/7T	95,8	0,82	389	352	176	1,15	\$ 155.920.000
MN200363LEC	200	150	3600	445/7TS	95,4	0,90	484	438	219	1,15	\$ 149.232.000
MN200183LEC			1800	445/7T	96,2	0,85	509	460	230	1,15	\$ 145.186.000
MN200123LEC			1200	445/7T	95,8	0,83	524	474	237	1,15	\$ 183.380.000
MN250363LEC	250	185	3600	445/7TS	95,8	0,90	588	538	269	1,15	\$ 182.310.000
MN250183LEC			1800	445/7T	96,2	0,86	621	562	281	1,15	\$ 171.472.000
MN250123LEC			1200	447/9T	95,8	0,83	646	584	292	1,15	\$ 246.919.000
MN300363LEC	300	220	3600	586/7TS	95,8	0,91	701	634	317	1,15	\$ 345.076.000
MN300183LEC			1800	586/7T	96,2	0,86	739	668	334	1,15	\$ 299.814.000
MN300123LEC			1200	586/7T	95,8	0,81	787	712	356	1,15	\$ 360.422.000
MN350363LEC	350	260	3600	586/7TS	96,2	0,91	825	746	373	1,15	\$ 389.680.000
MN350183LEC			1800	586/7T	96,2	0,86	871	788	394	1,15	\$ 354.081.000
MN350123LEC			1200	586/7T	95,8	0,81	931	842	421	1,15	\$ 416.098.000
MN400363LEC	400	300	3600	586/7TS	96,2	0,91	951	860	430	1,00	\$ 422.596.000
MN400183LEC			1800	586/7T	96,2	0,86	1010	910	455	1,15	\$ 384.407.000
MN400123LEC			1200	586/7T	96,2	0,81	1070	966	483	1,15	\$ 448.804.000
MN450363LEC	450	330	3600	586/7TS	96,2	0,91	1050	946	473	1,00	\$ 440.340.000
MN450183LEC			1800	586/7T	96,2	0,85	1120	1010	507	1,15	\$ 400.449.000
MN450123LEC			1200	586/7T	96,2	0,81	1180	1060	532	1,15	\$ 479.396.000
MN500363LEC	500	370	3600	586/7TS	96,2	0,91	1170	1060	530	1,00	\$ 459.354.000
MN500183LEC			1800	586/7T	96,2	0,87	1230	1110	555	1,00	\$ 420.411.000
MN500123LEC			1200	586/7T	96,2	0,81	1177	1064	532	1,15	\$ 503.613.000

Para mayor información favor contactarse con su asesor comercial

MOTORES TRIFASICOS IEC

MOTORES TRIFASICOS NEMA

MOTORES INDUSTRIALES

MOTORES MONOFASICOS

MOTORREDUCTORES Y REDUCTORES

REPUESTOS MOTORES

INFORMACIONES ADICIONALES



## W22 WMAGNET DRIVE SYSTEM

**MOTORES TRIFÁSICOS**  
**CARCARA EN HIERRO - SEVERE DUTY**  
**EFICIENCIA ULTRA PREMIUM IE5**  
**TEFC (IP55)**

MOTORES  
TRIFÁSICOS IEC

MOTORES  
TRIFÁSICOS NEMA

MOTORES  
INDUSTRIALES

MOTORES  
MONOFÁSICOS

MOTOREDUCTORES  
Y REDUCTORES

REPUESTOS  
MOTORES

INFORMACIONES  
ADICIONALES

### Características Eléctricas

- Aislamiento clase “F” (elevación de temperatura clase “B” - 80K)
- Temperatura ambiente 40°C a 1000msnm
- Tensión 380-690V (VDF) Y 380V (Motor) - 60 Hz
- Factor de servicio:1.00
- Categoría: N
- Régimen: VSD trabajando con CFW11 PM
- Placa de bornes (6 terminales)
- Termistores (1 por fase) para desconexión
- Impregnación por inmersión (carcasa 63 hasta 200)
- Impregnación por flujo continuo de resina (goteo) (carcasa 225 S/M y superior)

### Características Mecánicas

- Imanes permanentes insertados en el rotor
- Protección TEFC (totalmente cerrado con ventilación exterior)
- Forma constructiva B3L (D)
- IP55 (carcasas 63 a 200)
- IPW55 (carcasa 225S/M y superior)
- Rodamientos de bolas con huelga C3
- Anillos de fijación de los rodamientos (carcasa 160 y superior)
- Con engrasadores (carcasa 225S/M y superior)
- Material del eje: acero AISI 1040/45 (4140 para 355M/L)
- Dreno de goma
- Rosca métrica en la entrada de los cables
- Brazo extensor a partir de la carcasa 225
- Sello V’Ring (carcasa 63 a 200)
- Sello Wseal (carcasa 225 S/M y superior)
- Tapa trasera aislada en la carcasa 315 y 355

### Aplicaciones con VDF

- Frecuencia de conmutación máxima  $\leq 5$ kHz
- Pico de tensión máxima en los terminales  $\leq 1600$ V
- $dV/dt$  terminales del variador  $\leq 5200$  V/ $\mu$ s
- Tiempo de subida mínima del inversor:  $t_r > 1$  $\mu$ s (informador por el fabricante del inversor)
- Tiempo mínimo entre pulsos consecutivos:  $t_{ep} > 6$  $\mu$ s (informado por el fabricante del inversor)
- Sensorless: Proporción de 10:1 torque constante y variable
- Con encoder de 0Hz hasta la velocidad nominal con par constante



**Conjunto: Variador de Velocidad + Motor**

## W22 WMAGNET DRIVE SYSTEM

### ATRIBUTOS Y BENEFICIOS

#### Sistema de Aislamiento WISE®

El exclusivo sistema de aislamiento WISE® (WEG Insulation System Evolution) aumenta la durabilidad y la confiabilidad de los motores accionados por variadores de velocidad. Este moderno sistema de aislamiento es el resultado de mejoras en los materiales aislantes como esmaltado de los alambres, películas aislantes, sistema de impregnación, cables de conexión y otros.

#### Imanes permanentes

El W22 Magnet cuenta con poderosos imanes permanentes, hechos a partir de una combinación de neodimio, hierro y boro (NdFeB), llamados imanes de Tierras Raras. Tales imanes son cerca de 18 veces más fuertes que los imanes tradicionales def. Para garantizar alta resistencia mecánica y a corrosión.

Los imanes de Neodimio/Hierro/Boro son revestidos con una camada protectora de epoxi.

#### Nueva plataforma

El W22 Magnet cuenta con novedades en la plataforma, que tiene las mismas características innovadoras que hacen de la línea W22 un éxito:

- Estructura de carcasa que reduce la dispersión del aire y mejora la disipación térmica
- Caja de conexión con mayor volumen interno y facilidad de manipulación
- Patas macizas que facilitan la alineación y la instalación del motor
- Carcasa con alta resistencia mecánica y bajos niveles de vibración.

#### Tapas / Relubricación

Los motores W22 Magnet son suministrados con rodamientos de larga vida útil L10h de 100,000 horas. También cuentan con cojinetes abiertos y tapas con pernos engrasadores que permiten la relubricación y disminuyen la necesidad de paradas para mantenimiento.

#### Protección térmica

Los motores W22 Magnet son suministrados con protector térmico PTC (Positive Temperature Coefficient) que ofrece protección completa contra el sobrecalentamiento producido por falta de fase, sobrecarga y sub o sobretensiones. Éste tiene contacto normalmente cerrado (NF) y temperatura de actuación de 155°C.

#### Rodamientos

Como Los motores W22 Magnet son suministrados con rodamientos de vida útil prolongada, las cargas radiales máximas admisibles son diferentes a las de los motores de líneas generales, conforme lo muestra la tabla siguiente.

Además de eso, los motores a partir de la carcasa 225S/M cuentan con cojinete trasero aislado y escobilla de puesta a tierra del tipo AEGIS SGR en el eje. Los valores máximos para cargas axiales son los mismos de la línea de motores de inducción W22 cuando son operados en posición horizontal. Para motores de uso vertical, por favor consulte a WEG.

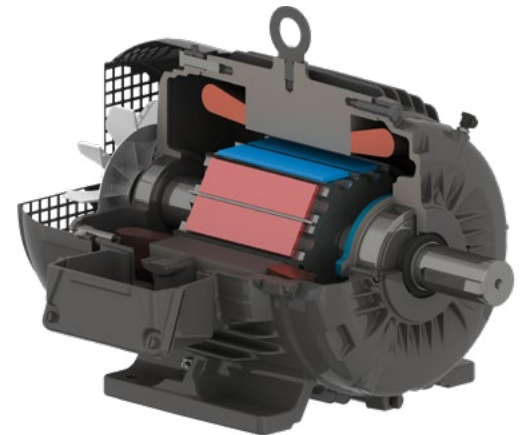

Carcasa	Carga radial máxima - 100.000 horas - Fr (kN)					
	1000 RPM		1500 RPM		3000 RPM	
	L	L/2	L	L/2	L	L/2
132S	1,4	1,6	0,9	1	0,9	1
132M	1,4	1,6	0,9	1	0,9	1
132M/L	1,4	1,6	0,9	1	0,9	1
160M	1,9	2,1	1,2	1,4	1,2	1,4
160L	1,9	2,1	1,2	1,4	1,2	1,4
180M	2,5	2,8	1,7	1,9	1,7	1,9
180L	2,6	2,8	1,7	1,9	1,7	1,9
200M	3	3,3	2	2,2	2	2,2
200L	3	3,3	2	2,2	2	2,2
225S/M	4,4	4,9	2	2,2	2	2,2
250S/M	4,4	4,8	3	3,3	3	3,3
280S/M	4,4	4,8	2,7	2,9	2,7	2,9
315S/M	4,9	5,4	2,5	2,7	2,5	2,7

MOTORES TRIFÁSICOS IEC

MOTORES TRIFÁSICOS NEMA

MOTORES INDUSTRIALES

MOTORES MONOFÁSICOS

MOTORREDUCTORES Y REDUCTORES

REPUESTOS MOTORES

INFORMACIONES ADICIONALES



## MOTORES TRIFASICOS W22 WMAGNET DRIVE SYSTEM CARCASA EN HIERRO - SEVERE DUTY

**EFICIENCIA ULTRA PREMIUM IE5 - TEFC (IP55)**

Referencia (Incluye Variador de Velocidad)	Referencia Variador de Velocidad	Potencia		RPM	Carcasa	Eficiencia (%)	Factor de Potencia	Corriente Nominal (A)	Factor de Servicio	Precio Motor + VDF COP \$
		HP	kW					380V		
MG005123CRA	CFW-11PM-0010	5	3,7	1200	132S	92,4	0,94	6,9	1	\$ 63.021.000
MG007123CRA	CFW-11PM-0010	7,5	5,5	1200	132M	93,4	0,98	9,5	1	\$ 69.479.000
MG010363CRA	CFW-11PM-0017	10	7,5	3600	132S	93,8	0,98	13,1	1	\$ 62.933.000
MG010183CRA	CFW-11PM-0017			1800	132S	94	0,98	13,1	1	\$ 64.308.000
MG010123CRA	CFW-11PM-0017	12,5	9,2	1200	132M/L	93,8	0,96	13,4	1	\$ 101.379.000
MG012363CRA	CFW-11PM-0017			3600	132M	94	0,98	15,9	1	\$ 81.278.000
MG012183CRA	CFW-11PM-0017	15	11	1800	132S	94,5	0,98	15,7	1	\$ 70.898.000
MG012123CRA	CFW-11PM-0017			1200	160M	94	0,94	16,1	1	\$ 101.867.000
MG015363CRA	CFW-11PM-0024	20	15	3600	132M	94,5	0,98	19	1	\$ 86.466.000
MG015183CRA	CFW-11PM-0024			1800	132M	95	0,95	19,5	1	\$ 101.379.000
MG015123CRA	CFW-11PM-0024			1200	160M	94,5	0,94	20	1	\$ 108.442.000
MG020363CRA	CFW-11PM-0031	25	18,5	3600	160M	94,7	0,95	26,9	1	\$ 95.676.000
MG020183CRA	CFW-11PM-0031			1800	160L	95,4	0,96	26,6	1	\$ 103.948.000
MG020123CRA	CFW-11PM-0031			1200	160L	94,7	0,95	25,3	1	\$ 127.755.000
MG025363CRA	CFW-11PM-0038	30	22	3600	160M	95	0,95	32,8	1	\$ 110.771.000
MG025183CRA	CFW-11PM-0038			1800	160L	95,8	0,9	35,5	1	\$ 110.653.000
MG025123CRA	CFW-11PM-0038	40	30	1200	180L	95	0,92	33,8	1	\$ 170.002.000
MG030363CRA	CFW-11PM-0045			3600	160L	95,4	0,92	38,1	1	\$ 134.829.000
MG030183CRA	CFW-11PM-0045			1800	180L	95,8	0,97	38,4	1	\$ 121.208.000
MG030123CRA	CFW-11PM-0045	50	37	1200	200L	95,4	0,93	39,9	1	\$ 207.918.000
MG040363CRA	CFW-11PM-0058			3600	200M	95,6	0,95	50,2	1	\$ 169.539.000
MG040183CRA	CFW-11PM-0070			1800	200M	96,2	0,9	56,9	1	\$ 166.668.000
MG040123CRA	CFW-11PM-0058	60	45	1200	200L	95,6	0,93	53,8	1	\$ 214.902.000
MG050363CRA	CFW-11PM-0070			3600	200L	95,8	0,94	66,5	1	\$ 188.476.000
MG050183CRA	CFW-11PM-0088	75	55	1800	200L	96,5	0,9	69	1	\$ 203.023.000
MG050123CRA	CFW-11PM-0070			1200	225S/M	95,8	0,94	66	1	\$ 257.983.000
MG060363CRA	CFW-11PM-0088			3600	225S/M	96	0,98	72,7	1	\$ 262.576.000
MG060183CRA	CFW-11PM-0088	100	75	1800	225S/M	96,5	0,98	80	1	\$ 244.893.000
MG060123CRA	CFW-11PM-0088			1200	250S/M	96	0,94	79,1	1	\$ 323.408.000
MG075363CRA	CFW-11PM-0105	125	90	3600	225S/M	96,2	0,97	90,5	1	\$ 285.282.000
MG075183CRA	CFW-11PM-0105			1800	225S/M	96,8	0,95	97,2	1	\$ 263.248.000
MG075123CRA	CFW-11PM-0105			1200	250S/M	96,2	0,93	98,2	1	\$ 342.812.000
MG100363CRA	CFW-11PM-0142	150	110	3600	250S/M	96,5	0,98	125	1	\$ 346.626.000
MG100183CRA	CFW-11PM-0142			1800	250S/M	97	0,93	133	1	\$ 310.973.000
MG100123CRA	CFW-11PM-0142			1200	280S/M	96,5	0,97	128	1	\$ 383.978.000
MG125363CRA	CFW-11PM-0180	175	132	3600	280S/M	96,7	0,95	149	1	\$ 394.248.000
MG125183CRA	CFW-11PM-0180			1800	280S/M	97,1	0,93	152	1	\$ 383.982.000
MG125123CRA	CFW-11PM-0180			1200	280S/M	96,7	0,97	154	1	\$ 462.091.000
MG150363CRA	CFW-11PM-0211	200	150	3600	280S/M	97	0,96	179	1	\$ 436.910.000
MG150183CRA	CFW-11PM-0211			1800	280S/M	96,9	0,93	195	1	\$ 386.448.000
MG150123CRA	CFW-11PM-0211			1200	315S/M	97	0,93	194	1	\$ 549.101.000
MG175363CRA	CFW-11PM-0312	250	185	3600	315S/M	97	0,98	211	1	\$ 527.241.000
MG175183CRA	CFW-11PM-0312			1800	315S/M	97,4	0,9	243	1	\$ 481.344.000
MG175123CRA	CFW-11PM-0312			1200	315S/M	97	0,93	235	1	\$ 579.185.000
MG200363CRA	CFW-11PM-0312	200	150	3600	315S/M	97	0,91	258	1	\$ 564.147.000
MG200183CRA	CFW-11PM-0312			1800	315S/M	97,4	0,94	264	1	\$ 530.490.000
MG200123CRA	CFW-11PM-0312			1200	315S/M	97	0,92	270	1	\$ 622.047.000
MG250363CRA	CFW-11PM-0370	250	185	3600	315S/M	97,2	0,94	326	1	\$ 603.640.000
MG250183CRA	CFW-11PM-0370			1800	315S/M	97,4	0,93	328	1	\$ 567.625.000

Para mayor información favor contactarse con su asesor comercial

MOTORES TRIFASICOS IEC

MOTORES TRIFASICOS NEMA

MOTORES INDUSTRIALES

MOTORES MONOFASICOS

MOTORREDUCTORES Y REDUCTORES

REPUESTOS MOTORES

INFORMACIONES ADICIONALES

**W22 WELL**  
**MOTORES TRIFASICOS**  
**CARCASA EN HIERRO - SEVERE DUTY**  
**EFICIENCIA ULTRA PREMIUM IE5**  
**TEFC (IP55)**



W22 Extra Long Life, diseñada para las principales exigencias de los clientes: mayor vida útil, mayor intervalo entre los mantenimientos, resistencias en ambientes agresivos, rigidez mecánica y menor costo operacional.

**Características**

- Potencia: 0,5 a 750 HP
- Polaridad: 2 a 8
- Carcasa: 90S a 355 A/B
- Tensión:
- 220/440V (90S a 200L)
- 440V (a partir de carcasa 225S/M)
- Color: Amarillo (Munsell 10 YR 8/14)
- Disponible en IE3 - IE4



**Aplicaciones**

Donde la reducción de las intervenciones para mantenimiento y larga vida útil son esenciales.

ATRIBUTOS	BENEFICIOS
Rendimiento	IE3 Premium: Supera los niveles de rendimiento por la ley de Eficiencia Energética
Sistema de Aislamiento WISE®	Apto para operación con variadores de velocidad
Balanceamiento especial del rotor	Facilita la instalación y la alineación del conjunto motor/máquina accionada reduciendo los niveles de vibración y desgaste de los cojinetes
Ejes y patas con mecanizados de precisión	Garantiza operaciones en bajas velocidades con el mismo rendimiento, sin la necesidad de un conjunto de ventilación forzada, lo cual reduce el espacio de instalación
Temperatura de los cojinetes reducida	Mayor vida útil de los rodamientos e intervalos más largos entre engrase
Sistema de sellado W3 Seal®	Garantiza grado de protección IPW66, protegiendo el motor y los cojinetes contra la entrada de agua, polvo y otros agentes contaminantes. Aplicable para carcasas 90S A 355A/B
Tapa deflectora en hierro fundido	Mayor rigidez mecánica y durabilidad contra choques
Pintura líquida anticorrosiva	Protege los componentes internos del motor contra oxidación
Plano de pintura especial para ambientes abrasivos	Mayor resistencia y durabilidad de la pintura protegiendo la carcasa contra la corrosión y desgaste

Para mayor información favor contactarse con su asesor comercial.

MOTORES TRIFASICOS IEC

MOTORES TRIFASICOS NEMA

MOTORES INDUSTRIALES

MOTORES MONOFASICOS

MOTORREDUCTORES Y REDUCTORES

REPUESTOS MOTORES

INFORMACIONES ADICIONALES



## W22 ROLLER TABLE

**MOTORES TRIFÁSICOS  
CARCASA EN HIERRO - SEVERE DUTY  
TOTALMENTE CERRADO SIN VENTILACIÓN  
EFICIENCIA PREMIUM IE3**



Condiciones de operación severas exigen motores más robustos. La carcasa del motor Roller Table está equipada con aletas radiales que impiden la acumulación de residuos en su superficie. También son equipados con un sistema avanzado de sellado, alta protección contra corrosión y alta resistencia mecánica, exigiendo así poco mantenimiento y proporcionando alta durabilidad y productividad.

### Características

- Potencia: 1,1 hasta 260 kW
- Polaridad: 4 a 10
- Frecuencia: 50 Hz
- Carcasas: 132M hasta 400
- Tensión:
- 220/440 V (carcasas 132 M a 200L)
- 400/660 V (carcasas 225S/M)
- Color: Ral 6002 – Verde



### Aplicaciones

Donde la reducción de las intervenciones para mantenimiento y larga vida útil son esenciales.

ATRIBUTOS	BENEFICIOS
Premium Efficiency - IE3	cede los niveles de rendimiento de la versión IE3 especificada en la norma IEC 60034-30-1 para generar ahorros significativos de energía, así como un rápido retorno de la inversión
Aletas radiales / circulares	Evitar la acumulación de residuos en la estructura del motor
Sistema de sellado W3Seal® y grado de protección IPW66	Contra entrada de contaminantes a la carcasa del motor
Sellado en la entrada del cable y sellado entre el tapa y carcasa	Contra entrada de contaminantes a la carcasa del motor
Eje, tornillos y la placa de identificación en acero inoxidable	Proporciona alta resistencia a la corrosión
Pintura interna anticorrosión epoxi	Evita la corrosión de los componentes internos del motor y mejora la protección de los devanados
Plan de pintura para ambientes severos	Proporciona más resistencia en ambientes corrosivos
Sistema de aislamiento WISE®	Eleva la rigidez eléctrica del bobinado permitiendo el motor operar con variador de velocidad, sin sufrir daños con los picos de tensión*.
Plano de pintura especial para ambientes abrasivos	Mayor resistencia y durabilidad de la pintura protegiendo la carcasa contra la corrosión y desgaste

Para mayor información favor contactarse con su asesor comercial.



**W22 QUATTRO**  
**MOTORES TRIFASICOS**  
**CARCASA EN HIERRO - SEVERE DUTY**  
**EFICIENCIA SUPER PREMIUM IE4**  
**TEFC (IP55)**



El W22 Quattro es un motor híbrido con rotor de jaula (permitiendo arranque directo o vía variador), e imanes permanentes de alta energía en su interior, los que garantizan una operación síncrona con elevado rendimiento en régimen.

El rotor con imanes permanentes garantiza alto rendimiento, reduciendo ruidos, así como asegurando altos niveles de eficiencia cuando comparado con las eficiencias del motor alto rendimiento. El motor trabaja en bajas temperaturas, consecuentemente aumentando los intervalos de lubricación y aumentando la vida útil de los rodamientos.

**Características**

- Potencia: 0,37 hasta 7,5 kW
- Polaridad: 4 y 6
- Frecuencia: 50 Hz
- Tensión:
  - 230/400 (hasta 100L)
  - 400/690 V (a partir de la carcasa 112M)
- Carcasas: 80 hasta 132M/L
- Color: RAL 6021 - Verde (Eficiencia IE4)

**Aplicaciones**

Compresores, elevadores, bombas, ventiladores, extractores, transportador, vehículos eléctricos, maquinas textiles y otras aplicaciones donde variación de velocidad, precisión en bajas rotaciones, bajo nivel de ruido y tamaño reducido son esenciales.



ATRIBUTOS	BENEFICIOS
Rendimientos Super y Ultra Premium	La eficiencia del motor cumple los niveles IE4 o IE5 de la IEC 60034-30-1, ofreciendo ahorro de energía y reducción de emisiones de CO2
Rotor con imanes permanentes	Vida útil del motor extendida, mayor potencia por carcasa, mayor rendimiento, mayor factor de potencia y temperatura del rodamiento reducida
Operación síncrona	Fácil sincronización de velocidad con múltiples motores alimentados por el mismo variador de velocidad variable
Amplio rango de velocidad con par constante	Garantiza operaciones en bajas velocidades con el mismo rendimiento, sin la necesidad de un conjunto de ventilación forzada, lo cual reduce el espacio de instalación
Sistema de aislamiento WISE®	Eleva la rigidez eléctrica del bobinado permitiendo el motor operar con variador de velocidad, sin sufrir danos con los picos de tensión*

Para mayor información favor contactarse con su asesor comercial.

MOTORES TRIFASICOS IEC

MOTORES TRIFASICOS NEMA

MOTORES INDUSTRIALES

MOTORES MONOFASICOS

MOTORREDUCTORES Y REDUCTORES

REPUESTOS MOTORES

INFORMACIONES ADICIONALES



**WDIP (DUST IGNITION PROOF)**  
**MOTORES TRIFÁSICOS**  
**CARCARA EN HIERRO - SEVERE DUTY**  
**SEGURIDAD EN REAS CLASIFICADAS COMO ZONA 21 Y 22**  
**EFICIENCIA PREMIUM IE3**  
**TEFC (IP66)**

La línea WDIP fue especialmente desarrollada para maximizar su seguridad y calidad de los motores para áreas clasificadas Zona 21 y Zona 22 (procesamiento de granos, cereales, fibra, textil, pintura en polvo, polímeros, etc) Representa confiabilidad y seguridad en presencia de polvo combustible en suspensión o capa (hasta 5 mm) de acuerdo con la norma NBR IEC.

### Aplicaciones

Polipastos, grúas, elevadores, poleas automáticas, silos y máquinas.



ATRIBUTOS	BENEFICIOS
Rendimiento	IE3 Premium: Supera los niveles de rendimiento por la ley de Eficiencia Energética
Sistema de Aislamiento WISE®	Apto para operación con variadores de velocidad
Seguridad	Indicado (de acuerdo con la ABNT NBR 61241-0) para uso en zonas con presencia de polvo explosivo (zona 21 y 22)
Temperatura de superficie reducida	Evita la ignición de polvo combustible suspendido en el aire cuando esta en contacto con el motor
Ventilador en material conductor	Evita chispas que pueden causar incendio de material presente en el ambiente
Pintura antimicrobiana NOBAC®	Reduce la proliferación de bacterias sobre el motor en un 99,9%, garantizando la higiene necesaria en aplicaciones que exigen mayores cuidados de limpieza
Sistema de sellado W3 Seal®	Garantiza grado de protección IPW66, protegiendo el motor y rodamientos contra la entrada del agua, polvo y otros agentes contaminantes.
Caja de conexión adicional	Más espacio y seguridad para las conexiones eléctricas
Protección térmica para desconexión	Proteger el motor en condiciones anormales de operación

Para mayor información favor contactarse con su asesor comercial.

**W50**  
**MOTORES TRIFASICOS**  
**CARCASA EN HIERRO - SEVERE DUTY**  
**ATIENDE LOS MÁS RIGUROSOS CRITERIOS DE EFICIENCIA**



EL W50 presenta excelente performance atendiendo los más rigurosos criterios de eficiencia y seguridad. Los motores W50 son compactos, su carcasa brinda al motor mayor rigidez mecánica lo que garantiza bajos niveles de vibración. Su diseño mecánico optimiza características como masa y volumen, añade versatilidad y facilidad de mantenimiento al producto.

**Características**

- Potencia: 100 hasta 1700 HP
- Polaridad: 2 a 12
- Carcasas: 315H/G a 450J/H
- Tensión:
  - 440/6600 V
- Color: Azul RAL 5009

**Aplicaciones**

Minería, Azúcar & Alcohol, Oil & Gas.

**Características**

- W50 Mining
- W50 Área Clasificada
- W50 API541
- W50 IEEEE841

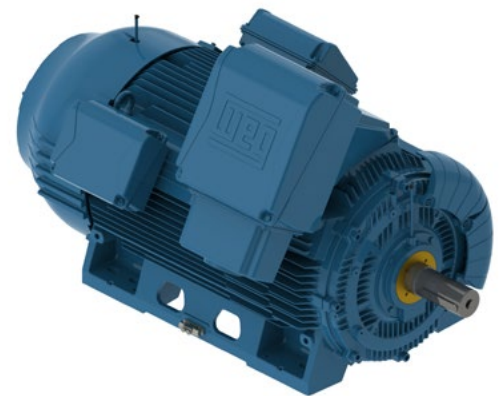

ATRIBUTOS	BENEFICIOS
Sistema de Aislamiento WISE®	Apto para operación con variadores de velocidad
Nueva carcasa	Más compacto y resistente
Sistema de Ventilación	Distribución uniforme de temperatura interior y en la superficie del motor, optimizando la disipación de calor, resultando un motor más refrigerado con mayor eficiencia, disminución de intervalos y mayor vida útil
Bajo nivel de presión sonora	Nivel de ruido máximo de 82 dB (A)
Protectores térmicos PT-100 3 hilos	Mayor resistencia y durabilidad de la pintura protegiendo la carcasa contra corrosión y desgaste
Cojinete de deslizamiento como opción	Menos intervenciones para mantenimiento, donde los intervalos de relubricación son hasta tres veces más largos que los rodamientos convencionales
Caja de Conexiones	Caja de conexión rotacional y con amplio espacio interno. Opcional para montaje de dos cajas de conexión
Versatilidad	Amplia gama de accesorios y opcionales para las más diversas aplicaciones y necesidades

Para mayor información favor contactarse con su asesor comercial.

MOTORES TRIFÁSICOS IEC

MOTORES TRIFÁSICOS NEMA

MOTORES INDUSTRIALES

MOTORES MONOFÁSICOS

MOTORREDUCTORES Y REDUCTORES

REPUESTOS MOTORES

INFORMACIONES ADICIONALES



## W22 WATER COOLED

### MOTORES TRIFÁSICOS

### CARCASA EN HIERRO - SEVERE DUTY

### TEFC (IP55)



Los motores refrigerados en agua pueden ser utilizados en las más variadas aplicaciones y son especialmente recomendados para aplicaciones en donde el espacio y el ruido reducidos son requeridos.

Lugares de difícil acceso para mantenimiento también hacen parte del alcance de las aplicaciones de los motores Water Cooled.

#### Características

- Potencia: 24 a 600 HP
- Polaridad: 2 a 8
- Carcasas: 180L a 355M/L
- Tensión:
- Hasta 660 V
- Color: Azul RAL 5007

#### Aplicaciones

Compresores, máquinas inyectoras, estaciones de saneamiento, industria textil, equipos navales y aplicaciones que requieran espacio reducido o un sistema de refrigeración diferenciado.



ATRIBUTOS	BENEFICIOS
Sistema de Aislamiento WISE®	Excede los niveles de rendimiento de la versión IE3 especificada en la norma IEC 60034-30-1 para generar ahorros significativos de energía, así como un rápido retorno de la inversión
Refrigeración IC71W	Sistema de refrigeración con agua permitiendo excelente intercambio térmico aumentando la vida útil del motor y cojinetes
Mejor relación potencia por carcasa	Ocupa menos espacio en instalación facilitando el acceso e intervenciones para mantenimiento
Protectores térmicos PT-100	Permite monitoreo y control continuo de temperatura en el bobinado y cojinete protegiendo el motor en caso de una condición anormal de temperatura

Para mayor información favor contactarse con su asesor comercial.



## W22 COOLING TOWER

### MOTORES TRIFASICOS

### CARCASA EN HIERRO - SEVERE DUTY



Línea desarrollada para operación en ambientes donde la humedad es excesiva incluso ambientes corrosivos, diseñados para trabajar con eje apuntando hacia arriba o hacia abajo, rodamientos sellados en todos los tamaños que no requieren lubricación.

#### Características

- Cerramientos tipo TEFC (Totally Enclosed Fan Cooled) y TEAO (Totally Enclosed Air Over)
- Exclusivo Sistema de Aislamiento WISE (WEG Insulation System Evolution) para operación con variadores de velocidad
- Encaje de goma entre la caja de conexiones y la carcasa
- Tropicalización interna completa y pintura externa epóxica
- Sellos externos tipo slinger
- Múltiples posibilidades para ubicación de cáncamos de izaje



#### Aplicaciones

Torres de enfriamiento, bombas, ventiladores, equipo de envasado, condensadores evaporativos y aplicaciones con humedad excesiva

ATRIBUTOS	BENEFICIOS
Rendimiento	IE3 Premium: Supera los niveles de rendimiento por la ley de Eficiencia Energética
Sistema de Aislamiento WISE®	Apto para operación con variadores de velocidad
Sistemas drenos	Drenos automáticos ubicados en la caja de conexiones, tapas: delantera y trasera, adaptándose a todas las configuraciones de montaje
Pintura interna anticorrosiva	Protege los componentes internos del motor contra la corrosión
Plano de pintura especial para ambiente húmedo	Mayor resistencia y durabilidad de la pintura protegiendo la carcasa contra corrosión y desgaste

Para mayor información favor contactarse con su asesor comercial.

MOTORES TRIFASICOS IEC

MOTORES TRIFASICOS NEMA

MOTORES INDUSTRIALES

MOTORES MONOFASICOS

MOTORREDUCTORES Y REDUCTORES

REPUESTOS MOTORES

INFORMACIONES ADICIONALES



## W22 PARA REDUCTOR TIPO I

### MOTORES TRIFÁSICOS

### CARCARA EN HIERRO - SEVERE DUTY

### EFICIENCIA PREMIUM IE3

La línea de motores W22 para Reductor Tipo 1 esta desarrollada para aplicaciones en reductores de velocidad y ofrece alta tecnología con bajo costo.

Garantía y versatilidad de adaptación en las más variadas aplicaciones con rápida instalación y bajo costo de mantenimiento.

#### Características

- Potencia: 0,16 a 50 HP
- Polaridad: 2 a 8
- Carcasas: 63 a 200, para demás carcasas bajo consulta
- Tensión:
- 220/440 V (carcasas 63 a 71)
- 220/380/440 V (a partir de la carcasa 80)
- Color: IE3 Premium Verde RAL 6002



#### Aplicaciones

En reductores utilizados en montacargas, cintas transportadoras, grúas, elevadores, poleas, tornos automáticos y máquinas de herramientas.

ATRIBUTOS	BENEFICIOS
Rendimiento	IE3 Premium: Supera los niveles de rendimiento por la ley de Eficiencia Energética
Sistema de Aislamiento WISE®	Apto para operación con variadores de velocidad
Brida FR y punta de eje especial	Permite acoplamiento directo y preciso en los reductores facilitando la instalación de los equipos, proporcionando mayor economía en conjunto + reductor
Anillo para centrifugación de aceite	Protege contra el exceso de grasa y las partículas en la caja de cambios y reduce la presión de aceite en el sello durante la operación
Tapón de drenaje de aceite	Posibilidad de completar el nivel de lubricante, además de actuar como una reducción del dispositivo de drenaje
Sellado espacial (sello de aceite)	Evita la acumulación de agua y aceite en el cojinete
Opcional con freno	Garantiza un frenado preciso, rápido y seguro

Para mayor información favor contactarse con su asesor comercial.

## W22 PARA BOMBA MONOBLOCK

MOTORES TRIFASICOS  
 CARCASA EN HIERRO - SEVERE DUTY  
 EFICIENCIA PREMIUM IEC IE3  
 TEFC (IP55)



Los motores W22 para bomba monoblock JM/JP están desarrollados específicamente para el uso en bombas. Completamente cerrado y auto ventilado, puede ser instalado al aire libre, en ambientes agresivos, con presencia de polvo, humedad y vapor. El diseño mecánico garantiza rigidez, alineación perfecta y una prolongada vida útil.

### Características

- Potencia: 0,5 a 75 HP
- Polaridad: 2 a 6
- Carcasas: 90S a 250S/M
- Tensión:
  - 220/440 V (carcasas 90S a 200L)
  - 220/380/440 V (a partir de la carcasa 225S/M)
- Color: IR3 Premium Verde RAL 6002

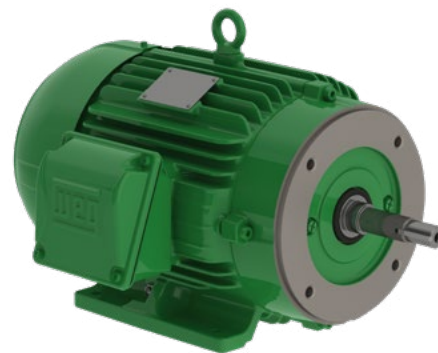

### Aplicaciones

Bombas monobloco.

ATRIBUTOS	BENEFICIOS
Rendimiento	IE3 Premium: Supera los niveles de rendimiento por la ley de Eficiencia Energética
Sistema de Aislamiento WISE®	Apto para operación con variadores de velocidad
Eje con dimensiones JM y JP	Permite intercambiabilidad de acuerdo a la norma NEMA
Brida tipo C	Diseñado para facilitar el acoplamiento del motor a la bomba
Nuevo sistema de ventilación	Mayor refrigeración debido al mejor direccionamiento por toda la carcasa y reducción de niveles de ruido
Patas rígidas	Mayor rigidez y facilidad de alineación e instalación

Para mayor información favor contactarse con su asesor comercial.

MOTORES TRIFASICOS IEC

MOTORES TRIFASICOS NEMA

MOTORES INDUSTRIALES

MOTORES MONOFASICOS

MOTORREDUCTORES Y REDUCTORES

REPUESTOS MOTORES

INFORMACIONES ADICIONALES



# W22 SMOKE EXTRACTION

## MOTORES TRIFÁSICOS

### CARCASA EN HIERRO - SEVERE DUTY

#### EFICIENCIA PREMIUM IEC IE3



MOTORES TRIFÁSICOS IEC

MOTORES TRIFÁSICOS NEMA

MOTORES INDUSTRIALES

MOTORES MONOFÁSICOS

MOTOREDUCTORES Y REDUCTORES

REPUESTOS MOTORES

INFORMACIONES ADICIONALES

Los motores Smoke Extraction son desarrollados para asegurar la circulación de aire en ambientes cerrados en situaciones de emergencia. Soportan altas temperaturas y seguridad rápida en la extracción del humo y calor, lo que lleva a un atraso en la propagación del fuego, permitiendo el libre acceso a las salidas de emergencia.

### Características

- Potencia: 0,5 a 550 cv
- Polaridad: 2 a 8
- Carcasas: 80 a 355A/B
- Tensión:
- 220/440 V
- Color: Gris RAL 9006

### Aplicaciones

Sistemas de escape y ventilación, centros comerciales, fábricas, almacenes, parqueaderos, túneles, entre otros.



ATRIBUTOS	BENEFICIOS
Rendimiento	IE3 Premium: Supera los niveles de rendimiento por la ley de Eficiencia Energética
Sistema de Aislamiento WISE®	Apto para operación con variadores de velocidad
Funcionamiento prolongado en altas temperaturas	Puede operar hasta 2 horas sobre temperatura hasta 400°C sin daños (solo una vez)
Certificaciones	Garantía de servicio en los más rigurosos tests en laboratorios de todo el mundo
Seguridad	Mantiene las salidas de emergencia y rutas de acceso libres de humo, facilitando el manejo del fuego, la retirada y la seguridad de las personas y del ambiente

Para mayor información favor contactarse con su asesor comercial.





# MOTORES MONOFÁSICOS IEC - NEMA





## W01 MOTORES COMPRESSOR DUTY MONOFÁSICOS NEMA 56 CARCASA EN LÁMINA DE ACERO ODP (IP21) – SEMIABIERTOS TEFC (IP55) - CERRADOS

### Características Eléctricas:

- Aislamiento clase F (elevación de temperatura “B” - 80 °C)
- Temperatura ambiente: 40 °C a 1000 msnm
- Régimen de servicio Compressor Duty
- Diseño de torque L
- Tensión: 110/220 V
- Impregnación por inmersión

### Características Mecánicas:

- Rotor en jaula de ardilla (aluminio inyectado)
- Protección ODP - IP21 (abierto a prueba de goteo)
- Protección TEFC - IP55 (cerrado)
- Forma constructiva: F-1/B3R(D)
- Rodamientos de bolas
- Material del eje AISI 1045
- Rosca NPT 1/2” en la entrada de cables
- Color: Munsell N1 (negro fosco)





## W01 MOTORES COMPRESSOR DUTY MONOFÁSICOS NEMA 56 CARCASA EN LÁMINA DE ACERO

ODP (IP21) – SEMIABIERTOS



Referencia	Potencia		RPM	Carcasa	Eficiencia (%)	Factor de Potencia	Corriente Nominal (A)		Factor de Servicio	Masa Aprox. (Kg)	Código MOTOR	Código BRIDA FC	Precio COP \$
	HP	kW					220V	110V					
CD.25361HHB	0.25	0.18	3600	W56	66,6	0,94	1,31	2,61	1,35	7,8	15158411	13507046	\$ 834.000
CD.25181HHB			1800	W56	68,5	0,77	1,55	3,1	1,35	7	14564515	13507046	\$ 895.000
CD.33361HHB	0.33	0.25	3600	W56	70,5		1,66	3,32	1,35	8,8	15158410	13507046	\$ 874.000
CD.33181HHB			1800	W56	60	0,62	3,05	6,1	1,35	7,6	13946062	13507046	\$ 937.000
CD.50361HHB	0.5	0.37	3600	W56	65	0,76	3,4	6,8	1,25	8,5	13947077	13507046	\$ 960.000
CD.50181HHB			1800	W56	63	0,66	4,04	8,08	1,25	10,3	13571805	13507046	\$ 990.000
CD.75361HHB	0.75	0.55	3600	W56	67	0,76	4,91	9,82	1,25	9,5	13947745	13507046	\$ 1.072.000
CD.75181HHB			1800	56	69	0,66	5,25	10,5	1,25	12	13573540	12709539	\$ 1.131.000
CD001361HHB	1	0.75	3600	56	66,5	0,77	6,5	13	1,15	12	Consultar	12709542	\$ 1.173.000
CD001181HHB			1800	56	71	0,68	7	14	1,15	14	13559852	12709542	\$ 1.185.000
CD1.5361HHB	1.5	1.1	3600	56	71	0,81	8,7	17,4	1,15	14	Consultar	12709542	\$ 1.278.000
CD1.5181HHB			1800	56H	73	0,69	10	20	1,15	18,2	13561373	12709542	\$ 1.500.000
CD002361HHB	2	1.5	3600	56H	77,5	0,94	9,4	18,8	1,15	16,5	Consultar	12709542	\$ 1.607.000
CD002181HHB			1800	56H	75,6	0,79	11,2	22,4	1,15	21,2	13561374	12709542	\$ 1.764.000
CD003361HHB	3	2.2	3600	56H	79	0,93	13,9	27,7	1,15	18,7	Consultar	12709542	\$ 1.867.000
CD003181HHB*			1800	56H	78	0,86	14,9	29,8	1,15	22	Consultar	12709542	\$ 2.154.000

\* Datos eléctricos y mecánicos sujetos a cambios

\* Brida FC sugerida, no incluida en el Precio de Motor. Precio disponible en la página 79.

## W01 MOTORES COMPRESSOR DUTY MONOFÁSICOS NEMA 56 CARCASA EN LÁMINA DE ACERO

TEFC (IP55) - CERRADOS



Referencia	Potencia		RPM	Carcasa	Eficiencia (%)	Factor de Potencia	Corriente Nominal (A)		Factor de Servicio	Masa Aprox. (Kg)	Código MOTOR	Código BRIDA FC	Precio COP \$
	HP	kW					220V	110V					
CD.25181PHB	0.25	0.18	1800	W56	57		2,25	4,5	1,15	7,5	Consultar	13507149	\$ 1.211.000
CD.33361PHB	0.33	0.25	3600	W56	54		2,56	5,12	1,15	8,5	Consultar	13507149	\$ 1.032.000
CD.33181PHB			1800	W56	60	0,64	2,96	5,92	1,15	8,8	14973092	13507149	\$ 1.237.000
CD.50361PHB	0.5	0.37	3600	W56	60	0,79	3,55	7,1	1,15	9,3	14288252	13507149	\$ 1.138.000
CD.50181PHB			1800	W56	62	0,7	3,88	7,76	1,15	9,9	14973094	13507149	\$ 1.322.000
CD.75361PHB	0.75	0.55	3600	56	77	0,95	3,42	6,84	1,15	13	14564567	12712276	\$ 1.263.000
CD.75181PHB			1800	56	78,5	0,87	3,66	7,32	1,15	16	14564614	12712276	\$ 1.509.000
CD001361PHB	1	0.75	3600	56	70	0,93	5,24	10,48	1,15	13	14290273	12712277	\$ 1.348.000
CD001181PHB			1800	56	71	0,7	6,86	13,7	1,15	15	13559850	12712277	\$ 1.720.000
CD1.5361PHB	1.5	1.1	3600	56	75	0,97	6,87	13,74	1,15	14,5	14312557	12712277	\$ 1.525.000
CD1.5181PHB			1800	56H	77	0,85	7,64	15,28	1,15	19,5	13947074	12712277	\$ 1.828.000
CD002361PHB	2	1.5	3600	56H	77	0,98	8,8	17,6	1,15	16	13568913	12712277	\$ 1.911.000
CD002181PHB			1800	56H	78,5	0,83	10,5	21	1,15	21	13559848	12712277	\$ 2.075.000
CD003361PHB	3	2,2	3600	56H	80	0,94	13	26	1,15	20,5	13568963	12712277	\$ 2.216.000

\* Datos eléctricos y mecánicos sujetos a cambios

\* Brida FC sugerida, no incluida en el Precio de Motor. Precio disponible en la página 79.

Para disponibilidad de referencias consulte con su asesor WEG





## MOTORES USO GENERAL MONOFÁSICOS W12

### Motores con y sin ventilación

Los motores W12 poseen como característica estándar el sistema de refrigeración con ventilador externo (TEFC), donde la tapa deflectora garantiza el aumento de la eficiencia de ventilación, manteniendo el motor refrigerado con menor esfuerzo. Como opcional, cuando son instalados en flujo de aire adecuado a su operación, los motores W12 pueden operar sin ventilador (TEAO).

### Aplicaciones

Motor W12 es recomendado para uso con cargas de torque parabólico de bajo par de arranque tipo N (figura 1), tales como: ventiladores extractores, bombas y similares. WEG recomienda seleccionar el equipo con base a la curva de desempeño y necesidad de la aplicación.

### Carcasa en aluminio

Además de proporcionar reducción de masa, garantiza, la disipación térmica y la rigidez mecánica para las aplicaciones.

### Versatilidad

Los motores W12 poseen sistema de enganche rápido snap fit para fijación de la tapa de la caja de conexión, tapa deflectora y patas. Para los motores de las carcasas W63 y W71, las patas pueden ser montadas en las posiciones de 90°, 180° y 270°, a partir de la caja de conexión, permitiendo la variación de la forma constructiva y diversas combinaciones para la más completa adecuación a las aplicaciones.

### Intercambiabilidad

Bridas y patas intercambiables con las carcasas IEC56, 63 y 71.

### Características eléctricas:

- Aislamiento clase "F" (elevación de temperatura clase "B" – 80K)
- Temperatura ambiente 40°C a 1000msnm
- Tensión:
  - Monofásico (capacitor permanente): 110-120/220-240V
- Factor de servicio: 1.15

### Características mecánicas:

- Carcasa en inyección de aluminio
- Protección TEFC (Totalmente cerrado con ventilación exterior)
- Forma constructiva: B14T, B34, B5 y B35
- IP54
- Bridas, pies, cajas de conexión y tapas en polímero industrial de alta resistencia.



### CURVA DE PAR X ROTACIÓN PARA LAS CATEGORÍAS "N", "H" Y "D":

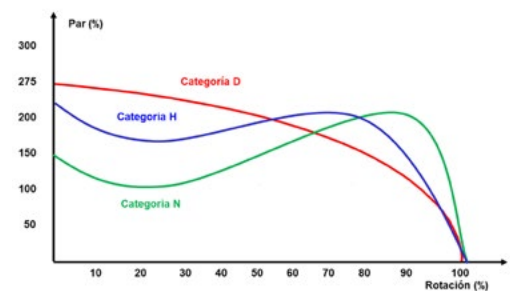

(Figura 1) N - Pares bajos, Corriente de arranque normal, Bajo deslizamiento. (Ej: Bombas, Ventiladores)



## MOTORES MONOFÁSICOS W12 CARCASA EN ALUMINIO



Referencia	Potencia		RPM	Carcasa	Eficiencia (%)	Factor de Potencia	Corriente Nominal (A)		Factor de Servicio	Masa Aprox. (Kg)	Código	Precio COP \$
	HP	kW					110V	220V				
PG.12361DSB	0,12	0,09	3600	63	45,7	0,99	0,44	0,87	1,15	6,7	Consultar	\$ 854.000
PG.12181DSB			1800	63	47,5	0,96	0,45	0,9	1,15	6,9	Consultar	\$ 928.000
PG.16361DSB	0,16	0,12	3600	63	52	0,98	0,54	1,07	1,15	7	Consultar	\$ 917.000
PG.16181DSB			1800	63	53,5	0,95	0,54	1,07	1,15	7,3	Consultar	\$ 1.014.000
PG.25361DSB	0,25	0,18	3600	63	59	0,98	0,71	1,42	1,15	7,6	Consultar	\$ 1.023.000
PG.25181DSB			1800	63	57	0,95	0,76	1,51	1,15	7,9	Consultar	\$ 1.061.000
PG.33361DSB	0,33	0,25	3600	63	63,5	0,98	0,92	1,83	1,15	8	Consultar	\$ 1.121.000
PG.33181DSB			1800	71	61	0,96	0,97	1,94	1,15	8,7	Consultar	\$ 1.139.000
PG.50361DSB	0,5	0,37	3600	71	66,5	0,98	1,29	2,58	1,15	8,8	Consultar	\$ 1.175.000
PG.50181DSB			1800	71	70,5	0,96	1,24	2,48	1,15	9,5	Consultar	\$ 1.188.000
PG.75361DSB	0,75	0,55	3600	W71	72,5	0,99	6,96	3,48	1,15	6,5	15656365	\$ 1.153.000

MOTORES TRIFÁSICOS IEC

MOTORES TRIFÁSICOS NEMA

MOTORES INDUSTRIALES

MOTORES MONOFÁSICOS

MOTORREDUCTORES Y REDUCTORES

REPUESTOS MOTORES

INFORMACIONES ADICIONALES



## MOTORES MONOFÁSICOS IEC CARCASA EN HIERRO IEC - TEFC (IP55) - CERRADO

### Características Eléctricas

- Aislamiento clase “F” (elevación de temperatura clase “B” – 80K)
- Temperatura ambiente 40°C a 1000 msnm
- Régimen continuo: S1
- Impregnación: Por inmersión
- Factor de servicio 1,15
- Categoría N

### Características Mecánicas

- Rotor en jaula de ardilla (aluminio inyectado)
- Protección: TEFC - IP55 (totalmente cerrado con ventilación externa)
- Forma constructiva: B3L (D)
- Rodamientos de bolas
- Material del eje: Acero AISI 1045
- Rosca: RWG en la entrada de cables
- Color: RAL 5009 (azul)



## MOTORES MONOFÁSICOS CARCASA EN HIERRO IEC - ODP (IP22) - SEMIABIERTO

### Características Eléctricas

- Aislamiento clase “F” (elevación de temperatura clase “B” – 80K)
- Temperatura ambiente 40°C a 1000 msnm
- Régimen continuo: S1
- Bornera de conexión: seis (6) terminales
- Impregnación: Por inmersión
- Categoría N
- Factor de servicios 1.25

### Características Mecánicas

- Rotor en jaula de ardilla (aluminio inyectado) Protección: ODP - IP22 (abierto a prueba de goteo) Forma constructiva: B3L(D)
- Rodamientos de bolas
- Material del eje: Acero AISI 1045
- Rosca: RWG en la entrada de cables
- Color: Munsell N 6,5 (gris claro)





## MOTORES MONOFÁSICOS CARCASA EN HIERRO

IEC - TEFC (IP55) - CERRADO



Referencia	Potencia		RPM	Carcasa	Eficiencia (%)	Factor de Potencia	Corriente Nominal (A)		Factor de Servicio	Masa Aprox. (Kg)	Código	Precio COP \$
	HP	kW					220V	110V				
PG.75361CHB	0,75	0,55	3600	71	72,5	0,98	3,52	1,76	1,15	9	Consultar	\$ 1.212.000
PG001181CHB	1	0,75	1800	90S	70,3	0,83	5,84	11,7	1,15	24	14210215	\$ 2.355.000
PG1.5361CHB	1.5	1.1	3600	90S	79,8	0,91	6,88	13,76	1,15	24	Consultar	\$ 2.479.000
PG1.5181CHB			1800	90L	74	0,91	7,43	14,9	1,15	30,2	14210210	\$ 3.095.000
PG002361CHB	2	1.5	3600	90L	77,7	0,9	9,75	19,5	1,15	25	12225970	\$ 3.220.000
PG002181CHB			1800	100L	77	0,93	9,52	19	1,15	37,8	15142326	\$ 3.468.000
PG003361CHB	3	2.2	3600	100L	81,8	0,98	12,5	25	1,15	38	15142325	\$ 3.715.000
PG003181CHB			1800	112M	77	0,82	15,8	31,6	1,15	47,8	13942415	\$ 3.635.000
PG004361CHD	4	3	3600	112M	82,1	0,95	17,5	**	1,15	46	15385626	\$ 4.006.000
PG004181CHD			1800	112M	77	0,97	18,1	**	1,15	51,3	13942817	\$ 4.065.000
PG005361CHD	5	3.7	3600	112M	83,4	0,97	20,8	**	1,15	48,4	14010874	\$ 4.636.000
PG005181CHD			1800	132S	80,5	0,93	22,5	**	1,15	61,3	14010875	\$ 5.345.000
PG007361CHD	7.5	5.5	3600	132S	82,4	0,96	31,6	**	1,15	67,6	14211076	\$ 5.644.000
PG007181CHD			1800	132M	83	0,94	32	**	1,15	80	13942930	\$ 6.156.000
PG010361CHD	10	7.5	3600	132M	84	0,92	44,2	**	1,15	74,3	14211222	\$ 6.537.000
PG010181CHD			1800	132M	83	0,94	43,2	**	1,15	86	14010876	\$ 7.009.000
PG012361CHD	12.5	9.2	3600	132M	88,3	0,97	48,8	**	1,15	79	11987289	\$ 7.199.000
PG012181CHD			1800	132M	84	0,93	53,5	**	1	92,9	14217622	\$ 7.575.000

\* Datos eléctricos y mecánicos sujetos a cambios  
(\*\*) No Disponible en 110V

## MOTORES MONOFÁSICOS CARCASA EN HIERRO

IEC - ODP (IP22) - SEMIABIERTO



Referencia	Potencia		RPM	Carcasa	Eficiencia (%)	Factor de Potencia	Corriente Nominal (A)		Factor de Servicio	Masa Aprox. (Kg)	Código	Precio COP \$
	HP	kW					220V	110V				
PG003361GHB	3	2,2	3600	112S	81,5	0,79	16	32	1,25	37	14959300	\$ 2.973.000
PG003181GHB			1800	112M	75	0,75	17,8	35,6	1,25	48	11208211	\$ 3.267.000
PG005361GHA	5.0	3.7	3600	112M	81,5	0,92	22	**	1,25	47	16411112	\$ 3.608.000
PG005181GHA			1800	112M	82,5	0,91	22	**	1,25	52	11177088	\$ 4.341.000
PG007361GHA	7,5	5,5	3600	112M	85	0,93	31	**	1,25	52	15988555	\$ 4.089.000

\* Datos eléctricos y mecánicos sujetos a cambios  
Para disponibilidad de referencias favor consultar con su asesor comercial

MOTORES TRIFÁSICOS IEC

MOTORES TRIFÁSICOS NEMA

MOTORES INDUSTRIALES

MOTORES MONOFÁSICOS

MOTORREDUCTORES Y REDUCTORES

REPUESTOS MOTORES

INFORMACIONES ADICIONALES



# MOTORREDUCTORES Y REDUCTORES

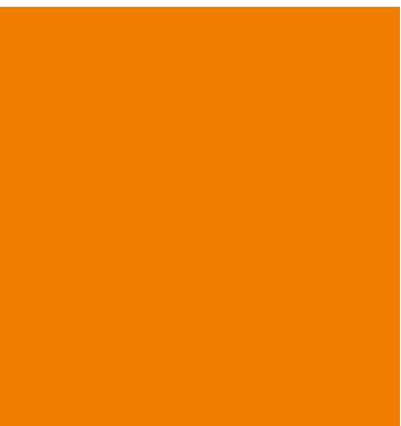



## MOTORREDUCTORES WCG20

### EFICIENCIA Y DESEMPEÑO

	COAXIAL	VERTIMAX	CONIMAX
<b>Engranajes</b>	Helicoidales	Helicoidales	Helicoidales + Par cónico
<b>Disposición de los ejes</b>	Concéntricos	Paralelos	Ortogonales
<b>Reducciones</b>	2,44 hasta 375,71	3,85 hasta 487,67	3,82 hasta 277,79
<b>Torque</b>	50 hasta 18.000 Nm	130 hasta 18.000 Nm	110 hasta 18.000 Nm

- Alta eficiencia: Afinados con los requisitos de Mercado
- Proyecto mejorado: Bajo ruido

### MODULARIDAD Y GRAN VARIEDAD DE MONTAJES

Este tipo de cajas reductoras están diseñadas para accionar todo tipo de máquinas y dispositivos baja velocidad. La característica principal de esta línea es una transmisión SINFÍN CORONA, permitiendo reducciones de 1:7.5 a 1:100. La caja, desarrollada en aluminio inyectado, tiene una forma constructiva adecuada al material utilizado, con una geometría de engranaje avanzada que GSA da como resultado durabilidad y garantía de calidad.

	MAGMA-M	MAGMA-K	ALUMAG
<b>Engranajes</b>	Corona y sinfin	Corona y sinfin	Corona y sinfin
<b>Disposición de los ejes</b>	Ortogonales	Ortogonales	Ortogonales
<b>Reducciones</b>	5,8 hasta 4.000	10 hasta 4.000	7,1 hasta 6.400
<b>Torque</b>	10 hasta 1.300 Nm	960 hasta 19.000 Nm	12 hasta 76 Nm

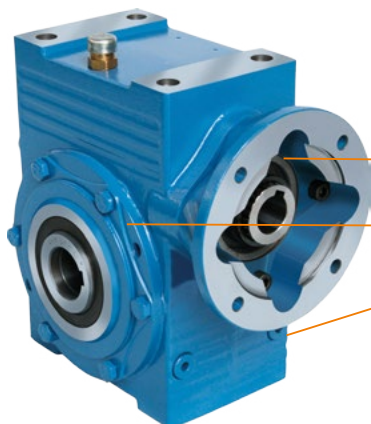

Opciones de entrada: eje sólido, brida tipo FF y brida tipo C DIN

Opciones de Salida: eje macizo, eje macizo doble y eje hueco

Opciones de fijación: por patas, bridas y brazo de torque

Para mayor información favor contactarse con su asesor comercial

# LÍNEA DE REDUCTORES Y MOTORREDUCTORES PARA TORRE DE ENFRIAMIENTO

	COAXIAL	HELIMAX
		
Engranajes	Helicoidales	Helicoidales
Disposición de los ejes	Concéntricos	Paralelos / Ortogonales
Reducciones 2 etapas	4,0 hasta 14	6,3 hasta 18
Torque	12,5 hasta 150 CV	100 hasta 250 CV

## Líneas Coaxial y Helimax suministradas con:

- Retenedores en viton con resorte en acero inoxidable
- Tornillos y tuercas con tratamiento de superficie (tropicalizado)
- Brida tipo campana con agujeros para eliminación de agua
- Aplicación de Cromo Duro en el asiento de los retenedores
- Placa en acero inoxidable
- Pintura especial para ambiente agresivo
- Filtro de aire para ambiente con alto índice de humedad
- Rosca 1/2" BSP para sensor de temperatura PT 100

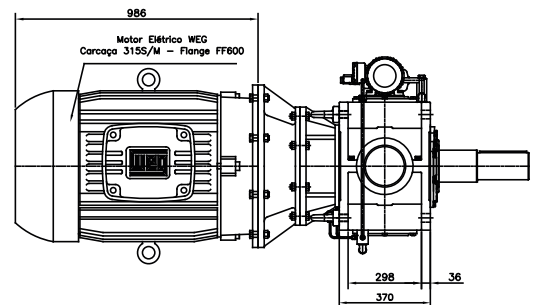
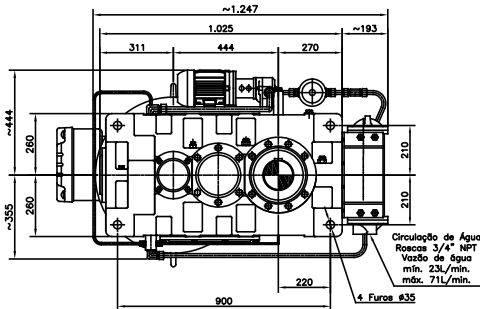
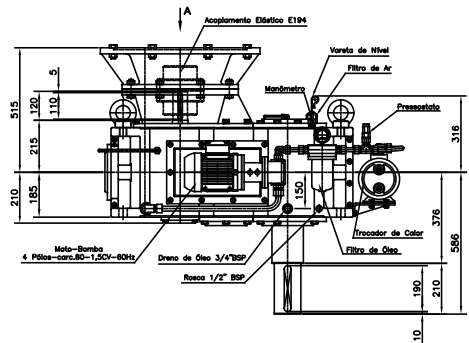

- Engranajes Cementadas, Tratadas y Rectificadas
- Sistema de Rodamiento Autocompensador o Rollos cónicos
- Ejes de salida hechos en acero aleado de alta calidad
- Carcasa bipartida o monobloque en fundición de hierro nodular o placa de acero

Para mayor información favor contactarse con su asesor comercial

## LÍNEA WASH

- Reten en Vítón y resorte en acero inoxidable
- Cromo duro
- Pintura Nobac
- Pernos en acero inoxidable o bicromatizados
- Placas en acero inoxidable.

### Opcional:

- Aceite Alimenticio

### Aplicaciones:

- Industria de alimentos y farmacéutica



MOTORES TRIFÁSICOS IEC

MOTORES TRIFÁSICOS NEMA

MOTORES INDUSTRIALES

## LÍNEA MINING

- Protección tipo taconite
- Reten en Vítón y resorte en acero inoxidable
- Cromo duro
- Pintura anticorrosiva (A3)
- Aceite sintético
- Placas en acero inoxidable
- Tapón Magnético
- Válvula globo
- Prolongador de respiro

### Opcional:

- Sensor de vibración

### Aplicaciones:

- Minería / Industria de transformación

MOTORES MONOFÁSICOS

MOTORREDUCTORES Y REDUCTORES

REPUESTOS MOTORES

## ROBUSTEZ Y EFICIENCIA PARA LAS APLICACIONES MÁS EXIGENTES

Engranajes	Helicoidales
Disposición de los ejes	Paralelos / Ortogonales
Reducciones	1,12 hasta 355
Torque	2.000 hasta 500.000 Nm

INFORMACIONES ADICIONALES

# WEG Motor Scan. Eficiente como siempre. Completo como nunca.



WEG Motor Scan captura datos del motor, los envía a la plataforma WEG IoT a través de un teléfono inteligente vía Bluetooth o automáticamente a través del Gateway. Toda la información del motor eléctrico se almacena en la nube, lo que permite el acceso remoto para garantizar la eficiencia del proceso. Esta solución hace un diagnóstico completo de la operación del motor a través de la medición de temperatura, análisis de vibraciones, tiempo de operación, carga, velocidad, intervalo de lubricación y puede operar con niveles de alerta para ayudar en el mantenimiento predictivo.

Para mayor información escribanos a [info-co@weg.net](mailto:info-co@weg.net) o consulte con su asesor comercial.



Transformando energía en soluciones

[www.weg.net/co](http://www.weg.net/co)



# GATEWAY WEG MOTOR SCAN



## Industria 4.0 aún más eficiente.

Entre los beneficios clave del uso de esta nueva tecnología:

- Optimización del mantenimiento preventivo del motor.
- Identificación precisa de equipos que podrían fallar en el futuro.
- Generación de un proceso de mantenimiento más rápido y eficiente con poco o ningún tiempo de inactividad de la producción.

Con los datos capturados y enviados por el Gateway WEG Motor Scan a la nube, se pueden tomar decisiones más rápidas y más asertivas, especialmente en el caso del mantenimiento predictivo, asegurando una mayor eficiencia y vida útil del motor, evitando el tiempo de inactividad y las pérdidas de producción,

garantizando así la integridad de los equipos instalados en fábrica. Mucha más tecnología y conectividad para una Industria 4.0 aún más eficiente.

El Gateway WEG Motor Scan es el enrutador que envía automáticamente información a la nube a través de WI-FI, Ethernet o 3G/4G, lo que permite el monitoreo inmediato remoto del rendimiento del motor eléctrico.

Para mayor información escribanos a [info-co@weg.net](mailto:info-co@weg.net) o consulte con su asesor comercial.



CONOZCA MÁS SOBRE  
LAS NOVEDADES WEG EN  
LA INDUSTRIA 4.0.



Transformando energía en soluciones

[www.weg.net/co](http://www.weg.net/co)



# REPUESTOS MOTORES

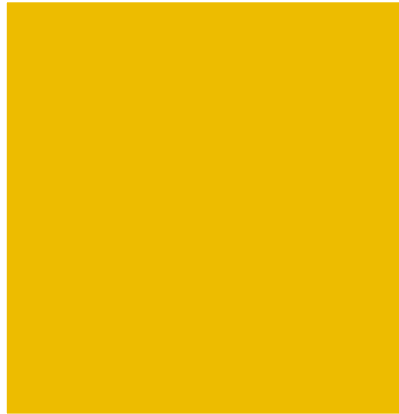

## BRIDAS NORMALIZADAS IEC

### BRIDA IEC - FORMA CONSTRUCTIVA B5/B35

COMPOSICIÓN KIT: BRIDA, TORNILLOS DE FIJACIÓN, TAPÓN DEL DRENO Y SELLO V´RING. (CARCASA 63 A 132)

COMPOSICIÓN KIT: BRIDA, TORNILLOS DE FIJACIÓN, ANILLO DE RETENCIÓN DEL RODAMIENTO, TAPÓN DEL DRENO Y SELLO V´RING. (CARCASA 160 A 200)

COMPOSICIÓN KIT: BRIDA, TORNILLOS DE FIJACIÓN, ANILLO DE RETENCIÓN DEL RODAMIENTO Y TAPÓN DEL DRENO. (CARCASA 225 A 355)

Referencia	Descripción	Tamaño Rodamiento	Brida	Carcasa IEC	N° Polos	Precio COP\$
11466081	Kit brida FF 115 Carcasa 63	201	FF-115	63	Todos	\$ 264.000
11480444	Kit brida FF 130 Carcasa 71	202	FF-130	71	Todos	\$ 287.000
11466086	Kit brida FF 165 Carcasa 80	204	FF-165	80	Todos	\$ 379.000
10361425	Kit brida FF 165 Carcasa 90	205	FF-165	90	Todos	\$ 379.000
11466109	Kit brida FF 215 Carcasa 100	206	FF-215	100	Todos	\$ 536.000
11466112	Kit brida FF 215 Carcasa 112	207	FF-215	112	Todos	\$ 536.000
11466117	Kit brida FF 265 Carcasa 132	308	FF-265	132	Todos	\$ 758.000
11480445	Kit brida FF 300 Carcasa 160	309	FF-300	160	Todos	\$ 1.532.000
11467385	Kit brida FF 300 Carcasa 180	311	FF-300	180	Todos	\$ 2.072.000
11467459	Kit brida FF 350 Carcasa 200	312	FF-350	200	Todos	\$ 2.085.000
11439093	Kit brida FF 400 Carcasa 225	314	FF-400	225	Todos	\$ 4.415.000
11469905	Kit brida FF 500 Carcasa 250	314	FF-500	250	Todos	\$ 5.549.000
11469907	Kit brida FF 500 Carcasa 280	314	FF-500	280	2	\$ 5.549.000
11469908	Kit brida FF 500 Carcasa 280	316	FF-500	280	4/6/8	\$ 5.549.000
11439181	Kit brida FF 600 Carcasa 315	314	FF-600	315	2	\$ 7.414.000
11439184	Kit brida FF 600 Carcasa 315	319	FF-600	315	4/6/8	\$ 7.414.000
11469911	Kit brida FF 740 Carcasa 355	316	FF-740	355	2	\$ 10.626.000
11469914	Kit brida FF 740 Carcasa 355	322	FF-740	355	4/6/8	\$ 8.943.000

### BRIDA IEC - FORMA CONSTRUCTIVA B14 TIPO C-DIN SALIDA EN MILIMETROS

COMPOSICIÓN KIT: BRIDA, TORNILLOS DE FIJACIÓN, TAPÓN DEL DRENO Y SELLO V´RING. (CARCASA 63 A 132)

COMPOSICIÓN KIT: BRIDA, ANILLO RETENCIÓN RODAMIENTO, TORNILLOS DE FIJACIÓN, TAPÓN DEL DRENO Y SELLO V´RING. (CARCASA 160 A 200)

Referencia	Descripción	Tamaño Rodamiento	Brida	Carcasa	N° Polos	Precio COP\$
11469915	Kit brida DIN C-90 Carcasa 63	201	C-90	63	Todos	\$ 179.000
11469916	Kit brida DIN C-105 Carcasa 71	202	C-105	71	Todos	\$ 207.000
11469917	Kit brida DIN C-120 Carcasa 80	204	C-120	80	Todos	\$ 278.000
11469948	Kit brida DIN C-140 Carcasa 90	205	C-140	90	Todos	\$ 328.000
11469949	Kit brida DIN C-160 Carcasa 100	206	C-160	100	Todos	\$ 379.000
11499277	Kit brida DIN C-160 Carcasa 112	207	C-160	112	Todos	\$ 379.000
11469950	Kit brida DIN C-200 Carcasa 132	308	C-200	132	Todos	\$ 518.000

### BRIDA IEC - FORMA CONSTRUCTIVA B34 TIPO FC SALIDA EN PULGADAS

COMPOSICIÓN KIT: BRIDA, TORNILLOS DE FIJACIÓN, TAPÓN DEL DRENO Y SELLO V´RING. (CARCASA 63 A 132)

COMPOSICIÓN KIT: BRIDA, ANILLO RETENCIÓN RODAMIENTO, TORNILLOS DE FIJACIÓN, TAPÓN DEL DRENO Y SELLO V´RING. (CARCASA 160 A 200)

Referencia	Descripción	Tamaño Rodamiento	Brida	Carcasa	N° Polos	Precio COP\$
11467469	Kit brida FC 95 Carcasa 63	201	FC-95	63	Todos	\$ 303.000
12488150	Kit brida FC 95 Carcasa 71	202	FC-95	71	Todos	\$ 362.000
11467473	Kit brida FC 95 Carcasa 80	204	FC-95	80	Todos	\$ 433.000
11467475	Kit brida FC 149 Carcasa 90	205	FC-149	90	Todos	\$ 522.000
11467477	Kit brida FC 149 Carcasa 100	206	FC-149	100	Todos	\$ 628.000
11473623	Kit brida FC 184 Carcasa 112	207	FC-184	112	Todos	\$ 753.000
11467479	Kit brida FC 184 Carcasa 132	308	FC-184	132	Todos	\$ 904.000
12488602	Kit brida FC 184 Carcasa 160	309	FC-184	160	Todos	\$ 1.094.000
12488603	Kit brida FC 228 Carcasa 180	311	FC-228	180	Todos	\$ 1.258.000
12488940	Kit brida FC 228 Carcasa 200	312	FC-228	200	Todos	\$ 2.072.000



## BRIDAS NORMALIZADAS IEC

### BRIDA IEC A PRUEBA DE EXPLOSIÓN TIPO FF B5/B35

COMPOSICIÓN KIT: BRIDA, TORNILLOS DE FIJACIÓN, ANILLO DE RETENCIÓN DEL RODAMIENTO, SELLO RETEN SIN RESORTE. (CARCASA 90 A 200)

COMPOSICIÓN KIT: BRIDA, TORNILLOS DE FIJACIÓN, ANILLO DE RETENCIÓN DEL RODAMIENTO, NIPPLE GRASERA. (CARCASA 225 A 355)

Referencia	Descripción	Tamaño Rodamiento	Brida	Carcasa	N° Polos	Precio COP\$
10223729	Kit brida FF 165 Carcasa 90	205	FF-165	90	Todos	\$ 1.065.000
10888522	Kit brida FF 215 Carcasa 100	206	FF-215	100	Todos	\$ 1.141.000
11441471	Kit brida FF 215 Carcasa 112	307	FF-215	112	Todos	\$ 1.368.000
10663871	Kit brida FF 265 Carcasa 132	308	FF-265	132	Todos	\$ 1.684.000
11441472	Kit brida FF 300 Carcasa 160	309	FF-300	160	Todos	\$ 2.319.000
11441473	Kit brida FF 300 Carcasa 180	311	FF-300	180	Todos	\$ 3.422.000
11441502	Kit brida FF 350 Carcasa 200	312	FF-350	200	Todos	\$ 3.771.000
12561904	Kit brida FF 400 Carcasa 225	314	FF-400	225	Todos	\$ 3.861.000
12561968	Kit brida FF 500 Carcasa 250	314	FF-500	250	Todos	\$ 4.573.000
11409054	Kit brida FF 500 Carcasa 280 2P	314	FF-500	280	2	\$ 6.010.000
10854274	Kit brida FF 500 Carcasa 280 4/6/8P	316	FF-500	280	4/6/8	\$ 5.997.000
10592075	Kit brida FF 600 Carcasa 315 2P	314	FF-600	315	2	\$ 6.682.000
11409056	Kit brida FF 600 Carcasa 315 4/6/8P	319	FF-600	315	4/6/8	\$ 6.682.000
11409057	Kit brida FF 740 Carcasa 315	322	FF-740	355	Todos	\$ 7.293.000

### BRIDA IEC A PRUEBA DE EXPLOSIÓN TIPO FC SALIDA EN PULGADAS

COMPOSICIÓN KIT: BRIDA, TORNILLOS DE FIJACIÓN, ANILLO DE RETENCIÓN DEL RODAMIENTO, SELLO RETEN SIN RESORTE. (CARCASA 90 A 200)

COMPOSICIÓN KIT: BRIDA, TORNILLOS DE FIJACIÓN, ANILLO DE RETENCIÓN DEL RODAMIENTO, NIPPLE GRASERA. (CARCASA 225 A 355)

Referencia	Descripción	Tamaño Rodamiento	Brida	Carcasa	N° Polos	Precio COP\$
Consultar	Kit brida FC 149 Carcasa 90	205	FC-149	90	Todos	\$ 692.000
Consultar	Kit brida FC 149 Carcasa 100	206	FC-149	100	Todos	\$ 790.000
Consultar	Kit brida FC 184 Carcasa 112	307	FC-184	112	Todos	\$ 890.000
Consultar	Kit brida FC 184 Carcasa 132	308	FC-184	132	Todos	\$ 1.250.000
Consultar	Kit brida FC 184 Carcasa 160	309	FC-184	160	Todos	\$ 1.613.000
Consultar	Kit brida FC 228 Carcasa 180	311	FC-228	180	Todos	\$ 2.075.000
Consultar	Kit brida FC 228 Carcasa 200	312	FC-228	200	Todos	\$ 2.801.000
Consultar	Kit brida FC 279 Carcasa 225/250	314	FC-279	225/250	Todos	\$ 5.129.000
Consultar	Kit brida FC 355 Carcasa 280/315	314	FC-355	280/315	2	\$ 7.245.000
Consultar	Kit brida FC 355 Carcasa 280	316	FC-355	280	4/6/8	\$ 7.245.000
Consultar	Kit brida FC 368 Carcasa 315	319	FC-368	315	4/6/8	\$ 7.245.000



## REPUESTOS TRIFÁSICOS BRIDAS NORMALIZADAS NEMA

### BRIDA NEMA TIPO D - FLANGE NEMA D

COMPOSICIÓN KIT: BRIDA, TORNILLOS DE FIJACIÓN, TAPÓN DEL DRENO Y SELLO V RING. (CARCASA 143/5T A 213/5T)

COMPOSICIÓN KIT: BRIDA, ANILLO DE RETENCIÓN DEL RODAMIENTO, TORNILLOS DE FIJACIÓN, TAPÓN DEL DRENO Y SELLO V RING. (CARCASA 254/6T A 324/6T)

COMPOSICIÓN KIT: BRIDA, ANILLO DE RETENCIÓN DEL RODAMIENTO, TORNILLOS DE FIJACIÓN Y TAPÓN DEL DRENO. (CARCASA 364/5T A 447/9T)

Referencia	Descripción	Tamaño Rodamiento	Brida	Carcasa NEMA	N° Polos	Precio COP\$
Consultar	Kit brida FD-254 Carcasa 143/5T	205	FD-254	143/5T	Todos	\$ 1.138.000
11605499	Kit brida FD-254 Carcasa 182/4T	207	FD-254	182/4T	Todos	\$ 1.138.000
11470882	Kit brida FD-254 Carcasa 213/5T	308	FD-254	213/5T	Todos	\$ 1.138.000
11663172	Kit brida FD-317 Carcasa 254/6T	309	FD-317	254/6T	Todos	\$ 2.126.000
11470884	Kit brida FD-317 Carcasa 284/6T	311	FD-317	284/6T	Todos	\$ 2.126.000
11470886	Kit brida FD-406 Carcasa 324/6T	312	FD-406	324/6T	Todos	\$ 3.279.000
11439198	Kit brida FD-406 Carcasa 364/5T	314	FD-406	364/5T	Todos	\$ 3.994.000
11470888	Kit brida FD-508 Carcasa 404/5T	314	FD-508	404/5T	2	\$ 5.022.000
11470890	Kit brida FD-508 Carcasa 404/5T	316	FD-508	404/5T	4/6/8	\$ 5.022.000
11470892	Kit brida FD-508 Carcasa 444/5/7/9T	314	FD-508	444/5/7/9T	2	\$ 5.022.000
11441476	Kit brida FD-508 Carcasa 444/5/7T	319	FD-508	444/5/7T	4/6/8	\$ 5.022.000

Nota: Bridas para motores IEEEE841 deben ser pedidas como especiales debido a configuración de sello, plan de pintura y graseras; para precio debe ser considerado según la lista arriba considerando un 30% adicional.

### BRIDA FORMA CONSTRUCTIVA C - FACE SALIDA EN PULGADAS

COMPOSICIÓN KIT: BRIDA, TORNILLOS DE FIJACIÓN, TAPÓN DEL DRENO Y SELLO V RING. (CARCASA 143/5T A 213/5T)

COMPOSICIÓN KIT: BRIDA, ANILLO DE RETENCIÓN DEL RODAMIENTO, TORNILLOS DE FIJACIÓN, TAPÓN DEL DRENO, SELLO V RING, NIPPLE GRASERA. (CARCASA 254/6T A 326T)

COMPOSICIÓN KIT: BRIDA, TORNILLOS DE FIJACIÓN, TAPÓN DEL DRENO, NIPPLE GRASERA. (CARCASA 254/6T A 326T)

Referencia	Descripción	Tamaño Rodamiento	Brida	Carcasa NEMA	N° Polos	Precio COP\$
11744899	Kit brida FC 149 Carcasa 143/5T	205	FC-149	143/5T	Todos	\$ 522.000
11605467	Kit brida FC 184 Carcasa 182/4T	207	FC-184	182/4T	Todos	\$ 753.000
11597682	Kit brida FC 184 Carcasa 213/5T	308	FC-184	213/5T	Todos	\$ 904.000
11470807	Kit brida FC 184 Carcasa 254/6T	309	FC-184	254/6T	Todos	\$ 1.094.000
11617413	Kit brida FC 228Carcasa 284/6T	311	FC-228	284/6T	Todos	\$ 1.258.000
Consultar	Kit brida FC 228 Carcasa 324/6T	312	FC-228	324/6T	Todos	\$ 2.072.000
11439095	Kit brida FC 279 Carcasa 364/5T	314	FC-279	364/5T	Todos	\$ 2.595.000
Consultar	Kit brida FC 279 Carcasa 404/5T	314	FC-279	404/5T	2	\$ 2.595.000
11467513	Kit brida FC 279 Carcasa 404/5T	316	FC-279	404/5T	4/6/8	\$ 2.595.000
11467520	Kit brida FC 355 Carcasa 444/5/7/9T	314	FC-355	444/5/7/9T	2	\$ 3.734.000
11441475	Kit brida FC 355 Carcasa 444/5/7T	319	FC-355	444/5/7T	4/6/8	\$ 3.734.000

## REPUESTOS TRIFÁSICOS

### BRIDAS A PRUEBA DE EXPLOSIÓN NEMA - TIPO FLANGE NEMA D

Referencia	Descripción	Tamaño Rodamiento	Brida	Carcasa NEMA	N° Polos	Precio COP\$
12199645	Kit brida FD-254 Carcasa 143/5T	205	FD-254	143/5T	Todos	\$ 2.165.000
11983824	Kit brida FD-254 Carcasa 182/4T	207	FD-254	182/4T	Todos	\$ 2.165.000
12198504	Kit brida FD-254 Carcasa 213/5T	308	FD-254	213/5T	Todos	\$ 2.402.000
12199646	Kit brida FD-317 Carcasa 254/6T	309	FD-317	254/6T	Todos	\$ 2.402.000
11460865	Kit brida FD-317 Carcasa 284/6T	311	FD-317	284/6T	Todos	\$ 4.268.000
11882282	Kit brida FD-406 Carcasa 324/6T	312	FD-406	324/6T	Todos	\$ 4.268.000
13188404	Kit brida FD-406 Carcasa 364/5T	314	FD-406	364/5T	Todos	\$ 4.268.000
11877240	Kit brida FD-508 Carcasa 404/5T	314	FD-508	404/5T	Todos	\$ 6.899.000
11877241	Kit brida FD-508 Carcasa 444/5T	314	FD-508	444/5T	Todos	\$ 6.899.000

### BRIDAS A PRUEBA DE EXPLOSIÓN TIPO C - FACE SALIDA EN PULGADAS

Referencia	Descripción	Tamaño Rodamiento	Brida	Carcasa NEMA	N° Polos	Precio COP\$
Consultar	Kit brida FC 149 Carcasa 143/5T	205	FC-149	143/5T	Todos	\$ 612.000
Consultar	Kit brida FC 184 Carcasa 182/4T	207	FC-184	182/4T	Todos	\$ 1.100.000
Consultar	Kit brida FC 184 Carcasa 213/5T	308	FC-184	213/5T	Todos	\$ 1.318.000
Consultar	Kit brida FC 184 Carcasa 254/6T	309	FC-184	254/6T	Todos	\$ 1.512.000
Consultar	Kit brida FC 228 Carcasa 284/6T	311	FC-228	284/6T	Todos	\$ 2.310.000
Consultar	Kit brida FC 228 Carcasa 324/6T	312	FC-228	324/6T	Todos	\$ 2.579.000
Consultar	Kit brida FC 279 Carcasa 364/5T	314	FC-279	364/5T	Todos	\$ 4.787.000
Consultar	Kit brida FC 279 Carcasa 444/5/7/9T	314	FC-355	444/5/7/9T	2	\$ 4.787.000

## REPUESTOS MOTORES W12

### BRIDAS MOTORES W12

COMPOSICIÓN DEL KIT: BRIDA Y TORNILLOS DE FIJACIÓN

Referencia	Descripción	Carcasa	Precio COP\$
14836231	KIT TAPA BRIDA 71 C-105 W12	W71	\$ 147.000
14836229	KIT TAPA BRIDA 63 FF-115 W12	W63	\$ 132.000

## REPUESTOS MONOFÁSICOS COMPRESSOR DUTY NEMA 56

### BRIDAS C-FACE PARA MOTORES ODP IP21

COMPOSICION DEL KIT: BRIDA, ANILLO DE RETENCIÓN INTERNO Y TORNILLOS DE FIJACIÓN.

Referencia	Descripción	Carcasa	Tamaño Rodamiento	Precio COP\$
13507046	Kit brida FC-149 para carcasa W56	W56	6203	\$ 311.000
12709539	Kit brida FC-149 para carcasa 56	56	6203	\$ 311.000
12709542	Kit brida FC-149 para carcasa 56 / 56H	56 / 56H	6204	\$ 311.000

### BRIDAS C-FACE PARA MOTORES TEFC IP55

COMPOSICION DEL KIT: BRIDA, ANILLO DE RETENCIÓN INTERNO, TORNILLOS DE FIJACIÓN, DRENO Y SELLO V´RING.

Referencia	Descripción	Carcasa	Tamaño Rodamiento	Precio COP\$
13507149	Kit brida FC-149 para carcasa W56	W56	6203	\$ 379.000
12712276	Kit brida FC-149 para carcasa 56	56	6203	\$ 379.000
12712277	Kit brida FC-149 para carcasa 56 / 56H	56 / 56H	6204	\$ 379.000

MOTORES  
TRIFÁSICOS IEC

MOTORES  
TRIFÁSICOS NEMA

MOTORES  
INDUSTRIALES

MOTORES  
MONOFÁSICOS

MOTORREDUCTORES  
Y REDUCTORES

REPUESTOS  
MOTORES

INFORMACIONES  
ADICIONALES

## DATOS MECÁNICOS W12

### Motores Monofásicos y Trifásicos (B34T)

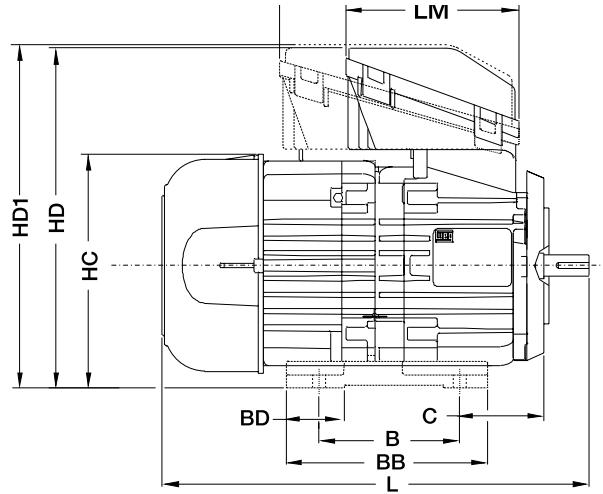
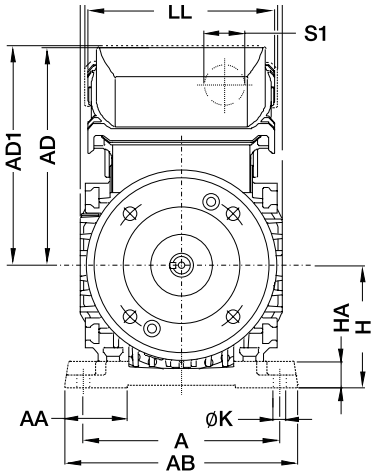

### Motores Trifásicos (B34T) - "Hub" (Base)

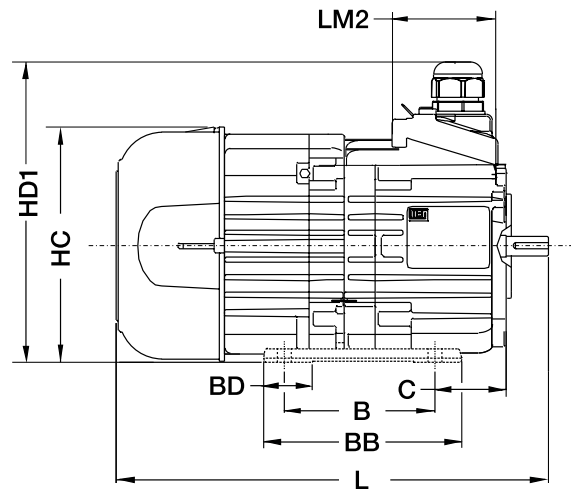
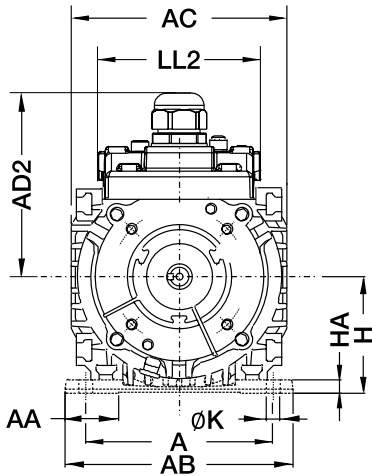

Carcasa	A	AA	AB	AC	K	H	HA	L	B	BB	BD	C	HC	HD
IEC56	90	25,6	105	110	6,6	56 -0,5	6,7	Ver tablas eléctricas	71	95	23,3	36	113,3	168,2
W63	100	32	105	120	6,8	63 -1,0	6,7	Ver tablas eléctricas	80	104	30	40	120,3	175,2
W71	112	38	105	132	7,1	71-1,2	7,0	Ver tablas eléctricas	90	117	36	45	128,3	183,2

Carcasa	HD	HD1	HD2	AD	AD1	AD2	LL	LL1	LL2	LM	LM1	LM2	S1
IEC56	166,6	168,3	144,5	110,6	112,3	88,5	96,4	96,7	71,6	86,3	123,3	49,3	25,6
W63	175,2	176,3	152	110,6	112,3	88,5	96,4	96,7	71,6	86,3	123,3	49,3	32
W71	183,2	183,3	160	110,6	112,3	88,5	96,4	96,7	71,6	86,3	123,3	49,3	38

1) Todas las dimensiones están en mm.

2) Dimensiones LM, HD, AD y LL para motores trifásicos y LM1, AD1, HD1 y LL1 para motores monofásicos.

3) Dimensiones AD, AD1 y AD2 para motores sin patas.



## DATOS MECÁNICOS W12

### Brida C-DIN

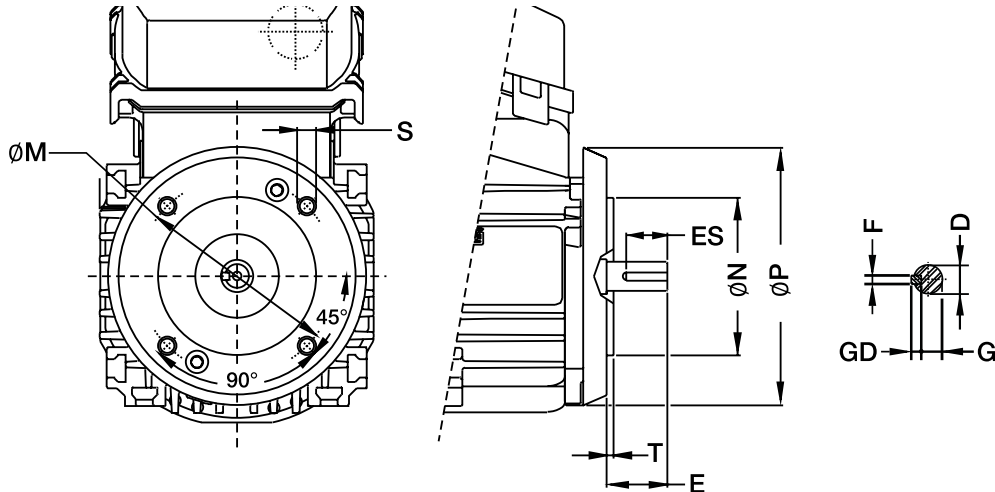

Carcasa	Brida	Brida					Eje					
		M	S	N	P	T	D	E	ES	F	G	GD
IEC56	C-80	65	4xM5 (²)	50	95	2,5	9	20	12	3	7,2	3
W63	C-90	75	4xM5x0.8	60	98	2,5	11	23	14	4	8,5	4
W71	C-105	85	4xM6 (²)	70	108	2,5	14	30	18	5	11	5

- 1) Todas las dimensiones están en mm.
- 2) Orificios aptos para tornillos.

### Brida FF

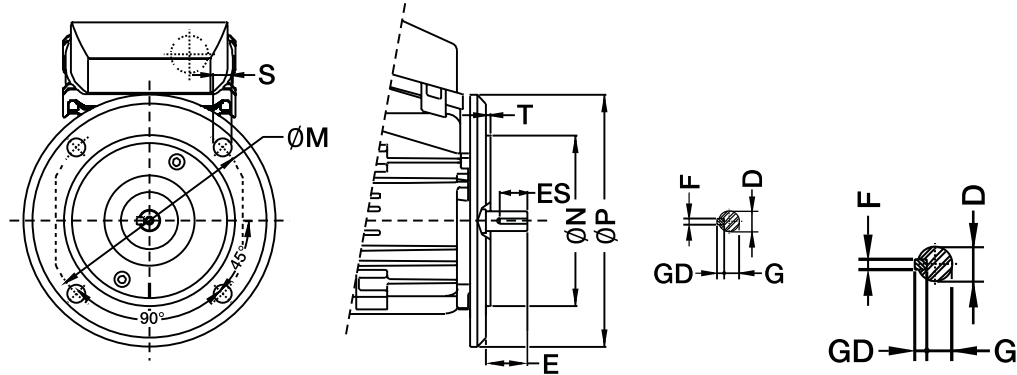

Carcasa	Brida	Brida					Eje					
		S	M	N	P	T	D	E	ES	F	G	GD
W63	FF-115	4x10	115	95	140	3	11	23	14	4	8,5	4

- 1) Todas las dimensiones están en mm.

MOTORES TRIFÁSICOS IEC

MOTORES TRIFÁSICOS NEMA

MOTORES INDUSTRIALES

MOTORES MONOFÁSICOS

MOTORREDUCTORES Y REDUCTORES

REPUESTOS MOTORES

INFORMACIONES ADICIONALES

# DATOS MECÁNICOS W21 MULTIMONTAJE EN ALUMINIO

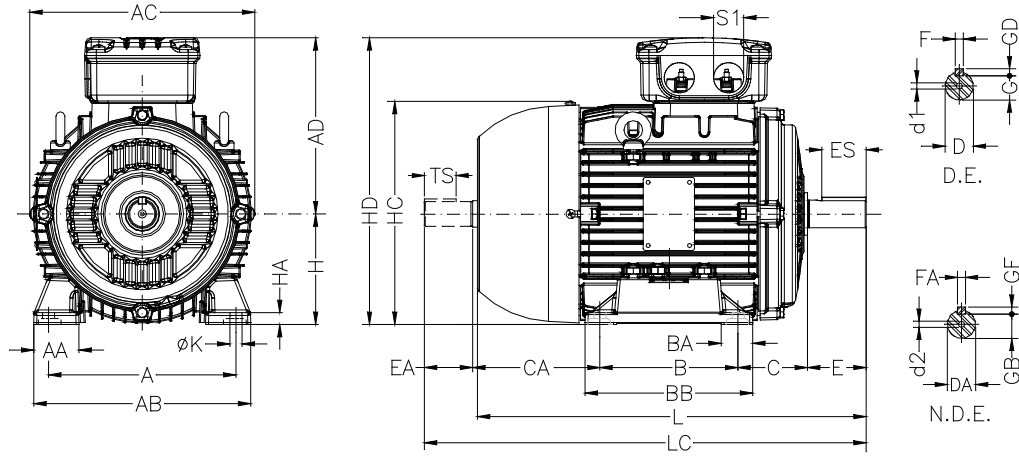

Frame	A	AA	AB	AC	AD	B	BA	BB	C	CA	Dimensiones de eje																H	HA	HC	HD	K	L	LC	S1	d1	d2	Rodamientos	
											D	E	ES	F	G	GD	DA	EA	TS	FA	GB	GF	D.E.	N.D.E.														
																																					D.E.	N.D.E.
63	100	19	116	125	119	80	23	95	40	78	11j6	23	14	4	8.5	4	9j6	20	12	3	7.2	3	63	6	124	182	216	241		EM4	EM3	6201-ZZ						
71	112	28	134	141	127	90	24.5	108	45	88	14j6	30	18	5	11	5	11j6	23	14	4	8.5	4	71	6	139	198	248	276	2xM20x1.5	DM5	EM4	6203-ZZ	6202-ZZ					
80	125	32	155	159	136	100	28	124	50	93	19j6	40	28	6	15.5	6	14j6	30	18		11	80	8	157	216	276	313		DM6	DM4	6204-ZZ	6203-ZZ						
90S/L	140	35	170	179	155	125	24	146	56	129	24j6	50	36		20		16j6	40	28		13	90	9	177	245	330	375	2xM25x1.5	DM8	DM6	6205-ZZ	6204-ZZ						
100L	160	40	196	200	165	140	30		63	118	28j6	60	45	8	24	7	22j6		6	18.5	6	100	10	198	265	376	431		DM10	DM8	6206-ZZ	6205-ZZ						
112M	190	46	220	223	184	140	50	170	70	128	24j6						24j6			20	112		235	296	393	448				6307-ZZ	6206-ZZ							
S132S	216	44	248	270	212	140	40		89	188	38k6	80	63	10	33	8	28j6	60	45		24	132	12	274	344	452	519	2xM32x1.5	DM12	DM10	6308-ZZ	6207-ZZ						
132S	216	44	248	270	212	140	40		89	188	38k6	80	63	10	33	8	28j6	60	45		24	132		274	344	490	557		DM12	DM10	6308-ZZ	6207-ZZ						
132M						178	32	210		150																												
160M/L	216	62	308	347	255	210	60	298	108	218	42k6			12	37	8	42k6	110	80	12	37	8	160	18	313	414	634	756	2xM40x1.5		6309-C3	6209-ZZ-C3						
180M/L	279	68	350	306	274	254	49	322	121	238	48k6	110	80	14	42.5	9		110	80	14				180	20	354	454	694	820	2xM40x1.5		6311-C3	6211-ZZ-C3					
200M/L	318	73	385	386	300	267	60	370	133	260	55m6			16	49	10	48k6			42.5	9			200	25	393	500	18.5	758	880	2xM50x1.5	DM20	DM20	6312-C3	6212-ZZ-C3			

## DATOS MECÁNICOS W22 IEC

### Carcasas 69 a 132 M/L

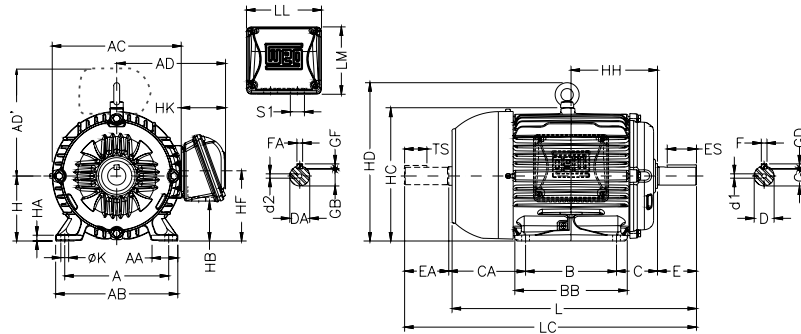

### Carcasas 160 M a 200L

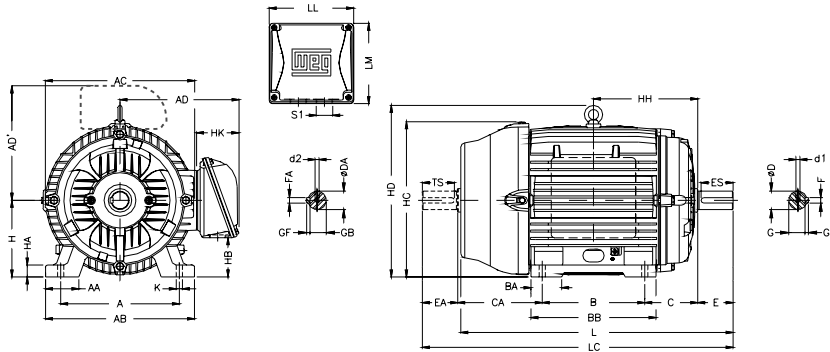

### Carcasa 225S/M a 355M/L

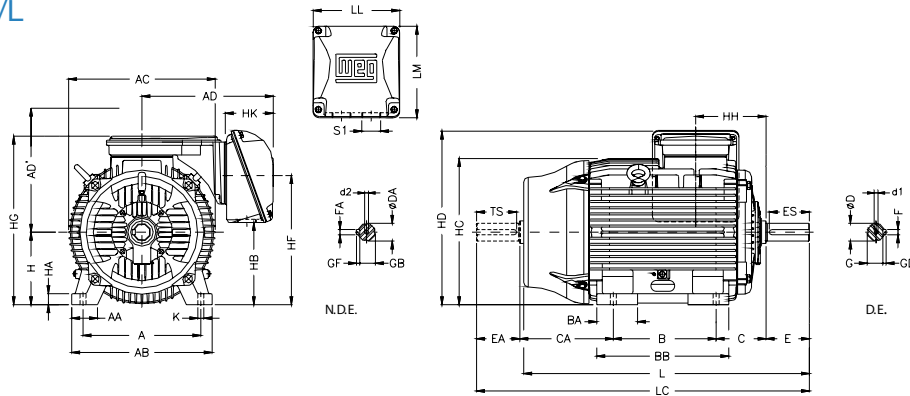

### Carcasa 355A/B

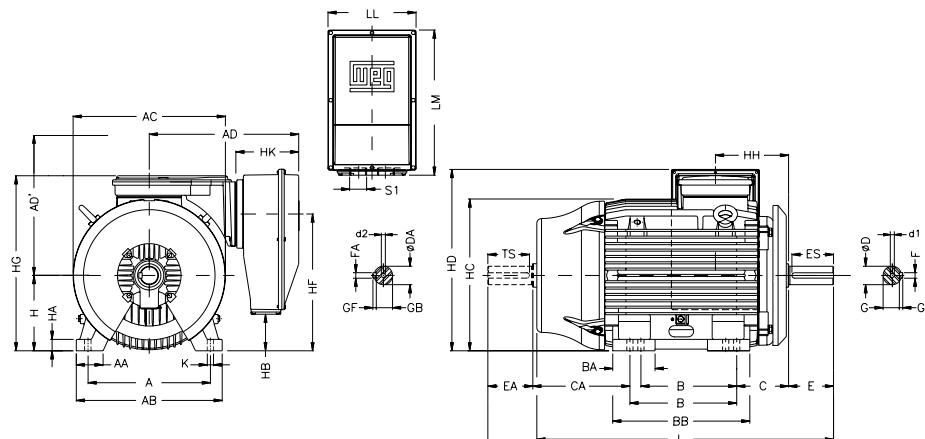

MOTORES TRIFÁSICOS IEC

MOTORES TRIFÁSICOS NEMA

MOTORES INDUSTRIALES

MOTORES MONOFÁSICOS

MOTORREDUCTORES Y REDUCTORES

REPUESTOS MOTORES

INFORMACIONES ADICIONALES

**DATOS MECÁNICOS W22 IEC**

Carcasa	A	AA	AB	AC	AD	AD()	B	BA	BB	BD	C	CA	Eje												
													D	DA	E	EA	ES	F	FA	G	GB	GD	GF	TS	
63	100	25.5	116	125	122	122	80		95		40	78	11j6	9j6	23	20	14	4	3	8.5	7.2	4	3	12	
71	112	28.5	132	141	130	130	90		113.5		45	88	14j6	11j6	30	23	18	5	4	11	8.5	5	4	14	
80	125	30.5	149	159	139	139	100		125.5		50	93	19j6	14j6	40	30	28	6		15.5	11	6		18	
L80																				5			5		
90S																									
L90S	140	36.5	164	179	157	157	125		131		56	104	24j6	16j6	50	40	36			20	13			28	
90L										156										8					
L90L																									
100L	160	40	188	199	167	167	140		173		63	118		22j6					6		18.5			36	
L100L														28j6		60	50	45			24				
112M	190	40.5	220	222	192	192			177		70	128		24j6							20				
L112M									187										8				7		
132S	216	51	248	271	218	218	178		225		89	150	38k6	28j6	80	60	63	10		33	24			45	
132M/L																								8	
160M	254	64	308	329	264	264		63	254		108	174	42k6	42k6					12	12	37	37		8	
160L									298																
180M	279	78	350	360	279	279		70	294		121	200	48k6		110	110	80		14	42.5		9		80	
180L									332					48k6											
200M	318	82	385	402	317	317		82	332		133	222	55m6						16	14	49		9		
200L									370														10		
225S/M	356	80	436	455		384	286/311	124	412	41	149	319/294	55m6*	55m6*	110*	110*	100*	16*	16*	49*	49*	10*	10*	100*	
					408								60m6	60m6	140	140	125	18	18	53	53	11	11	125	
250S/M	406		506	486		402	311/349	146	467	59	168	354/316	60m6*	60m6*	140*	140*	125*	18*	18*	53*	53*	11*	11*	125*	
		100											65m6	60m6	140	140	125	18	18	58	53	11	11	125	
280S/M	457		557	599	442	472	368/419	151	57	49	190	385/334	65m6*	60m6*	140*	140*	125*	18*	18*	58*	53*	11*	11*	125*	
													75m6	65m6	140	140	125	20	18	67.5	58	11	11	125	
315S/M					525	530	406/457	184	621	70		494/443	65m6*	60m6*	140*	140*	125*	18*	18*	58*	53*	11*	11*	125*	
	508	120	630	657		589	575	508	752	81	216		80m6	65m6	170	140	160	22	18	71	58	14	14	125	
315L												497	65m6*	60m6*	140*	140*	125*	18*	18*	58*	53*	11*	11*	125*	
													80m6	65m6	170	140	160	22	18	71	58	14	14	125	
355M/L					609	625	560/630	230	760	65		483/413	75m6*	60m6*	140*	140*	125*	20*	18*	67.5*	53*	12*	11*	125*	
	610	140	750	736		701	755	710/800	325	955	70	254	100m6	80m6	210	170	200	28	22	90	71	16	14	160	
355A/B												528/438	75m6*	60m6*	140*	140*	125*	20*	18*	67.5*	53*	12*	11*	125*	
													100m6	80m6	210	170	200	28	22	90	71	16	14	160	

Carcasa	H	HA	HB	HC	HD	HF	HG	HH	HK	K	L	LC	LL	LM	S1	d1	d2	Rodamiento		
																		D.E.	N.D.E	
63	63		25.5	129		68.5		80		7	216	241				M4	M3	6201-ZZ		
71	71	7	33	145		76		90			248	276				M5		6202-ZZ		
80	80	8	43.5	163		87		100			276	313	108	98	2xM20x1.5	M6	M4	6204-ZZ	6203-ZZ	
L80											325	362								
90S											304	350								
L90S	90	9	45	182		90		106		10	335	381								
90L											329	375								
L90L								118.5		67	360	406	115	104	2xM25x1.5			6205-ZZ	6204-ZZ	
100L	100										376	431								
L100L											420	475								
112M	112	10	54.5	235	280	112		133			420	475				M10	M8	6206-ZZ	6205-ZZ	
L112M											393	448								
132S											423	478								
132M	132	20	75	266	319	132		159		79	452	519	140	133	2xM32x1.5			6207-ZZ	6206-ZZ	
132M/L								178			490	557				M12	M10	6308-ZZ	6207-ZZ	
160								191			515	582								
160L	160	22	79	327	374	168		213			598	712								
180M	180	28	92	363	413	180		235			642	756	198	188	2xM40x1.5	M16	M16	6309-C3	6211-Z-C3	
180L								241.5			664	782								
200M	200	30	119	405	464	218		260.5			702	820								
200L								266.5		118	729	842	228	217						
225S/M	225	34	255	453	550	403	523	212		143	767	880			2xM50x1.5			6312-C3	6212-Z-C3	
											856*	974*								
250S/M	250	43	290	493	583	449	566	214			886	1034	261	292				6314-C3		
280S/M	280	42	383	580	696	556	686	266		145	965	1113								
315S/M			386		768	615	744	264		177	1071	1223	314	312				6316-C3		
											1244*	1392*								
315L	315	48		664	774	575	760	284			1274	1426			2xM63x1.5	M20	M20	6319-C3	6316-C3	
											1353*	1501*								
355L/M					898	700	885			215	1383	1535	404	438				6319-C3	6316-C3	
											1412*	1577*								
355A/B	355	50	461		723			340			1482	1677				M24		6322-C3	6314-C3	
											1607*	1772*	443	730		M20*		6316-C3	6314-C3	
			154		885	665	847				1677	1872				M24		6322-C3	6319-C3	



## BRIDAS W22 - W21 IEC

### BRIDA FF

Brida "FF"									
Carcasa	Brida	LA	M	N	P	S	T	$\alpha$	N° de Agujeros
63	FF115	9	115	95	140	10	3	45°	4
71	FF-130		130	110	160		3,5		
80	FF-165	10	165	130	200	12			
90									
100	FF-215	11	215	180	250	15	4		
112	FF-265	12	265	230	300				
160	FF-300	18	300	250	350	19	5		
180									
200	FF-350	18	350	300	400	19	5		
225	FF-400		400	350	450				
250	FF-500	18	500	450	550	19	5	20°30'	8
280									
315	FF-600	22	600	550	660	24	6		
355	FF-740		740	680	800				

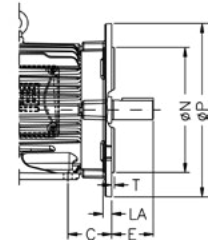
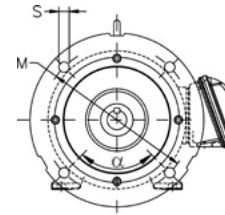

### BRIDA C-DIN

Carcasa	Brida	M	N	P	S	T	$\alpha$	N° de Agujeros
63	C-90	75	60	90	M5	2,5	45°	4
71	C-105	85	70	105	M6			
80	C-120	100	80	120		M8		
90	C-140	115	95	140				
100	C-160	130	110	160	M8	3,5		
112								
132	C-200	165	130	200	M10			

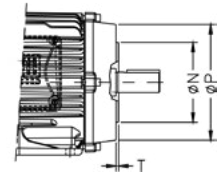
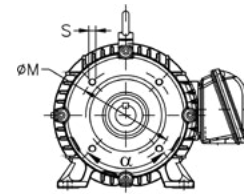

### BRIDA FC

Brida "C"									
Carcasa	Brida	M	N	P	S	T	$\alpha$	N° de Agujeros	
63	FC-95	95,2	76,2	143	UNC 1/4"X20	4	45°	4	
71									
80									
90	FC-149	149,2	114,3	165	UNC 3/8"X16	6,3			
100									
112	FC-184	184,2	215,9	225	UNC 1/2"X13	6,3			
132									
160	FC-228	228,6	266,7	280	UNC 5/8"X11	6,3	22°30'	8	
180									
200									
225	FC-279	279,4	317,5	395					
250	FC-355	355,6	406,4	455	UNC 5/8"X11	6,3			
280									
315	FC-368	368,3	419,1						
355									

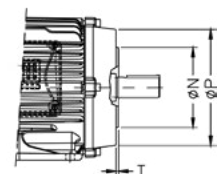
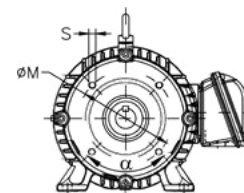

MOTORES TRIFÁSICOS IEC

MOTORES TRIFÁSICOS NEMA

MOTORES INDUSTRIALES

MOTORES MONOFÁSICOS

MOTORREDUCTORES Y REDUCTORES

REPUESTOS MOTORES

INFORMACIONES ADICIONALES

## CAJA DE CONEXIONES IEC

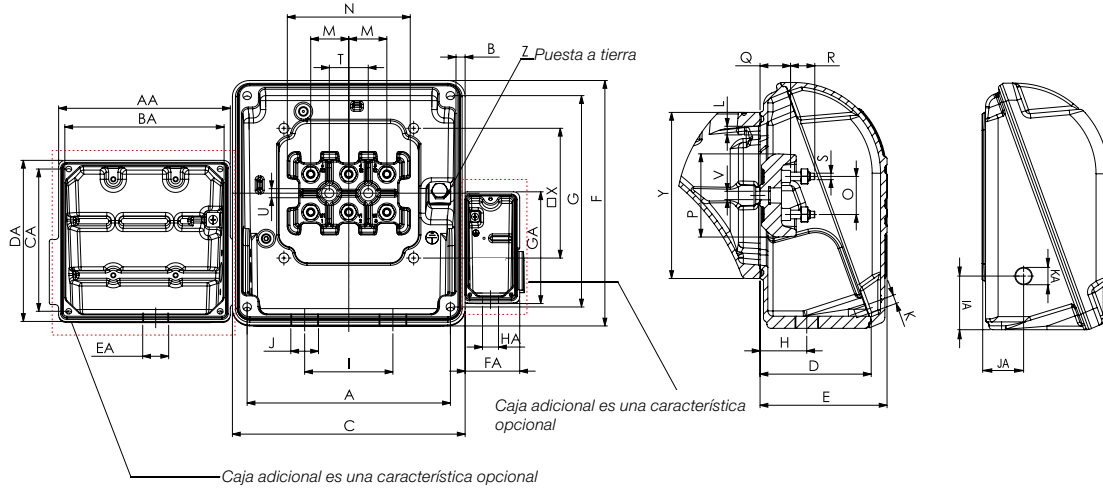

Carcasa	A	B	C	D	E	F	G	H	I	J	K	L	M	N	O	P	Q	R	S	T	U	
63																						
71	90	3,5	108,5	51,5	59	96	85	27		2xM20x1,5												
80									42		M5x0,8	M5x0,8	16	75	16	35	13,5	12	M4x0,7	20	5,8	
90										2xM25x1,5												
100	98	3	114,5	59,5	67	101	91	31														
112	117	2,5	138	71	80	130,5	117	36,5	54	2xM32x1,5	M6x1,0	M6x1,0	23	55	23	52	17	16	M5x0,8	23	6,5	
132																						
160	175	4	198	90	100,5	187,5	175	49	84	2xM40x1,5												6,6
180		228,6									M8x1,25	M8x1,25	28	90	28	60	21,5	20,5	M6x1	28	9,5	
200	204	4,5	228	107	118	216	204	59	94	2xM50x1,5			35	112	35	74	24	24	M8x1,25	35		
225																						
250	235	12,5	269	133	153	301	260	71	110		M10x1,5	M10x1,5	44	140	44	94	28	28	M10x1,5			
280																						45
315S/M	275	13,5	314			311	275		126													10,5
315L										2xM63x1,5	M12x1,75	M12x1,75	45	153	45	108	34	40	M12x1,75			
355M/L	340	14,5	379	162	182	390	345	78	160			M14x2,0	65	210	65	146	48	48	M16x2,0	65		
355A/B	365		404	202	226	422	390	97	200													
	415	-	442	267	353	729	678	187	140		M10x1,5	M12x1,75	80	-	105	-	-	-	M20x2,5	-	-	

Carcasa	V	X	Y	Z	AA	BA	CA	DA	EA	FA	GA	HA	IA	JA	KA	Cantidad de Conectores					
																Principal	Accesorios	Resistencia de Calefaccion			
63			77																		
71			78																		
80	M5x0,8	56	81	0,5-6 mm <sup>2</sup>	109	90	85	98									4	16			
90			77																		
100			81																		
112			107																		
132		70	103	2-10 mm <sup>2</sup>																	
160	M6x1,0	110	140	5,2-25 mm <sup>2</sup>	139	117	117	133	M20x1,5								12				
180			150																		
200	M10x1,5	120	155	5,2-35 mm <sup>2</sup>	198	175	175	189				68	131	M20x1,5			16	26	4		
225			192																		
250			197																		
280			204																		
315S/M			260																		
315L			260																		
355M/L	300	85-120 mm <sup>2</sup>																			
355A/B	-	290		50-70 mm <sup>2</sup>																	

## EJECUCIÓN - FORMAS CONSTRUCTIVAS NORMALIZADAS IEC

FORMA CONSTRUCTIVA	Configuración										
	Referencia	B3R(E)	B3L(D)	B3T	B5R(E)	B5L(D)	B5T	B35R(E)	B35L(D)	B35T	B14R(E)
DETALLES	Carcasa	Con patas		Sin patas		Sin patas		Con patas		Sin patas	
	Punta del Eje	A la Derecha		A la Izquierda		A la Derecha		A la Izquierda		A la Derecha	
	Fijación	Base o Carriles		Brida FF		Brida FF		Base o brida FF		Brida FC	

FORMA CONSTRUCTIVA	Configuración														
	Referencia	B14L(D)	B14T	B34R(E)	B34L(D)	B34T	V5	V5R(E)	V5T	V6	V6R(E)	V6	V1	V3	
DETALLES	Carcasa	Sin patas		Con patas		Con patas		Con patas		Con patas		Sin patas		Sin patas	
	Punta del Eje	A la Derecha		A la izquierda		A la Derecha		Abajo		Arriba		Abajo		Arriba	
	Fijación	Brida FC		Base o brida FC		Base o brida FC		Pader		Pared		Brida FF		Brida FF	

FORMA CONSTRUCTIVA	Configuración																	
	Referencia	V15	V15R(E)	V15T	V36	V36R(E)	V36T	V18	V19	B6	B6R(E)	B6T	B7	B7R(E)	B7T	B8	B8R(E)	B8T
DETALLES	Carcasa	Con patas			Con patas			Sin patas		Sin patas		Con patas			Con patas			
	Punta del Eje	Abajo			Abajo			Abajo		Arriba		Para frente			Para frente			
	Fijación	Pared o Brida FF			Pared o Brida FF			Brida C		Brida C		Pared			Pared			

MOTORES TRIFÁSICOS IEC

MOTORES TRIFÁSICOS NEMA

MOTORES INDUSTRIALES

MOTORES MONOFÁSICOS

MOTORREDUCTORES Y REDUCTORES

REPUESTOS MOTORES

INFORMACIONES ADICIONALES

## DATOS MECÁNICOS W22 NEMA

### Carcasa 143T a 215T

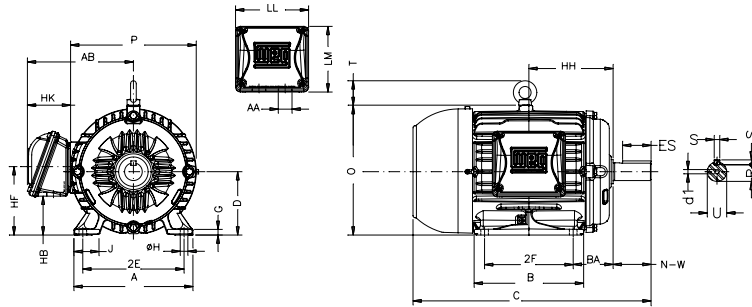

### Carcasa 254T a 326T

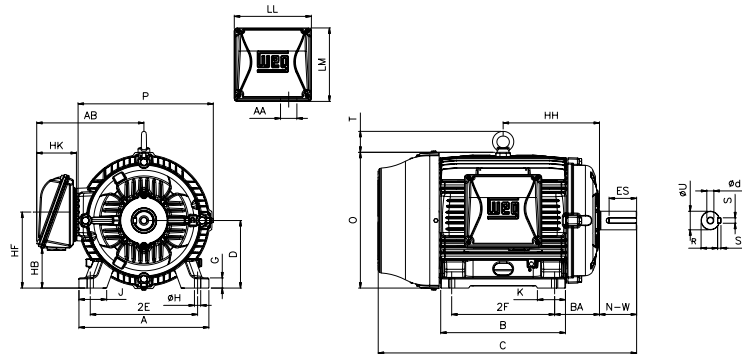

### Carcasa 364T a 444/ST

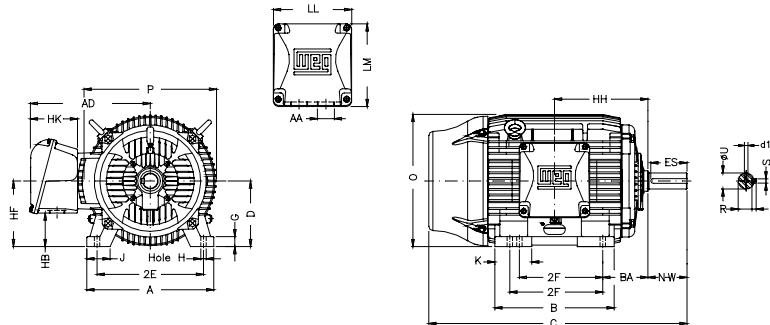

### Carcasa 445/7T a 586/7T

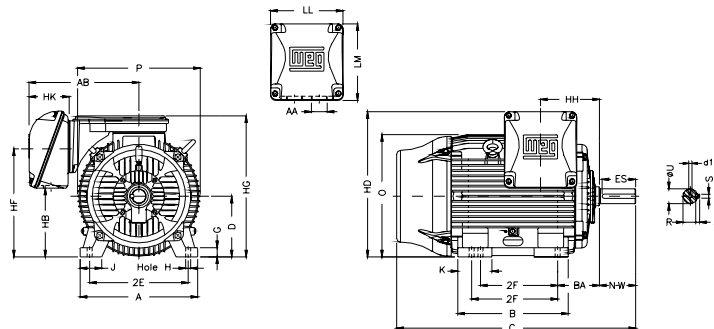

### Carcasa 588/9T

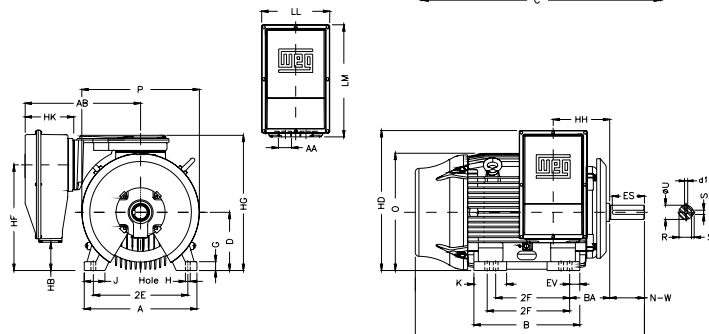



## DATOS MECÁNICOS W22 NEMA

Carcasa	Montaje				A	B	C	D	G	J	O	K	P	T	Chavetero			Extension Eje							
	2E	2F	H	BA											S	R	ES	N-W	U						
143T	5.500	4.000	0.344	2.250	6.457	5.157	12.346	3.500	0.354	1.437	7.122	7.047	-	0.187	0.765	1.575	2.250	0.875							
L143T																			5.000	13.566					
145T		6.142																			13.346				
L145T																			14.566						
182T	7.500	4.500	0.406	2.750	8.661	5.945	14.860	4.500	0.394	1.594	9.343	-	8.740	0.250	0.984	1.969	2.750	1.125							
L182T																			5.500	16.041					
184T		6.969																			15.860				
L184T																			17.041						
213T	8.500	5.500	0.406	3.500	9.764	7.362	18.021	5.250	0.827	1.988	10.841	10.669	1.772	0.313	1.203	2.480	3.375	1.375							
L213T																			7	19.527					
215T		8.858																			19.517				
L215T																			20.905						
254T	10.000	8,252	0.531	4.250	12.126	10.000	23.213	6.250	2.539	12.598	2.559	12.953	2.087	0.375	1.406	2.756	4.000	1.625							
256T																			10.000	11.732	24.945				
284TS	11.000	9.500		11.575	25.061	7.000	1.023	3.110						14.067	2.874	14.173	2.480	3.250							
284T																			11.000	26.433					
286TS	11.000	26.557	27.929	13.071	28.120	8.000	1.300	3.189	15.953	3.189	15.827	2.441	0.500	1.594	3.149	4.622	1.875								
286T																		11.000	27.929						
324TS	12.500	10.500	0.657	5.250	15.157								29.620	8.000	1.300	3.189	15.953			3.189	15.827	2.441	0.500	1.594	3.149
324T																		12.000	29.616						
326TS		12.000				31.116	14.567	29.616	8.000	1.300	3.189	15.953	3.189	15.827	2.441	0.500	1.594			3.149	4.622	1.875			
326T																		12.000	31.116						
364/5TS	14.016	11.260/12.244	0.660	5.875	17.165	16.220	32.276	9.000	1.480	3.150	17.957	4.921	17.914	0.625	2.019	4.330	5.874			2.375					
364/5T																		14.016	11.260/12.244		0.660	5.875	17.165	16.220	34.251
404/5TS	15.984	12.244/13.740	0.660	6.625	19.921	18.386	36.732	10.000	1.811	-	19.566	5.669	19.134	0.500	1.842	2.756	4.250			2.125					
404/5T																		15.984	12.244/13.740		0.660	6.625	19.921	18.386	39.730
444/5TS	18.000	14.500/16.500	0.810	7.500	21.929	20.315	41.200	-	1.630	3.937	-	-	-	0.625	2.021	3.000	4.750			2.375					
444/5T																		14.500/16.500	44.950						
445/7TS		16.500/20.000				44.951	23.897	48.701	11.000	1.654	-	22.795	5.866	23.583	0.625	2.021	3.000			4.750	2.375				
445/7T																		16.500/20.000	48.701						
447/9TS	18.000	20.000/25.000	0.810	7.500	21.929	31.535	52.588	-	1.630	4.331	6.692	-	-	0.625	2.021	3.000	4.750			2.375					
447/9T																		20.000/25.000	56.338						
L447/9TS		20.000/25.000				53.431	31.535	56.338	11.000	1.630	4.331	6.692	-	-	-	0.625	2.021			3.000	4.750	2.375			
L447/9T																		20.000/25.000	57.181						
504/5TS	20.000	16.000/18.000	1.250	8.500	24.724	24.449	48.215	12.500	2.146	4.724	25.425	7.228	25.866	0.625	2.021	3.000	4.750			2.375					
504/5T																		20.000	16.000/18.000		1.250	8.500	24.724	24.449	54.095
586/7TS	23.000	22.000/25.000	1.181	10.000	29.528	29.921	55.027	14.500	2.492	5.512	28.985	9.055	28.977	0.625	2.021	3.000	4.750			2.375					
586/7T																		22.000/25.000	61.902						
588/9TS		28.000/32.000				62.506	37.980							55.027	14.500	2.492	5.512			28.985	9.055	28.977	0.625	2.021	3.000
588/9T																		28.000/32.000	69.381						

MOTORES TRIFÁSICOS IEC

MOTORES TRIFÁSICOS NEMA

MOTORES INDUSTRIALES

MOTORES MONOFÁSICOS

MOTORREDUCTORES Y REDUCTORES

REPUESTOS MOTORES

INFORMACIONES ADICIONALES

## DATOS MECÁNICOS W22 NEMA

Carcasa	Caja de Bornes										d1	Rodamientos			
	AB	HB	HD	HF	HG	HH	HK	LL	LM	AA		D.E.	N.D.E.		
143T	6.818	1.728		3.500		4.250	2.638	4.527	4.094	NPT 3/4"	A4	6205 ZZ	6204 ZZ		
L143T						4.750									
145T	7.559	2.236		4.500		5.000	3.110	5.512	5.236	NPT 1"				6207 ZZ	6206 ZZ
L145T						5.500									
182T						6.250									
L182T						7.000									
184T	8.538	3.006		5.250		8.376	3.937	7.795	7.402	NPT 1/2"				6308 ZZ	6207 ZZ
L184T						9.250									
213T	10.394	3.061		6.565		9.500	4.645	8.976	8.543	NPT 2"				6309 C3	6209 C3
L213T						10.250									
215T	10.984	3.535		7.000		10.500	6.378	9.646	10.119	NPT 3"				6311 C3	6211 C3
L215T						11.250									
254T	12.480	4.811		8.708		12.362	5.787	11.811	11.890	NPT 2"				6312 C3	6212 C3
L254T						14.213									
256T	16.378	4.055				15.748	6.968	14.646	15.040	NPT 3"				6314 C3	6314 C3
L256T						18.386									
284TS	18.386	5.394				20.670	8.464	15.903	17.244	2xNPT 3"				6316 C3	6316 C3
L284TS						23.071									
284T	20.670	15.078	27.401	25.889	27.007	23.071	6.968	14.464	15.040	NPT 3"				6319 C3	6319 C3
L284T						27.007									
286TS	23.071	15.078	27.401	25.889	27.007	27.007	8.464	15.903	17.244	2xNPT 3"	6322 C3	6319 C3			
L286TS						27.007									
286T	20.670	15.275	30.305	24.291	29.409	20.670	6.968	14.464	15.040	NPT 3"	6314 C3	6314 C3			
L286T						27.007									
324TS	23.071	15.078	27.401	25.889	27.007	23.071	8.464	15.903	17.244	2xNPT 3"	6319 C3	6316 C3			
L324TS						27.007									
324T	20.670	15.078	27.401	25.889	27.007	20.670	6.968	14.464	15.040	NPT 3"	6314 C3	6314 C3			
L324T						27.007									
326TS	23.071	15.078	27.401	25.889	27.007	23.071	8.464	15.903	17.244	2xNPT 3"	6319 C3	6316 C3			
L326TS						27.007									
326T	20.670	15.275	30.305	24.291	29.409	20.670	6.968	14.464	15.040	NPT 3"	6314 C3	6314 C3			
L326T						27.007									
364/5TS	23.071	15.078	27.401	25.889	27.007	23.071	8.464	15.903	17.244	2xNPT 3"	6314 C3	6314 C3			
L364/5TS						27.007									
364/5T	20.670	15.078	27.401	25.889	27.007	20.670	6.968	14.464	15.040	NPT 3"	6319 C3	6316 C3			
L364/5T						27.007									
404/5TS	23.071	15.078	27.401	25.889	27.007	23.071	8.464	15.903	17.244	2xNPT 3"	6319 C3	6316 C3			
L404/5TS						27.007									
404/5T	20.670	15.078	27.401	25.889	27.007	20.670	6.968	14.464	15.040	NPT 3"	6314 C3	6314 C3			
L404/5T						27.007									
444/5TS	23.071	15.078	27.401	25.889	27.007	23.071	8.464	15.903	17.244	2xNPT 3"	6319 C3	6316 C3			
L444/5TS						27.007									
444/5T	20.670	15.078	27.401	25.889	27.007	20.670	6.968	14.464	15.040	NPT 3"	6314 C3	6314 C3			
L444/5T						27.007									
445/7TS	23.071	15.078	27.401	25.889	27.007	23.071	8.464	15.903	17.244	2xNPT 3"	6314 C3	6314 C3			
L445/7TS						27.007									
445/7T	20.670	15.078	27.401	25.889	27.007	20.670	6.968	14.464	15.040	NPT 3"	6319 C3	6316 C3			
L445/7T						27.007									
447/9TS	23.071	15.078	27.401	25.889	27.007	23.071	8.464	15.903	17.244	2xNPT 3"	6314 C3	6314 C3			
L447/9TS						27.007									
447/9T	20.670	15.078	27.401	25.889	27.007	20.670	6.968	14.464	15.040	NPT 3"	6319 C3	6316 C3			
L447/9T						27.007									
504/5TS	23.071	15.078	27.401	25.889	27.007	23.071	8.464	15.903	17.244	2xNPT 3"	6314 C3	6314 C3			
L504/5TS						27.007									
504/5T	20.670	15.275	30.305	24.291	29.409	20.670	6.968	14.464	15.040	NPT 3"	6319 C3	6316 C3			
L504/5T						27.007									
586/7TS	23.071	18.692	35.927	27.551	35.403	23.071	8.464	15.906	17.244	2xNPT 3"	6314 C3	6314 C3			
L586/7TS						27.007									
586/7T	20.670	18.692	35.927	27.551	35.403	20.670	6.968	14.464	15.040	NPT 3"	6319 C3	6316 C3			
L586/7T						27.007									
588/9TS	23.071	6.063	35.346	26.182	33.346	23.071	12.519(Montaje Lateral) 13.977(Montaje Superior)	17.441	28.740	2xNPT 3"	6322 C3	6319 C3			
L588/9TS						27.007									
588/9T	20.670	6.063	35.346	26.182	33.346	20.670	12.519(Montaje Lateral) 13.977(Montaje Superior)	17.441	28.740	2xNPT 3"	6314 C3	6314 C3			
L588/9T						27.007									

Nota:

182T y 184T Motores no disponibles en montaje F3

## BRIDAS NEMA

"D" Dimensiones de Bidas							
Carcasa	BA	AJ	AK	BD	BF		BB
					Cantidad	Tamaño	
143TD / L143TD	2.250	10.000	9.000	11.000	4	0.562	0.203
145TD / L145TD							
182TD / L182TD							
184TD / L184TD							
213TD / L213TD	3.500						
215TD / L215TD							
254TD	4.250						
256TD							
284TD	4.750						
284TSD							
286TD							
286TSD							
324TD	5.250						
324TSD							
326TD							
326TSD							
364/5TD	5.875	16.000	14.000	18.000	8	0.828	
364/5TSD							
404/5TD	6.625						
404/5TSD							
444/5TD	7.500						
444/5TSD							
445/7TD							
445/7TSD							
447/9TD							
447/9TSD							
504/5TD	8.500	22.000	18.000	24.803	8	0.250	
504/5TSD							
586/7TD	10.000	30.000	28.000	32.000	8	0.250	
586/7TSD							
588/9TD							
588/9TSD							

Brida D

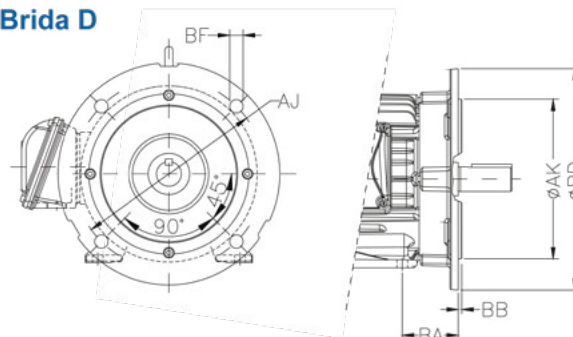

MOTORES TRIFÁSICOS IEC

MOTORES TRIFÁSICOS NEMA

MOTORES INDUSTRIALES

MOTORES MONOFÁSICOS

MOTORREDUCTORES Y REDUCTORES

REPUESTOS MOTORES

INFORMACIONES ADICIONALES

**BRIDAS NEMA**

"C" Dimensiones de Bidas									
Carcasa	BA	AJ	AK	BD	BF		BB	BC	AH
					Cantidad	Tamaño			
143TC / L143TC	2.250	5.875	4.500	6.500	4	UNC 3/8"x16	0.156	0.125	2.125
145TC / L145TC									2.625
182TC / L182TC	2.750	7.250	8.500	8.875	4	UNC 1/2"x13	0.250	0.250	3.125
184TC / L184TC									3.75
213TC / L213TC	3.500	9.000	10.500	11.031	4	UNC 1/2"x13	0.250	0.250	4.375
215TC / L215TC									3.000
254TC	4.250	11.000	12.500	13.583	4	UNC 1/2"x13	0.250	0.250	5.000
256TC									3.500
284TC	4.750	9.000	10.500	11.031	4	UNC 1/2"x13	0.250	0.250	5.625
284TSC									3.000
286TC	4.750	9.000	10.500	11.031	4	UNC 1/2"x13	0.250	0.250	4.375
286TSC									3.000
324TC	5.250	11.000	12.500	13.583	4	UNC 1/2"x13	0.250	0.250	5.000
324TSC									3.500
326TC	5.250	11.000	12.500	13.583	4	UNC 1/2"x13	0.250	0.250	5.000
326TSC									3.500
364/5TC	5.875	11.000	12.500	15.551	4	UNC 1/2"x13	0.250	0.250	5.625
364/5TSC									3.500
404/5TC	6.625	14.000	16.000	17.913	8	UNC 5/8"x11	0.250	0.250	7.000
404/5TSC									4.000
444/5TC	7.500	14.000	16.000	17.913	8	UNC 5/8"x11	0.250	0.250	8.250
444/5TSC									4.500
445/7TC	7.500	14.000	16.000	17.913	8	UNC 5/8"x11	0.250	0.250	8.250
445/7TSC									4.500
447/9TC	7.500	14.000	16.000	17.913	8	UNC 5/8"x11	0.250	0.250	8.250
447/9TSC									4.500
L447/9TC	8.500	14.500	16.500	17.913	8	UNC 5/8"x11	0.250	0.250	8.250
L447/9TSC									4.500
504/5TC	8.500	14.500	16.500	17.913	8	UNC 5/8"x11	0.250	0.250	10.375
504/5TSC									4.500
586/7TC	10.000	14.500	16.500	17.913	8	UNC 5/8"x11	0.250	0.250	11.375
586/7TSC									4.500
588/9TC	10.000	14.500	16.500	17.913	8	UNC 5/8"x11	0.250	0.250	11.375
588/9TSC									4.500

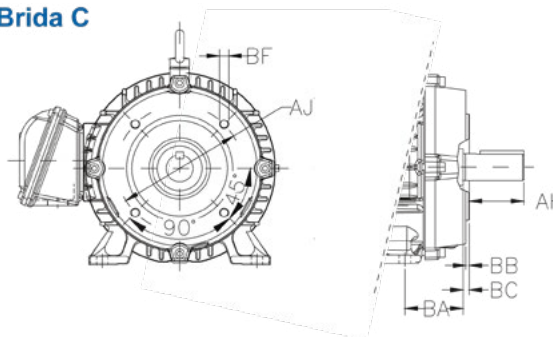
**Brida C**



## CAJA DE CONEXIONES NEMA

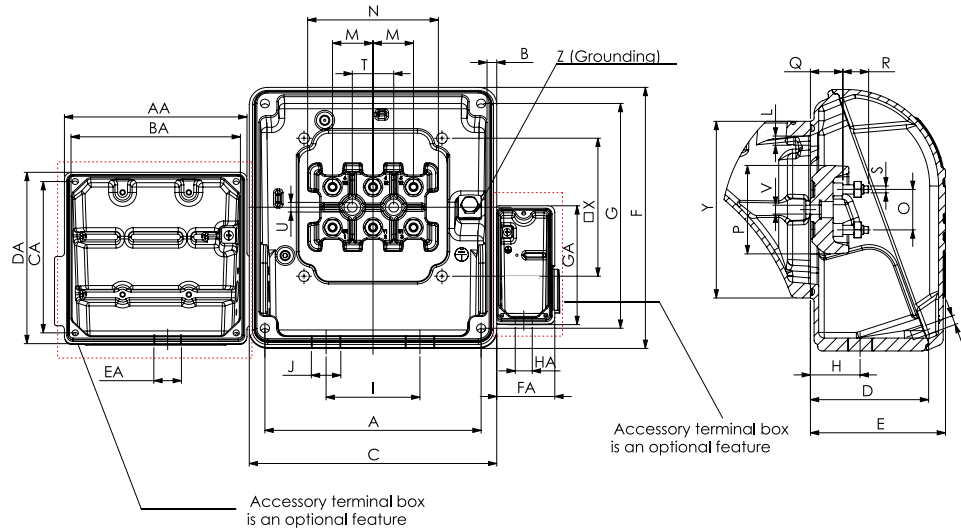

	A	B	C	D	E	F	G	H	I	J	K	L	M	N	O	P	Q	R	S	T	U
143/5T	3.858	0.118	4.508	2.343	2.638	3.976	3.538	1.220	1.654	NPT 3/4"	M5	M5	0.630	2.953	0.630	1.378	0.531	0.472	M4	0.787	0.228
182/4T	4.606	0.098	5.433	2.795	3.150	5.138	4.606	1.437	2.126	NPT 1"	M6	M6	0.906	2.165	0.906	2.047	0.669	0.630	M5	0.906	0.256
213/5T																					
254/6T	6.890	0.157	7.795	3.543	3.957	7.382	6.890	1.929	3.307	NPT 1.1/2"	M8	M8	1.102	3.543	1.102	2.362	0.846	0.807	M6	1.102	0.260
284/6T																					
324/6T	8.031	0.177	8.976	4.213	4.646	8.504	8.031	2.323	3.701	NPT 2"	M10	M10	1.732	5.512	1.732	3.701	1.102	1.102	M10	1.772	0.413
364/5T	9.252	0.492	10.591	5.236	6.024	11.850	10.236	2.795	4.331	NPT 3"											
404/5T																					
444/5T	10.827	0.531	12.362	14.921	6.378	15.354	13.583	3.071	6.299	2xNPT 3"	M12	M12	1.772	6.024	1.772	4.252	1.339	1.575	M12	1.772	0.413
445/7T																					
447/9T	13.386	0.571	15.906	7.953	8.898	16.614	15.354	3.819	7.874	M14	M14	2.559	8.268	2.559	5.748	1.890	1.890	M16	2.559	-	-
504/5T																					
L447/9T	14.370	-	17.402	10.512	13.898	28.701	26.693	7.362	5.512	M10	M12	3.150	-	4.134	-	-	-	M20	-	-	
586/7T																					
588/9T	16.339	-	17.402	10.512	13.898	28.701	26.693	7.362	5.512	M10	M12	3.150	-	4.134	-	-	-	M20	-	-	

	V	X	Y	Z	AA	BA	CA	DA	EA	FA	GA	HA	Maximo Numero Conector			Volumen (in)
													Principal	Accesorios	Espacio de Calentador	
143/5T	M5	2.205	3.031	0.5-6mm	4.291	3.543	3.346	3.858	-	-	-	-	4	16	-	25
182/4T		2.756	4.213	2-10mm									6			49
213/5T		4.055														
254/6T	M6	4.331	5.512	5.2-25mm	5.472	4.606	4.606	5.236	-	-	-	-	12	-	-	130
284/6T																4.724
324/6T	M8	4.724	6.102	5.2-35mm	-	-	-	-	NPT 3/4	2.677	5.157	NPT 3/4	-	-	-	488
364/5T																5.906
404/5T	7.756															
444/5T	8.031															
445/7T	M10	7.874	10.236	35-70mm	7.795	6.890	6.890	7.441	-	-	-	-	16	-	-	1.165
447/9T																
504/5T	10.236	11.811	85-120mm	-	-	-	-	-	-	-	-	-	-	-	-	1.696
L447/9T																
586/7T	11.417	50-70mm	3200													
588/9T	-	11.417	50-70mm	3200												

Nota:

La placa de bornes es opcional en los motores NEMA

## EJECUCIÓN - FORMAS CONSTRUCTIVAS NORMALIZADAS NEMA

La configuración del montaje de las líneas del motor W22 cumplen con las normas NEMA MG-1, Parte 4. Los formularios estándar de montaje y sus variaciones se muestran a continuación.

Montaje en Suelo		
Montaje F-1	Montaje F-2	Montaje F-3

Montaje en Suelo			
Montaje W-1	Montaje W-2	Montaje W-3	Montaje W-4
Montaje W-5	Montaje W-6	Montaje W-7	Montaje W-8
Montaje W-9	Montaje W-10	Montaje W-11	Montaje W-12

Montaje en Suelo		
Montaje C-1	Montaje C-2	Montaje C-3

## MOTOR MONOFÁSICO IEC CARCASA HIERRO (IP55)

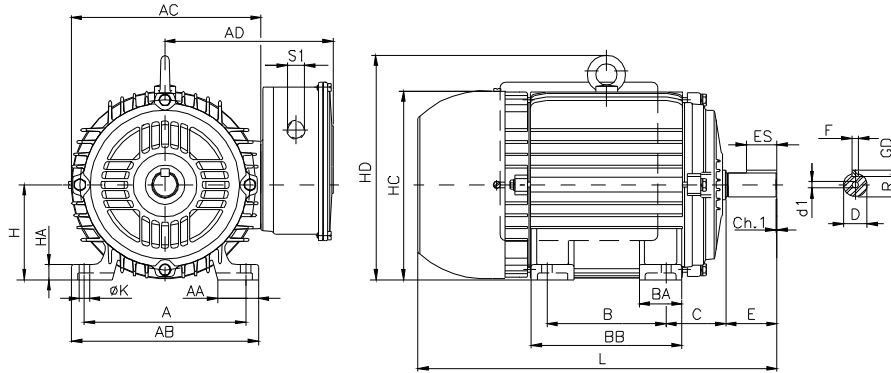

Carcasa	A	AA	AB	AC	AD	B	BA	BB	C	D	E	ES	F	G	GD	H	HA	HC	HD	K	L	S1	d1	Rodamientos																							
																								Delantero	Trasero																						
63	100	21	116	125	118	80	22	95	40	11j6	23	14	4	8.5	4	63	8	124	7	262	M20x1.5	EM4	6201-ZZ																								
71	112	30	132	141	126	90	38	113.5	45	14j6	30	18	5	11	5	71	12	139		295		DM5	6203-ZZ	6202-ZZ																							
80	125	35	149	159	135	100	40	125.5	50	19j6	40	28	6	155	6	80				325		DM6	6204-ZZ	6203-ZZ																							
90S	140	38	164	179	177	125	42	131	56	24j6						90	13	157		10	335	M25x1.5	DM8	6205-ZZ	6204-ZZ																						
90L								156													360																										
100L	160	49	188	199	187	50	173	63	50	36	8	20	7	100		16	198				12	420		DM10	6206-ZZ	C																					
W112M			200	140																		62					177	70	28j6	428	235	280	423														
112M	190	48	220		50											112	18.5	255	300			500	M32x1.5	DM12	6307-ZZ																						
W132S/M	216	51	248	222	199	178	225	89	38k6	80	63	10	33	8	132		21	-	-	319	12	500	M32x1.5	DM12	6308-ZZ	C																					
132M																																															
132M/L				270	227	203	72																				250																				

## MOTOR MONOFÁSICO SEMIABIERTO IEC (IP22)

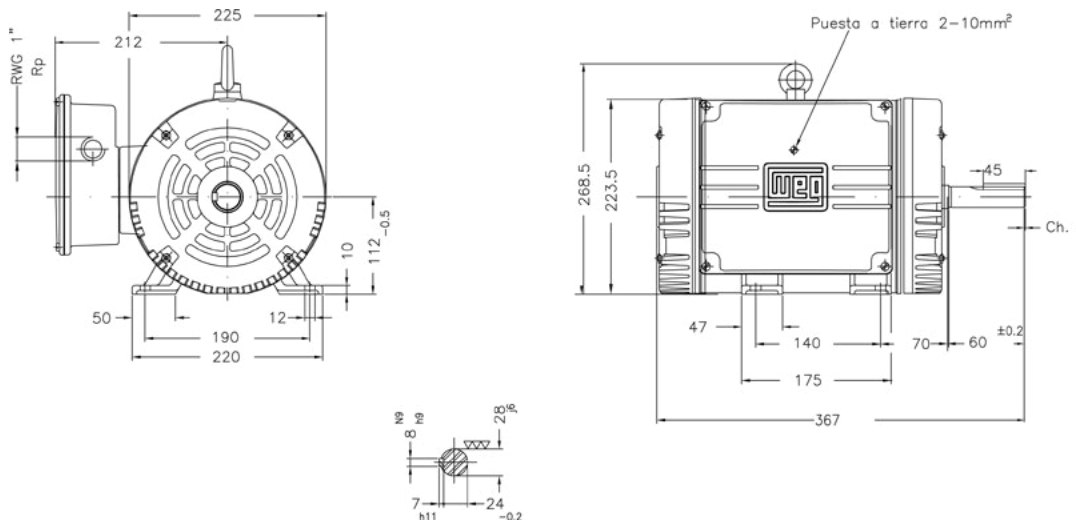

## DATOS MECÁNICOS

### W01 - ODP

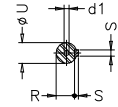
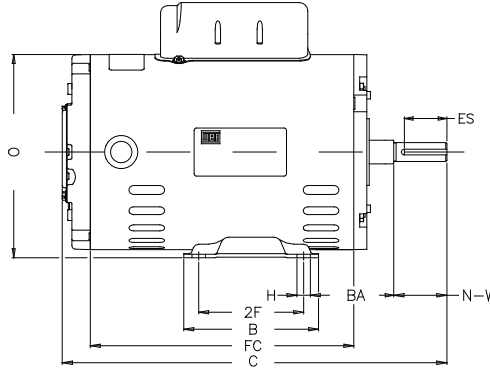
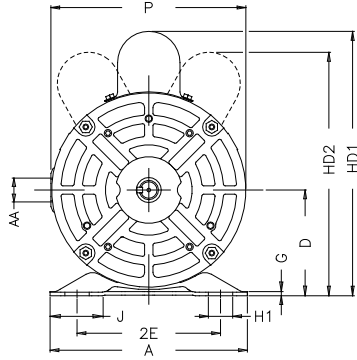

### W01 - TEFC

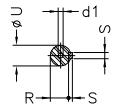
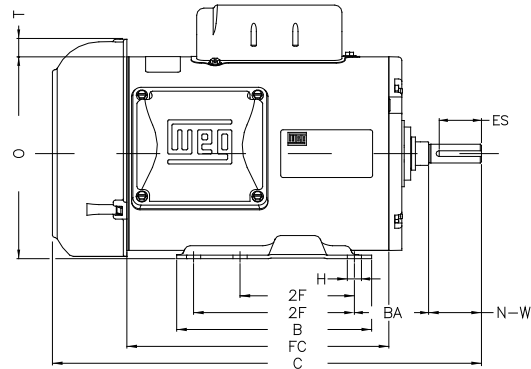
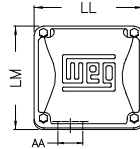
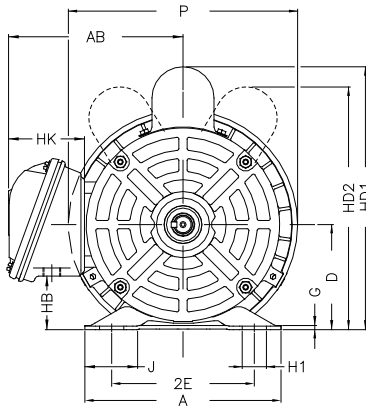

### Bridas

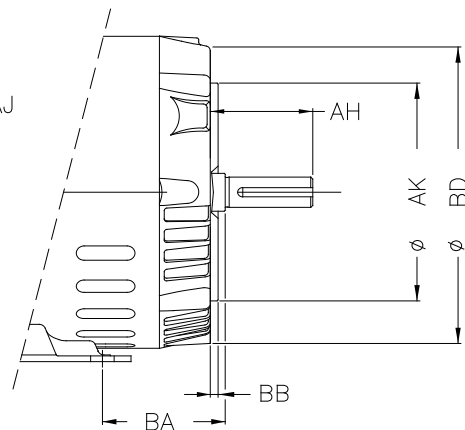
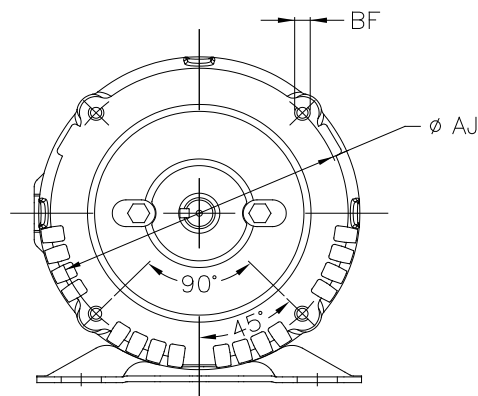



## W01 MOTORES MONOFÁSICOS N56

### W01 - ODP

Carcasa	A	AA	B	BA	D	ES	2E	2F	G	H	H1
48	156	NPT 1/2"	90	63,5	76,2	32	107,6	69,8	1,9	8,7	31
W56	166	NPT 1/2"	102	69,9	88,9	36	123,8	76,2	1,9	8,7	31
56	166	NPT 1/2"	102	69,9	88,9	36	123,8	76,2	3,0	8,7	31
56H	166	NPT 1/2"	165	69,9	88,9	36	123,8	76,2/127	3,0	8,7	31

Carcasa	HD1	HD2	J	N-W	O	P	R	S	U	d1
48	196		46,6	38,1	148,1	145	11,45	-	12,7	A3,15
W56	208		41,1	47,6	160,8	145	13,13	4,76	15,875	A3,15
56	219	207	44,0	47,6	170,8	164	13,13	4,76	15,875	A3,15
56H	219	207	44,0	47,6	170,8	164	13,13	4,76	15,875	A3,15

### W01 - TEFC

Carcasa	A	AA	AB	B	BA	D	ES	2E	2F	G
48	156.0	Ø 22,4 mm	140,2	90.0	63,5	76,2	32	107,6	69,8	1,9
W56	166.0	Ø 22,4 mm	140,2	102.0	69,9	88,9	36	123,8	76,2	1,9
56	166.0	Ø 22,4 mm	149,4	102.0	69,9	88,9	36	123,8	76,2	3,0
56H	166.0	Ø 22,4 mm	149,4	165.0	69,9	88,9	36	123,8	76,2/127	3,0

Carcasa	H	HB	HK	H1	HD1	HD2	J	LL	LM
48	8,7	39,6	67,3	31,0	196		46,6	97,4	93,9
W56	8,7	52,2	67,3	31,0	208		41,1	97,4	93,9
56	8,7	45,3	67,0	31,0	219	207	44,0	115,4	104,3
56H	8,7	45,3	67,0	31,0		207	44,0	115,4	104,3

Carcasa	N-W	O	P	R	S	T	U	d1
48	38,1	148,1	170,0	11,5	-	13,3	12.700	A3,15
W56	47,6	160,8	170,0	13,1	4,8	13,3	15.875	A3,15
56	47,6	170,8	194,0	13,1	4,8	15,3	15.875	A3,15
56H	47,6	170,8	194,0	13,1	4,8	15,3	15.875	A3,15

### BRIDAS

Carcasa	Brida	AH	AJ	AK	BD	BF	BB
48	FC-95	42,9	95,2	76,2	120,4	UNC 1/4"x20-2B	4
W56	FC-149	52,4	149,2	114,3	164,3	UNC 3/8"x16-2B	4
56	FC-149	52,4	149,2	114,3	163,8	UNC 3/8"x16-2B	4
56H	FC-149	52,4	149,2	114,3	163,8	UNC 3/8"x16-2B	4

#### Observaciones:

Las dimensiones C y FC varían de acuerdo a la potencia y número de polos, estando expresadas en las tablas de datos eléctricos.

Los motores con carcasa 48 poseen chaveta plana.

Dimensiones en mm.

MOTORES TRIFÁSICOS IEC

MOTORES TRIFÁSICOS NEMA

MOTORES INDUSTRIALES

MOTORES MONOFÁSICOS

MOTORREDUCTORES Y REDUCTORES

REPUESTOS MOTORES

INFORMACIONES ADICIONALES

**DATOS DEL MOTOR CON SOMBRERETE**

CARCASA IEC	Dimensión CH (mm)
63	18mm
71	18mm
80	18mm
90	18mm
100	29mm
112	34mm
132	34mm
160	53.5mm
180	57mm
200	67mm
225	81mm
250	81mm
280	91mm
315	91mm
355	91mm
355A/B	91mm
315L	99mm

CARCASA NEMA	Dimensión CH (pulgadas)
143/5T	0.719"
182/4T	1.337"
213/5T	1.378"
254/6T	1.850"
284/6T	2.244"
324/6T	2.638"
364/5T	3.189"
404/5T	3.189"
444/5T	3.583"
445/7T	3.583"
447/9T	3.583"
504/5T	3.583"
586/7T	3.583"
588/9T	3.583"

**DISTANCIA MÍNIMA DE LA DEFLECTORA A PAREDES U OBSTÁCULOS**

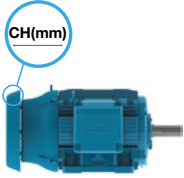
CARCASA IEC	CARCASA NEMA	DISTANCIA W (mm)
63-100	143/5	33,02mm
112	182/4	40,9mm
132	213/5	50,3mm
160	254/6	65mm
180	284/6	67,6mm
200	324/6	3.08mm
225	364/5	85mm
250	404/5	85mm
280	444/5	107,44mm
-	445/7	107,44mm
-	447/9	107,44mm
	L447/9	121,9mm
315	504/5	121,9mm
355	586/7	135,9mm
	588/9	135,9mm

 MOTORES  
TRIFÁSICOS IEC

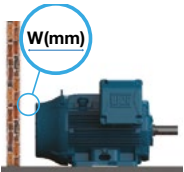
 MOTORES  
TRIFÁSICOS NEMA

 MOTORES  
INDUSTRIALES

 MOTORES  
MONOFÁSICOS

 MOTORREDUCTORES  
Y REDUCTORES

 REPUESTOS  
MOTORES

 INFORMACIONES  
ADICIONALES

# CANALES DE VENTA, ASISTENTES TÉCNICOS Y TÉRMINOS DE GARANTÍA

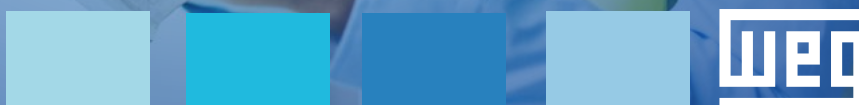

Transformando energía en soluciones

[www.weg.net/co](http://www.weg.net/co)

## SERVICIOS WEG PARA LA INDUSTRIA

SERVICIOS  
WEGDISTRIBUIDORES  
AUTORIZADOSASISTENTES TÉCNICOS  
MOTORESASISTENTES  
TÉCNICOS REDUCTORESTÉRMINOS DE GARANTÍA  
MOTORESTÉRMINOS DE GARANTÍA  
REDUCTORES

Para mayor información de nuestra oferta:

✉ info-co@weg.net

☎ +57 601 4160166 - 601 3074820

Para mayor información de Asistentes Técnicos

**Motores y Reductores**

✉ Leandro Londoño

✉ mosqueral@weg.net

✉ Carlos Andrés Manrique

✉ cmanrique@weg.net



## RED DE DISTRIBUIDORES AUTORIZADOS

### BOGOTÁ

#### COHA S.A.S.

📍 Carrera 60 # 15 - 31  
 ☎ +57 601 414 02 26  
 ✉ electricos@coha.com.co  
 🌐 www.coha.com.co

#### INVERSIONES MR MOTOR COMPAÑÍA LTDA.

📍 Carrera 29 # 11 - 67. Barrio Ricaurte  
 ☎ +57 601 247 41 87  
 📞 +57 317 738 65 36 - + 57 316 758 53 22  
 ✉ ventasinvermotor@yahoo.com  
 ✉ ventas2invermotor@gmail.com  
 🌐 www.invermotor.com.co

#### SERVICIOS E INGENIERIA A&R S.A.S.

📍 Calle 2A # 24 - 17  
 ☎ +57 601 805 27 47  
 📞 +57 314 285 79 37 - +57 322 306 90 30  
 ✉ info@servingersas.com  
 🌐 www.servingersas.com

#### VENTILACION TECNICA DE COLOMBIA SAS - VENTEC

📍 Calle 74B # 69K-15 Barrio Las Ferias  
 ☎ +57 601 277 86 48 - 601 201 54 31  
 📞 +57 310 307 22 35 - +57 310 857 96 62  
 ✉ comercial@ventec.com.co  
 ✉ motores@ventec.com.co  
 🌐 www.ventec.com.co

### BARRANCABERMEJA

#### LEOTECNICAS LTDA

📍 Calle 67 # 31 - 30 Barrio La Floresta  
 ☎ +57 607 622 94 94 - 607 622 51 71  
 📞 +57 314 395 53 37  
 ✉ atencionalcliente@leotecnicas.com  
 🌐 www.leotecnicas.com

### BARRANQUILLA

#### DABRAS S.A.S.

📍 Carrera 59 # 76 - 60  
 ☎ +57 605 353 63 60 - 605 353 53 23  
 ✉ info@dabras.com.co  
 🌐 www.new.dabras.com.co

#### ENERGÍA Y CONTROLES

📍 Calle 68 # 50-168 Local 4  
 ☎ +57 605 360 34 39 - 605 319 75 81  
 ✉ administracion@energiaycontrolesltda.co  
 ✉ www.energiaycontrolesltda.co

#### FELIX TORRES Y CIA S.A.S

📍 Carrera 42F # 80 - 254 Local 201 - 2 Piso  
 ☎ +57 605 322 71 71  
 📞 +57 318 373 32 86  
 ✉ comercial@felixtorresyacia.com  
 ✉ web@felixtorresyacia.com  
 🌐 www.felixtorresyacia.com

#### MAQUINARIA Y SOLUCIONES

📍 Calle 46 # 46-239  
 ☎ +57 605 370 08 20 - 605 370 08 75 - 605 370 32 65  
 ✉ ventas@maquinariasysoluciones.com  
 🌐 www.maquinariasysoluciones.com

### BUCARAMANGA

#### IMAGEN ELÉCTRICA

📍 Carrera 18 # 24 - 32  
 ☎ +57 607 630 20 30 - 607 633 20 30  
 📞 + 57 315 648 39 62  
 ✉ imagenelectrica@gmail.com  
 🌐 www.imagenelectrica.co

#### MOTORES & MOTORES LC

📍 Carrera 16 # 23 - 62/64  
 ☎ +57 607 633 78 85 - 607 630 41 94 - 607 670 76 08  
 📠 Fax: +57 607 633 78 85  
 📞 +57 315 385 83 42  
 ✉ info@motoresymotoreslc.com  
 🌐 www.motoresymotoreslc.com

## RED DE DISTRIBUIDORES AUTORIZADOS

### CALI

#### COHA S.A.S.

- Carrera 5 Norte # 52N - 127
- +57 602 439 13 76
- ventascal@coha.com.co
- www.coha.com.co

#### ELEMENTOS ELÉCTRICOS

- Calle 20 # 4 - 30 Barrio San Nicolás
- +57 602 889 59 79 - +57 602 885 52 45
- +57 318 297 38 42 - +57 316 285 70 20
- serv\_clientes@elementoselectricos.com.co
- www.elementoselectricos.com.co

#### IME - INGENIERÍA DE MÁQUINAS ELÉCTRICAS S.A.

- Calle 56 # 5N - 126
- +57 602 486 61 72 -
- +57 316 482 27 44 - +57 300 912 49 00
- ventas@ime.com.co
- www.ime.com.co

#### LTE - LABORATORIO TECNOELÉCTRICO S.A.S

- Calle 33A # 8A - 151
- +57 602 448 12 34
- +57 315 596 08 48
- lte@lte-sas.com
- www.lte-sas.com

#### POTENCIA Y TECNOLOGÍA

- Calle 18 # 5 - 70
- +57 602 884 11 08
- ventas@potenciaytecnologia.com
- www.potenciaytecnologia.com

#### RG DISTRIBUCIONES S.A.

- Carrera 9 Calle 27 Esquina – Barrio Industrial
- +57 602 664 44 44
- cali@rgd.com.co
- www.rgd.com.co

### CÚCUTA

#### ELECTRICIDAD EN CONTROL S.A.S.

- Calle 11 # 16 E - 62
- +57 607 587 60 21
- electricidadencontrol@hotmail.com

### DUITAMA

#### ELECTROPARRA

- Carrera 17 #10 - 33
- +57 608 760 58 87
- electroparra@gmail.com

### MANIZALES

#### CENTRO ELÉCTRICO M.G.

- Carrera 23 # 15 - 49 Piso 1
- +57 606 884 75 05
- centroelectricomgventas@gmail.com

#### TECNOBOBINADOS

- Calle 17 # 22 - 36
- +57 606 884 79 69
- www.tecnobobinados.com

## RED DE DISTRIBUIDORES AUTORIZADOS

### MEDELLÍN





#### ALMACÉN PANAMERICANO

-  Calle 48 # 16 - 29 avenida Los Industriales
-  Teléfono: +57 604 266 35 35
-  [alpanamericano@une.net.co](mailto:alpanamericano@une.net.co)
-  [www.almacenpanamericano.com.co](http://www.almacenpanamericano.com.co)

#### CASA FERRETERA S.A.

-  Carrera 48 # 42 93
-  +57 604 444 23 88
-  +57 320 797 56 53
-  [compras@casaferretera.com](mailto:compras@casaferretera.com)
-  [mercadeo@casaferretera.com](mailto:mercadeo@casaferretera.com)
-  [www.casaferretera.com](http://www.casaferretera.com)

#### COHA S.A.S.

-  Calle 30 # 54A - 63
-  +57 604 235 25 93
-  [ventasmed@coha.com.co](mailto:ventasmed@coha.com.co)
-  [www.coha.com.co](http://www.coha.com.co)





#### EDECOL S.A. - ELÉCTRICOS DE COLOMBIA S.A.

-  Carrera 51 # 12 Sur - 63
-  +57 604 285 70 11
-  [edecolventas@une.net.co](mailto:edecolventas@une.net.co)
-  [www.edecol.com](http://www.edecol.com)

#### EQUIELECT

-  Carrera 72 # 30 - 53
-  +57 604 444 31 33
-  [equielect@equielect.com.co](mailto:equielect@equielect.com.co)
-  [www.equielect.com.co](http://www.equielect.com.co)

#### RG DISTRIBUCIONES S.A.

-  Carrera 65 # 30 64 – Barrio Belen
-  +57 604 351 0622
-  [medellin@rgd.com.co](mailto:medellin@rgd.com.co)
-  [www.rgd.com.co](http://www.rgd.com.co)





### PEREIRA

#### RG DISTRIBUCIONES S.A.

-  Calle 8 # 9-46 – La Popa. Dos Quebradas
-  +57 606 311 65 50
-  [dosquebradas@rgd.com.co](mailto:dosquebradas@rgd.com.co)
-  [www.rgd.com.co](http://www.rgd.com.co)

### SANTA MARTA

#### BOMBAS Y REPUESTOS LTDA

-  Avenida del Ferrocarril #12-54
-  +57 605 421 06 03 - 605 421 35 73
-  +57 300 416 5 343
-  [gerencia@bombasyrepuestoslt.com.co](mailto:gerencia@bombasyrepuestoslt.com.co)
-  [www.bombasyrepuestoslt.com.co](http://www.bombasyrepuestoslt.com.co)

### YOPAL

#### BOBINADOS ELECTROORIENTE S.A.S.

-  Carrera 21 # 25 - 75 (Esquina)
-  +57 608 634 0386 - 608 633 4348
-  +57 313 395 38 58 - +57 310 278 79 02
-  [ventas@beorient.com](mailto:ventas@beorient.com)
-  [almacen@beorient.com](mailto:almacen@beorient.com)
-  [www.beorient.com](http://www.beorient.com)

## ASISTENTES TÉCNICOS AUTORIZADOS MOTORES

### BOGOTÁ

#### ALMACENES Y TALLERES LEOPOLDO GUAQUETA S.A.S.

- Carrera 35 # 17B- 12
- +57 601 370 10 47 - 601 201 82 05 - 601 201 86 62
- +57 601 201 79 98 - 601 351 37 14
- Fax: ext. 113
- lc.guaqueta@leoguaqueta.com
- www.leoguaqueta.com
- Contacto: Laura Carolina Guaqueta

#### ELECTRO INDUSTRIALES RAMIREZ E HIJOS S.A.S.

- Carrera 67 # 12 - 38
- +57 601 261 07 68 - 601 261 07 71
- ramirezehijos@gmail.com
- www.ramirezehijosmotores.com
- Contacto: Yesid Ramirez Moreno

#### ELECTRICOS INGENIERIA Y SERVICIOS

- Parque Industrial Celta Trade Park Bodega 58 - 1 Km 7 Autopista Medellín Costado Sur
- +57 601 746 46 76
- soporte.tecnico@eisltda.com.co
- www.eissas.com.co
- Contacto: Eduardo Cala

#### INDUSTRIAL DE SERVICIOS LKS S.A.S.

- Calle 24 # 24 - 17
- +57 601 702 45 89 - 601 702 77 91
- ks@lks.com.co
- direccionplanta@lks.com.co
- www.lks.com.co
- Contacto: Luis Hernando Kurmen

#### INVERSIONES MR MOTOR

- Carrera 29 # 11 - 67
- +57 601 247 41 87 - 601 473 21 64 Ext: 5105
- serviciotecnicoinvermotor@gmail.com
- www.invermotor.com
- Contacto: John Buitrago

#### MANTETRONIC S.A.S.

- Carrera 69K # 74b - 37 Barrio las Ferias
- +57 601 702 65 07
- info@mantetronic.com
- www.mantetronic.com
- Contacto: Ricardo Ramos

### BARRANCABERMEJA

#### LEOTECNICAS LTDA. CENTRAL DE MANTENIMIENTO ELECTRO INDUSTRIALES.

- Calle 69 # 31 - 30 Floresta Alta
- +57 607 622 94 94 - 607 622 51 71
- +57 317 657 19 22
- eduardo.gomez@leotecnicas.com
- www.leotecnicas.com
- Contacto: Luis Eduardo Gomez Castaño

### BARRANQUILLA

#### CENTRAL DE BOBINADOS

- Calle 30 # 20 - 149
- +57 605 363 66 34
- +57 315 860 87 31
- plantabquilla@centraldebobinados.com
- www.centraldebobinados.com
- Contacto: German Torres

#### INGELECTRICOS

- CL 110 # 6- 335 BG M C 6 Centro Industrial
- +57 315 683 22 43
- comercial1@ingelectricos.net
- Contacto: Karen Bayuelo

#### REMEL & LTE

- Carrera 45 # 44 - 52
- +57 605 379 02 01
- +57 320 565 59 70
- eurbano@remel-lte.com
- www.remel-lte.com
- Contacto: Gloria Carrillo

### BUCARAMANGA

#### CENTRAL DE BOBINADOS

- Calle 17 # 17 - 18
- +57 607 671 26 43 - 607 671 93 94
- 57 315 780 60 81
- gerencia@centraldebobinados.com
- www.centraldebobinados.com
- Contacto: William Bergsneider



## ASISTENTES TÉCNICOS AUTORIZADOS MOTORES

### MOTORES Y MOTORES LC

- 📍 Cra 16 # 23 - 64
- ☎ +57 607 670 76 08 - 607 633 78 85
- ✉ ingsoportetecnico@motoresymotoreslc.com
- 🌐 www.motoresymotoreslc.com
- 👤 Contacto: Oscar Vicente Martinez Coronado

### CALI

#### INGENIERÍA DE MAQUINAS ELÉCTRICAS

- 📍 Calle 56 # 1 - 26
- ☎ +57 602 486 68 70 - +57 315 554 04 30
- ✉ produccion@ime.com.co
- 🌐 www.ime.com.co
- 👤 Contacto: William Hurtado

#### LABORATORIO TECNO-ELECTRICO S.A.S.

- 📍 Calle 33A # 8A - 151
- ☎ +57 602 448 1234
- ☎ +57 315 596 08 48
- ✉ lte@lte-sas.com
- 🌐 www.lte-sas.com
- 👤 Contacto: Jailer Monsalve

#### M&M BOBINADOS INDUSTRIALES LTDA

- 📍 Carrera 39 # 14 - 20 Acopi - Yumbo
- ☎ +57 602 695 95 10
- ✉ auxproduccion@mymbobinados.com
- 🌐 www.mymbobinados.com
- 👤 Contacto: Diomar Aurora Dorado

### CARTAGENA

#### COTECMAR

- 📍 Zona Industrial de Mamonal Km 9
- ☎ +57 315 724 86 40
- ✉ ycrismatt@cotecmar.com
- 🌐 www.cotecmar.com
- 👤 Contacto: Yesid Crismatt Campillo

#### INDUSTRIAL DE SERVICIOS LKS S.A.S.

- 📍 Av. Buenos Aires Diagonal 21A # 55 - 64
- ☎ Teléfono: +57 605 702 45 89 - 605 702 77 91
- ✉ lks@lks.com.co
- ✉ direccionplanta@lks.com.co
- 🌐 www.lks.com.co
- 👤 Contacto: Luis Hernando Kurmen

### DUITAMA

#### INGELPARRA S.A.S.

- 📍 Calle 5 # 18 - 53
- ☎ +57 608 762 68 45
- ✉ ingelparrasas@gmail.com
- 🌐 www.ingelparra.com
- 👤 Contacto: Leonardo David Parra Ramirez

### MANIZALES

#### TECNOBOBINADOS

- 📍 Calle 17 # 22 - 36
- ☎ +57 606 884 79 69
- ✉ tecnobobinadosgerencia@hotmail.com
- 👤 Contacto: Carlos Muriel

### MEDELLÍN

#### HR BOBINADOS

- 📍 Carrera 42 # 39 Sur 110
- ☎ +57 604 448 08 60
- ☎ +57 300 612 12 58
- ✉ hrbobinados@une.net.co
- 🌐 www.hrbobinados.com
- 👤 Contacto: Jhon Jairo Hernandez

#### TAMAYO PALACIOS Y CIA S.A.

- 📍 Carrera 56 # 29 - 144 Unidad Industrial de Belén
- ☎ +57 604 444 81 16 Opción 3
- ✉ comercialtamayotaller@gmail.com
- 👤 Contacto: Ricardo Tamayo

### NEIVA

#### BOBINADOS IMELEC

- 📍 Calle 15 # 3-70
- ☎ +57 608 871 20 25
- ☎ +57 316 834 16 03
- ✉ bobinadosimelec@hotmail.com
- 👤 Contacto: Luis Fernando Mujica Arias

## ASISTENTES TÉCNICOS AUTORIZADOS MOTORES

### SOGAMOSO

#### ISIS PROYECTOS DE INGENIERÍA

- Calle 53C # 11E - 09
- +57 313 499 57 20
- yomarparra@isisproyectos.com
- www.isisproyectos.com
- Contacto: Yomar Parra

### VILLAVICENCIO

#### ELECTRO BOBINADOS DEL LLANO

- Carrera 14 # 13B - 01 Barrio El Estero
- +57 608 670 44 94
- +57 313 285 42 08
- electrollanos@gmail.com
- www.electrobobinadosdellano.com
- Contacto: Sandra Higuera

#### XCP POWER SOLUTIONS

- Calle 26B # 38 - 51 Barrio 7 de Agosto
- +57 608 672 55 99
- +57 310 286 43 73
- comercial@xcp.com.co
- www.xcp.com.co
- Contacto: Juan Manuel Cuellar

### YOPAL

#### BOBINADOS ELECTRO ORIENTE S.A.S.

- Carrera 21 # 25-75 Esquina
- +57 608 634 03 86
- +57 310 278 79 02
- planta@beoriente.com
- www.beoriente.com
- Contacto: Luis Pesca Pita

## ASISTENTES TÉCNICOS AUTORIZADOS REDUCTORES

### BOGOTÁ

#### ATOYA SERVICES

- Calle 37 # 68i - 91 Sur
- +57 601 238 41 03
- comercial@atoya.com.co
- www.atoya.com.co
- Contacto: Fernando Peña

#### NAICOP

- Calle 17 A # 97-15 Fontibón
- +57 601 605 56 84
- naicop@naicop.com.co
- www.naicop.com.co

### BUCARAMANGA

#### MOTORES & MOTORES LC

- Carrera 16 # 23 - 64
- +57 607 630 41 94 - 607 670 76 08 - 607 633 78 85
- ingsoportetecnico@motoresymotoreslc.com
- www.motoresymotoreslc.com
- Contacto: Oscar Vicente Martinez Coronado

### MEDELLIN

#### IMRECOL

- Calle 29C # 56-55. Zona Industrial de Belén
- +57 604 265 66 06
- imrecol@imrecol.com
- www.imrecol.com
- Contacto: Edgar Ospina

## TÉRMINOS DE GARANTÍA MOTORES

**WEG ofrece garantía contra defectos de fabricación o de materiales para sus productos con periodos diferenciados de acuerdo al tipo de producto, de la siguiente manera:**

**Motores:** por un período de 24 meses, contados a partir de la fecha de emisión de la factura de WEG, o del distribuidor autorizado, limitado a 30 meses de la fecha de fabricación.

Para **Motores W22 Premium**, el periodo de garantía es de 36 meses contados a partir de la fecha de la emisión de la factura por parte de WEG o del distribuidor autorizado, limitado a 42 meses de la fecha de fabricación.

Para **Motores W22 Nema Premium IEEE841** el período de garantía es de 60 meses contados a partir de la fecha de emisión de la factura por parte de WEG o del distribuidor autorizado, teniendo como límite máximo 66 meses de la fecha de fabricación independiente de la fecha de instalación del producto.

En caso de que un plazo de garantía diferenciado esté definido en la propuesta técnica comercial para un determinado suministro, éste prevalecerá por sobre los plazos definidos anteriormente. Los plazos establecidos anteriormente no dependen de la fecha de instalación del producto ni de su puesta en operación.

Ante un desvío en relación a la operación normal del producto, el cliente debe comunicar inmediatamente por escrito a WEG sobre los defectos ocurridos, y poner a disposición el producto para que un Asistente Técnico Autorizado por el plazo necesario realice la identificación de la causa del desvío, verificación de la cobertura de garantía, WEG se reserva el derecho de reemplazar el motor o repararlo sin costo al cliente.

Para tener derecho a la garantía, el cliente debe cumplir las especificaciones de los documentos técnicos de WEG, especialmente aquellas previstas en el Manual de Instalación, Operación y Mantenimiento de los productos, y las normas técnicas aplicables. No poseen cobertura de garantía los defectos derivados de utilización, operación y/o instalación inadecuadas o inapropiadas de los equipos, su falta de mantenimiento preventivo, así como defectos derivados de factores externos o equipos y componentes no suministrados por WEG.

La garantía no se aplica si el cliente, por iniciativa propia, efectúa reparaciones y/o modificaciones en el equipo sin previo consentimiento por escrito de WEG, todas las reparaciones, modificaciones o alteraciones de producto deben ser realizadas por asistentes técnicos autorizados por WEG.

La garantía no cubre equipos, partes y/o componentes, cuya vida útil sea inferior al período de garantía. No cubre, igualmente, defectos y/o problemas derivados de fuerza mayor u otras causas que no puedan ser atribuidas a WEG, como por ejemplo, pero no limitado a: especificaciones o datos incorrectos o incompletos por parte del cliente, transporte, almacenado, manipulación, instalación, operación y mantenimiento en desacuerdo con las instrucciones suministradas, accidentes, deficiencias de obras civiles, utilización en aplicaciones y/o ambientes para los cuales el producto no fue proyectado, equipos y/o componentes no incluidos en el alcance de suministro de WEG.

La garantía no incluye los servicios de desmantelamiento en las instalaciones del cliente, los costos de transporte del producto, transporte, hospedaje y alimentación del personal de Asistencia Técnica, cuando sean solicitados serán asumidos por el cliente.

Los servicios en garantía serán prestados exclusivamente en talleres de Asistencia Técnica autorizadas por WEG. Bajo ninguna hipótesis, estos servicios en garantía prorrogarán los plazos de garantía del equipo.

Si después de la revisión de los equipos, se determina que la falla obedece a condiciones de instalación u operación los costos asociados a revisión, pruebas y diagnóstico, deben ser cubiertas por el cliente.

La responsabilidad civil de WEG está limitada al producto suministrado, no responsabilizándose por daños indirectos o emergentes, tales como lucros cesantes, pérdidas de ingresos y similares que deriven del contrato firmado entre las partes.



TÉRMINOS  
DE GARANTÍA  
MOTORES

SERVICIOS  
WEGDISTRIBUIDORES  
AUTORIZADOSASISTENTES TÉCNICOS  
MOTORESASISTENTES  
TÉCNICOS REDUCTORESTÉRMINOS DE GARANTÍA  
MOTORESTÉRMINOS DE GARANTÍA  
REDUCTORES

## TÉRMINOS DE GARANTÍA REDUCTORES

**La garantía contra defectos de fabricación y materiales ofrecidos por WEG CESTARI sobre el reductor es de 12 meses, contado desde la fecha de emisión de la factura.**

1. Cuando el plazo de garantía este vencido, pero dentro del mes vigente, la atención será considerada en garantía (ejemplo: vencimiento de garantía 01/04/2017, atención 21/04/2017 garantía aceptada)
2. En caso de que este definido un plazo de garantía diferenciado en la propuesta técnico comercial, para determinado suministro, este prevalecerá sobre el plazo arriba planteado.
3. Los plazos establecidos arriba son independientes de la fecha de instalación del producto y/o de su entrada en operación.

Están aptos para garantía los productos WEG CESTARI que presenten defectos provenientes de fallas de: Dimensionamiento y especificación (cuando son realizadas por WEG CESTARI), defectos en materiales y /o fabricación, desde que el análisis técnico por WEG CESTARI haya revelado la existencia de ítems con defectos, esto dentro de los términos y plazo de garantía arriba expuestos.

Ante un desvío con relación a la operación normal del producto, el cliente deberá comunicar inmediatamente a WEG CESTARI los defectos ocurridos y proveer el producto a WEG CESTARI o a sus asistentes técnicos autorizados por el plazo necesario para la identificación de la causa del desvío, así como la verificación de la cobertura de la garantía. La debida reparación deberá ser ejecutada solamente luego de análisis del informe técnico que sea validado y aprobado por WEG CESTARI.

WEG CESTARI se reserva el derecho de someter a pruebas los productos retornados en garantía para constatar del vicio/defecto de fabricación, así como desmontar los productos para hallar la causa de la falla presentada. Para tener derecho a la garantía, el cliente debe seguir las especificaciones de los documentos técnicos de WEG CESTARI, especialmente aquellas previstas en el manual de instalación operación y mantenimiento de los productos. Siempre serán respetadas las condiciones de garantías ofrecidas por WEG CESTARI, respetando todos los preceptos del derecho civil que rige la relación comercial.

La garantía no será concedida para los casos abajo mencionados:

- Si el cliente final abre, efectúa reparaciones y/o modifica el reductor o motorreductor sin autorización previa de WEG CESTARI;
- Pérdida de aceite por los retenes, debido a resecamiento ocasionado por pinturas o proceso derivados del uso de solventes realizados por proveedores de máquinas y equipos o el cliente final;
- Instalación incorrecta de los equipos (posición de trabajo diferente de la solicitada, fuera de alineación, base inestable, choques o golpes en los ejes, etc.), en total incumplimiento de las instrucciones hechas en los ítems respectivos del manual de instalación, operación y mantenimiento de los productos;
- Lubricación inadecuada, ineficiente o inexistente, en algunos casos que son suministrados sin lubricante;
- Falta de mantenimiento preventivo, según el manual de instalación, operación y mantenimiento de los productos;
- Especificación incorrecta o mal dimensionado del equipo, cuando sean hechos por el propio cliente;
- Choques o caída en el transporte de responsabilidad del cliente o de terceros contratados por este;
- Pérdida de aceite causada por la respiración obstruida;
- Contaminación del aceite por agentes externos (polvo agua, etc.), cuando el reductor no haya sido solicitado con filtro de aire;



**TÉRMINOS  
DE GARANTÍA  
REDUCTORES**



**TÉRMINOS DE GARANTÍA REDUCTORES**

- Conexión incorrecta o fallas en la red de alimentación, en casos de motores;
- Reparación y/o ajustes realizados por persona no calificada / autorizada;
- Negligencia, imprudencia o impericia en la instalación y operación de los productos.
- Desgaste natural del producto, en virtud del uso y/o de la acción de la naturaleza (tales como acciones del tiempo, corrosión etc.);
- Reductores/Motorreductores sin placas de identificación;
- Ausencia o adulteración del número de serie.

La garantía no cubre gastos derivados de la desinstalación y/o desmontaje, o instalación y/o montaje, del producto en las instalaciones del cliente.

La garantía no cubre daños causados por equipos de fabricación y/o comercialización de terceros acoplados a los productos suministrados por WEG CESTARI. No cubre, igualmente, defectos y/o problemas derivados de fuerza mayor u otras causas que no puedan ser atribuidas a WEG CESTARI, como, por ejemplo, pero no limitándose a: especificaciones o datos incorrectos o incompletos por parte del cliente, transporte, almacenamiento, manipulación, instalación, operación y mantenimiento en desacuerdo con las instrucciones suministradas, accidentes, deficiencias de obras civiles, utilización en aplicaciones y/o ambientales para los cuales el producto no fue proyectado y/o dimensionado, equipos y/o componentes no incluidos en el alcance de suministro de WEG CESTARI.

Los servicios en garantía serán prestados en las instalaciones de los asistentes técnicos autorizados por WEG CESTARI. Bajo ninguna hipótesis, estos servicios en garantía prorrogaran los plazos de garantía del equipo. Se exceptúan de esta regla, los casos de garantía donde sea necesaria la alteración del proyecto para adecuación a la aplicación del cliente. WEG CESTARI se reserva el derecho de reemplazar el motor o repararlo sin costo al cliente.

Si después de la revisión de los equipos, se determina que la falla obedece a condiciones de instalación, manipulación u operación inadecuados los costos asociados a revisión, pruebas y diagnóstico, deben ser cubiertos por el cliente.

La responsabilidad civil de WEG CESTARI está limitada al producto suministrado, no responsabilizándose por daños indirectos o emergentes, tales como lucros cesantes, pérdidas de utilidades netas y afines, resultantes de la imposibilidad del uso del producto mientras este dañado y/o sometido al proceso de garantía.

SERVICIOS  
WEG

DISTRIBUIDORES  
AUTORIZADOS

ASISTENTES TÉCNICOS  
MOTORES

ASISTENTES  
TÉCNICOS REDUCTORES

TÉRMINOS DE GARANTÍA  
MOTORES

TÉRMINOS DE GARANTÍA  
REDUCTORES



**TÉRMINOS  
DE GARANTÍA  
REDUCTORES**

Para las operaciones  
WEG en todo el mundo  
viste nuestro sitio web



[www.weg.net/co](http://www.weg.net/co)

## WEG COLOMBIA S.A.S

### SEDE PRINCIPAL

Km. 2 Vía Siberia - Tenjo, Terminales  
Logísticos de Colombia Manzana 2  
Teléfono: +57 601 4160166 / +57 601 3074820  
[info-co@weg.net](mailto:info-co@weg.net)

### SEDE ANTIOQUIA

Cra. 47 G No. 78D Sur 147  
Sabaneta - Antioquia  
Teléfono: +57 604 4449277  
[wco-mde@weg.net](mailto:wco-mde@weg.net)

